

BRIDZSÉLET

A Magyar Bridzs Szövetség tájékoztatója

XLVII. évfolyam 1. szám

2005. január-február

Ára: 600 Ft

Csárli és angyalai



**Az első magyar internetes csapatbajnokság győztese
a H2RST csapat:**

**Szurdi András, Kelen Károly, Dagály Márta és Révész
Ferenc, a képről hiányzik Helfferich Frigyes**

Tartalom

A gyökerek	3	Magyar Kupa (versenykiírás).	28
Az országos bridzsverseny tanulságai	5	A magyar kártya napja	36
Riszi	9	Pont a vészféken.	39
Élősarok	12	Pécsi csatazaj	44
Topok és nullák.	14	Játsszunk együtt!	41
Lista	16	Egy pécsi parti	49
Olimpiai válogatott – ifi válogatott bemutató mérkőzés	17	Országos csapatbajnokság 2004-2005.	51
Licitfórum 43. megoldások	21	A Galim – Aromo döntő	53
		Eredmények	56

Bridzsklubok Vidéken

Balatonfüred: Balatonfüredi Községi Ház,
Kossuth L. u. 3. **szerda, 18-22**
Nagy Attila: 87-342-220

Debrecen: MTA Atommagkutató Intézete, 4026
Debrecen, Bem Tér 18/c., **szerda 17-22**
Információ: Kertész Zsófia 06-(30)-412-36-07

Dunaújváros: Munkásművelődési Központ és
Könyvtár, Apáczai Cs. J. út 9., **hétfő 17-21**
Pataki Attila: 25-382-813

Eger: Hotel Eger Klubja, Szálloda u. 2., **hétfő, 18**
András Imre: 36-322-176, mhely: 36-410-655

Gyomaendrőd: Körös Étterem, **csütörtök, 18**
Szendrei László: 66-386-034, mhely: 66-386-551

Győr: Győr megyei és városi bridzs egyesület. Győr,
Kálóczy tér 6, Bridge csónakház. **kedd, 16³⁰-21**
Bánki Zoltán mh: (96)-524-000, lakás: (96)-335-491
Vaday Péter lakás: (96)-335-107

Kiskőrös: Fortuna Söröző, Dózsa Gy. út, **kedd, 19-24**
Szabó András: 78-321-211

Miskolc: Csabai kapu Szt. Ferenc Kórház, **hétfő, 18**
Andorkó Endre: 46-320-917 mhely: 46-321-904

Nyíregyháza: BM Helyőrségi Tiszti Klub,
Színház u. 2., **hétfő, 17-22**
Zalai László mhely: 42-342-222

Paks: Gesztenyés u. 2. **hétfő és csütörtök 19.30**
Szabó Gyula 75-313-351, mhely:75-508-742

Pécs: Vasutas Művelődési Ház, Várady A. u. 6.
hétfő és szerda 19
Bari Istvánné: 72-320-377

Százhalombatta: Barátság Művelődési Ház
Felnőtt Könyvtár, Fő tér 1. **szerda 20-24**
Kovács Gyula: mhely: 23-352-042

Szeged: Velence Étterem, Pulcz u. 23. **kedd 18-22**
Pintér Jenő mobil: 20-316-8581
Sziklai Gábor: e-mail: sziklai@albumax.hu

Székesfehérvár: Vízügyi Munkásszálló Klub,
Bataloni út 6., **kedd, 18-22**
Czímer József: 22-322-988

Szombathely: Country Club, Óperint u. **szerda, 17**
Cserjési Gábor: 94-312-717 mhely: 94-329-833

Tatabánya: Közművelődés Háza
(Szent Borbála tér), **csütörtök, 17-22**
Lévai Ferenc: (34)-320-049 mhely: (34)-310-717

Veszprém: Bakterház vendéglő, Radnóti tér 1.
csütörtök, 17:30-tól kb. 22-ig
Argyelán János: 88-324-104, mhely: 88-421-905

A gyökerek

Kisebb csomagot hozott a postás a minap. Tudtam persze, hogy mi rejtezik benne: Ihrig Péter sporttársunk küldte el becses emlékek fénymásolatát: a múlt század harmincas éveinek első feléből származó cikkeket a magyar bridzsportról.

Péter Erdélyben jutott a relikviákhoz: a – következtetésem szerint – dr. Szentgyörgyi Aladár által kivágott és így megmentett cikkek a hosszú évtizedeket egy 1931. évi naptárba ragasztva éltek túl (tényleg: ahogyan a régiségkereskedők – eléggé el nem ítéhető módon – rávetették magukat az erdélyi műkincsekre, s a magyar filmarchívum létrehozásához a régi hazai filmek kópiáit is külföldi mozgóképtárakban próbálják föllelni, azonképpen mi is megpróbálhatnánk külhonból összeszedni a szétgurult, de még föllelhető bridzsgyöngyöket). A leghosszabb életű erdélyi újság, az Aradi Közlöny is rendszeresen közölt tudósításokat, szakcikkeket Mihalik Gyula rovatvezető gondozásában a bridzs világából. Sőt, az Aradi Közlöny bajnoki versenyt is rendezett.

Homonnay Géza még 1984-ben, pontosan fél évszázaddal a Magyar Bridzsélet első évfolyamának megjelenése után kezdte meg remek cikksorozatát a régmúlt bemutatásáról. Aki az idősebb korosztályhoz tartozik – mint például lassan e sorok írója – még játszhatott a régi öregek közül többek mellett Cohen Rafael, Keleti Andor, Kovács László, Kovács Jenő, Góth Gábor, Mátéffy Pál, Kaufmann István ellen.

Most megpróbálunk 1934, tehát a Magyar Bridzsélet első évfolyamát megelőző

időkre visszatekinteni: mit rejt a múlt, a harmincas évek első fele? Kik voltak a régi mesterek és főként: hogyan licitáltak, játszottak?

Igen, akkor már pezsgő bridzsélet folyt, szalonokban, kávéházakban, klubokban, családi és baráti összejöveteleken – vidéken és a fővárosban egyaránt – alakult és játszott az a réteg, mely azután a mi szüleink és más bridzstanítóink körét tanította. Hogy mikor kezdődött a versenyszerű kontrakt bridzs hazánkban? Erre világos utalást tartalmaz Culbertson magyar fordításban megjelent Kék könyv előszava. Ott visszszámolva öt évvel korábbra teszik a hazai versenyzés kezdetét. Mivel a Kék könyv 1930-ban jelent meg, magyarul pedig vélhetően 1-2 évvel később, így a húszas évek második felére (1926-1928?) eshet a kezdet.

Jellemző, hogy a két világháború között még kártyatisztító műhely is működött Budapesten, mely bridzskönyvekben, -folyóiratokban is hirdetett. A behozott paklik lapjait vegyszeres oldattal lemosták, majd speciális géppel néhány milliméterrel kisebb méretűre vágták, hogy a lapok sarkain, szélein lévő törések, kopások eltűnjenek.

A kontrakt bridzs a húszas évek közepén vált egyeduralgódóvá. A bridzsjátékba elveket, elméletet, rendszert hozó Culbertson tarolt a világban (emellett jól tudta eladni magát), a magyarok, persze, ismerkedtek rendszerével, később másokéval is, kialakult a „budapesti iskola”. Lassacskán kikoptak a „megérezés” játékosok, erős, kidolgozott rendszerek készültek, a legjobbak

már ismerték egyebek mellett a maihoz hasonló kulcslicitet, a felüllicitet, a „take-out”-ot is, lépésről-lépésre teret nyert az összes kettes forsz színindulás helyett az azokat csokorba gyűjtő 2 treff.

Amerikában már fölvetették: mi lenne egy képzeletbeli meccsen, amit a régi meseterek játszanának a mai sztárokkal? Persze, a mai rendszerek jobbak és részletesebbek, de akadt olyan szakíró, talán Lenz, aki gúnyos cikkben védte meg a régi bajnokokat.

Most, hogy végignéztem a cikkeket, magam is elbizonytalanodtam. Játékútesre, honörökre alapozott licitek, igen magas technikai tudás jellemzi az akkori – legszűkebben körben vett – éljátékosainkat. Ami biztos: egy mostani középjátékosokból álló csapat különösebb megerőltetés nélkül győzne le egy hasonló, akkori team-et.

Úgy tűnik, a nagypontszámítás (7-5-3-1 a 4-3-2-1 helyett), amit még otthon magam is elsajátíthattam, akkoriban még nem létezett, csak a trikkel, a trikkel... IMP-t sem számoltak tén. Megjegyzendő, hogy az 1936-ban kiadott, az amerikai Négy Ász licitrendszert bemutató kiadványban a figurák értéke 3-2-1-1/2. A világbajnok négy

Ász pedig: Oswald Jacoby, Michael Gottlieb, Howard Schenken és David Burstine, akik a felkészültség elvét állították szembe Culbertson „rapid approach”-ával (gyors megközelítés).

Ám óvatosan kell fogadnunk a leírásokat: nem minden állta ki az idők próbáját az elvekből, rendszerekből. A hármas magasságú erős indulás hamar eltűnt a süllyesztőben. Inkább a főbb elveket sulykoljuk továbbra is magunkba, s csipegesük fel az ízesebb morzsákat. Szakmai ismeretek helyett kortörténet ez inkább.

De számomra újabb megerősítést nyert az, hogy a 4-3-2-1 figurapont-számolás, bár egyszerű, kényelmes, mégsem pontos. Ismert, hogy főként az egyenletes elosztású lapoknál mutatja precízen a lap értékét, ott, ahol a középfigurák is nagyobb szerepet kapnak, bár a tízesnek is értékhez kellene jutnia. Színjátékban az ász és a király értékét inkább 4,3-nak illetve 3,1-nek venném és veszem is a lapértékeléskor.

Az első közölt – kissé szubjektív - cikket Kenedi Sándor, az akkori ismert szakíró szerezte, ugyanő fordította le Culbertson Kék könyvét.

BZ

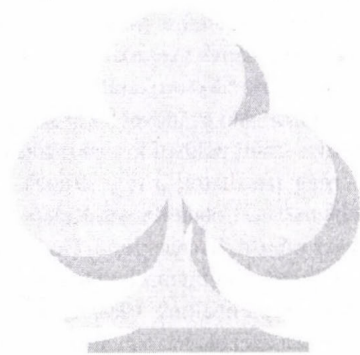
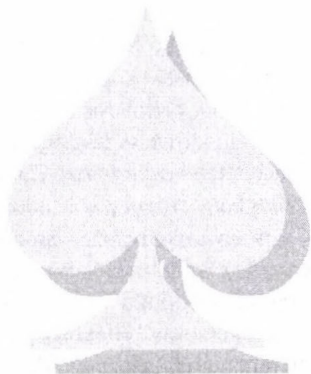

Kenedi Sándor

Az országos bridzsverseny tanulságai

Ha ez a „Culbertson iskola” tényleges, katedrával, pedellussal, osztálykönyvvel és állami segíellyel felszerelt iskola volna, akkor az osztályfőnök most a következő szavakkal fordulna a „tiszteletteljes csendben” kártyázó osztályhoz:

– A közelmúlt magyar bridzseseményei szükségessé teszik, hogy a mai órán ne mesterünk kitűnő elméletének fejtegetésével, hanem a gyakorlattal foglakozzunk – az elmélet megvilágításában.

Egy ilyen bridzsiskola csak a jövő álma. Az állami segély is. De azért erre a hétre félretesszük az elméletet, hogy a Magyar Bridge Szövetség első nagy országos versenyének eredményével, tanulságaival és néhány érdekes játszomájával foglalkozunk.

A rendkívül fárasztó és szinte minden tekintetben irreális versenyt tudvalegőleg a Lipótvárosi Kaszinó Klinger-Hilb-Hernád-Bokor csapata és – Culbertson nyerte meg. A döntőbe csakis a Culbertson-elmélet szellemében játszó csapatok jutottak, miután előbb lehengettek a plafond bridzs „fantáziajátékát” kultiváló csapatokat. Ami nem kis konsternációt keltett a plafond makacs és maradi hívei között, sőt voltak olyanok is, akik mindenért a portland bridzset okolták.

Ez – enyhén szólva – naivság. A plafond bridzs tulajdonképpen egy írásmód, ahogy a portland bridzs is egy írásmód. Akinek tetszik, portland írással és szabályokkal is játszhatik „fantázia” játékot, vagy plafond írással játszhatik Culbertson. Nem az írásban – a játékban van a különbség. Culbertson elmélete és rendszere olyan erőt ad egy

csapatnak, hogy azzal szemben akármilyen „fantázia” játék elmehet Kukutyinba zabot hegyezni. Nem szeretek jóslásokba bocsátkozni, de merem állítani, hogy néhány éven belül teljesen kivesznek a fantáziajátékosok – elmennek durákozni vagy máriásolni – vagy pedig utolsó bús bölényekként fognak barangolni Budapest kártyarengetégekben. A fantáziának a rendszerben is van szerepe. Az a játékos, aki csak szabályokat és elméletet játszik, sosem lesz mesterjátékos. Viszont az, aki a rendszert és elméletet teljesen elveti, az mindig csak kocajátékos marad.

A fantázia szerepe a rendszerben

Hogy a fantáziának, a helyzetek felismerésének, a lehetőségek megérzésének milyen fontos szerepe van a rendszeren belül, azt kitűnően példázza a döntő utolsó fordulójának egy sokat vitatott játszomája.

A Hernád-Bokor pár állott szemben a Szathmáry-Palkovics párral és belicitált hét trefet. A fantáziajáték hívei erről azt állították, sőt azt is írták, hogy a hét trefet Culbertson elvei alapján nem lehetett volna kilicitálni, tehát a Hernád-Bokor párnak valószínűleg besúgták, hogy mit mondjon. Ez nemcsak ostobaság, de olyan csúnya rágalom is, ami csak az illetők bridzs-tudását és inkorrekt gondolkodását bélyegzi meg. Mert érdekes, hogy rögtön a játszma után, éppen a Culbertson-rendszer egyre szaporodó hívei között az a vélemény alakult ki, hogy „force” bemondással biztosan és veszélytelenül lehetett volna kili-

citálni a nagy szlemmet. Ez feltétlenül igaz: régi Culbertson játékosok nem úgy licitáltak volna, mint Hernád. De a hat treffes bemonadás is helyes, sőt ez volt a verseny egyik legszebb licitje. Különböznézük a lapokat:

♠ x x x		♠ –
♥ D 9 x		♥ B T 9 4
♦ T 9 x x x		♦ K B x x
♣ x x		♣ A K 9 x x
♠ A x x x	É	♠ –
♥ A x x	Ny	♥ B T 9 4
♦ A D	K	♦ K B x x
♣ D B 8 6	D	♣ A K 9 x x
	♠ K D B T x x	
	♥ K x x	
	♦ x x	
	♣ T x	

Észak-Dél az I. asztalnál Hilb-Klinger, a II. asztalnál Palkovics-Szathmáry. Kelet-Nyugat az I. asztalnál Ujj-Hausner, a II. asztalnál Bokor-Hernád. Kelet indul.

A licitálás menete a két asztalnál a következő volt:

I. asztal:

Nyugat	Észak	Kelet	Dél
		1 ♣	1 ♠
2 ♠???	passz	2 NT	passz
4 ♣	passz	5 ♣	körpassz

II. asztal:

Nyugat	Észak	Kelet	Dél
		1 ♣	1 ♠
6 ♣!!!	passz	7 ♣!!	körpassz

Az indulás és az 1 pikk bemonadása mindkét helyen korrekt volt. De míg a II. asztal 6 treffes bemonadása kitűnő, az I. asztal 2 pikk licitje a lehető legrosszabb. Ha Dél indult volna 1 pikkkel, akkor a 2 pikk teljesen

korrekt lett volna. Amikor az indító színét a tőle balra ülő játékos szintén bemondja, ezzel arról informálja partnerét, hogy furcsa elosztású, igen erős lapja van és az indító színét egyszer feltétlenül „fogja”. Tehát vagy sikén a színben, vagy nála van az ász, esetleg egy, vagy két szín kíséretében. De nem ez volt a helyzet. Nem Dél, hanem Kelet nyitott, egy treffel. Amikor tehát az „1 treff – 1 pikk” bemonadások után Nyugat két pikkot mondott, pontosan az ellenkezőjét mondta annak, amit mondani akart. Azt mondta, hogy van treffje és a pikkot kétszer fogja, de különben teljesen üres a lapja, mert hiszen magától értetődik, hogy ha még valamije volna, akkor már nem két pikkot, hanem két szanzadut mondana.

Öt treff – hét treff

Érdekes, hogyha Hausner bemondja ezt a két szanzadut, akkor talán kijön a szlemm, bár a két szanzadu nem „force” bemonadás. Szanzaduban sosem lehet forcot adni (háromon alul), csak színben. Mégis a két szanzadu után így alakulhatott volna a licitálás: két szanzadu – három káró (mert Kelet pikkben sikén és nem hagyhatja a szanzadut) – négy treff (bemondja, hogy a treffben tud segíteni) – öt treff – öt kőr (és nem öt káró, mert ezt a partner esetleg lepasszolja!) – öt pikk (Kelet most már világosan látja, hogy partnere szlemmre invitál, tehát ő, a sikén pikkos mondja be a pikkot) – hét treff (látva, hogy partnere sikén pikkben, a még be nem mondott pikk ász, káró ász-dáma erejére Nyugat nyugodtan bemonthatja a nagy szlemmet).

De nem így történt. Hausner helytelen 2 pikkos bemonadására Ujj kénytelen volt két szanzadual felelni. Ebből is látszik, hogy Hausner félrevezette a partnerét. Az öt treff

után Hausner még javíthatott volna. Bemondhatta volna akármelyik ászát, vagy pedig hatra emelhetette volna az ötöt. Egyiket sem tette meg. Öt treffet játszottak, hetet csináltak, eredmény 700 pont.

A másik asztalnál Hernád ült Hausner helyén. Ő rögtön hat treffet mondott, amit sokan merésznek és helytelennek tartanak. A bemondás valóban merész, de nem helytelen. Tudta, hogy partnerénél legalább 2 honőrütésnek és minimálisan 4 játszóütésnek kell lenni. Az ő kezében 4 honőrütés és 7 játszóütés volt. Hét játszóütéssel csak négyet lehet emelni, de ha öt treffet mond, ezt partnere lepasszolja, mert az öt treff úgynevezett „zárólicit”. Különbösen is a két kéz egyesített honőrütéseiből már látta, hogy a szemlemek zónájában vannak. Színben nem adhatott forcot, mert ehhez nem volt tényleges színe. Három treff, vagy két szanzadu két pikk „fogót” jelentett volna. Mindezt átgondolva merészen, de helyesen szarvánál ragadta meg a problémát és hat treffet mondott.

A „hetedik” joga

Bokor sokáig gondolkodott, hogy bemondja-e a hetediket. Verseny után állítólag azt mondta, hogy sikén pikkjére mondta be a hetediket. Ha ez igaz, akkor a hét treff helytelen és szerencse-bemondás volt. Viszont ha honőrütések és játszóütések alapján nézte a saját lapját és desiffrizta partnere ötös ugrását, akkor neki még inkább joga volt bemondani a hét treffet, mint Hernádnak a hatot! Partnere ötös ugrása 5 honőrütést, 8 játszóütést és 3 ász jelzett, vagyis többet, mint amennyi Hernádnak tényleg volt. Az ő lapja viszont nem 2 ½, hanem 3 honőrütést és nem 4, hanem 6 játszóütést mutatott. Bokornak tehát be kellett mondani a nagy szlemmet, mert az asztalon a három

ász és káró dáma mellett még a kőr királyra is számíthatott. Ez persze nem volt Hernádnál. Tény az, hogyha az asztalon nem káró, hanem kőr dáma van és a kőr király rosszul fekszik, akkor elbukják a nagy szlemmet. Még biztosabban elbukják, ha az aduk nincsenek egyformán elosztva. Ez azonban nem lehet sem Hernád, sem Bokor terhére írni. Ez akkor is így lehetett volna, ha fokról fokra licitálják be a hét treffet. Ez a licit csak azt mutatja, hogy a rendszereken belül is helye van a „fantáziának”, amelynek halálhírét költötték a plafond makacs hívei. Hernád és Bokor bemondtak és megcsináltak 7 treffet, eredmény 2140 pont.

A Sziget Klub csapata különben egész este meglepően gyenge játékot mutatott. Hogy a csapat nem szenvedett nagyobb arányú vereséget, azt valószínűleg Ujnak és talán Szathmárynak köszönhetik, mert az összejáték alapján szinte érthetetlen, hogyan jutott el a team a döntőig. A rossz nyelvek szerint ebben nagyobb része volt a „soroslásnak”, mint a játéktudásnak. Ami azt illeti, a Lipótvárosi Kaszinó csapata sem érdemelte meg a győzelmet. A Klinger-Hilb pár határozottan formán alul játszott, bár az is bizonyos, hogy a verseny annyira fárasztó és idegölő volt, hogy nem is játszhatták ki formájukat. De nem annyira a játéktudásnak, mint a szerencsének köszönhették, hogy a sokkal szebben játszó Klor-Keleti-Molnár-Alpár csapatot a döntő második fordulójában minimális különbséggel megverték. Egyedül a szerencse segítette őket, hogy a következő partiban nem játszották el minden esélyüket:



<p>♠ K B 6 ♥ 7 5 2 ♦ D 9 7 ♣ K D T 8</p>	<p>♠ – ♥ A T 9 4 ♦ A B T 6 5 3 ♣ 9 7 2</p>	<p>♠ A 9 8 5 3 2 ♥ 3 ♦ K 8 2 ♣ A B 5</p>	<p>♠ D T 7 4 ♥ K D B 8 6 ♦ 4 ♣ 6 4 3</p>
--	--	--	--

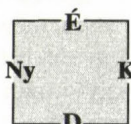

Észak-Dél I. asztalnál Klor-Keleti, a II. asztalnál Hilb-Klinger. Kelet-Nyugat az I. asztalnál Bokor-Hernád, a második asztalnál Molnár-Alpár. Kelet indul.

A licitálás az I. asztalnál így folyt le:

Nyugat	Észak	Kelet	Dél
		1 ♠	passz
2 ♠	passz	körpassz	

Mindez teljesen korrekt. Kelet egy pikkes indulása után Dél semmit sem mondhat. Mindössze egy honőrütése és nagyon rossz lapelosztása van. Ha Kelet 1 treffel vagy 1 káróval indult volna, akkor esetleg bemozdhat egy kórt. De egy pikkre két kórt mondani nem bridzs, hanem szerencsejáték volna. Kelet is helyesen tette, hogy lepasszolta a 2 pikket, mert csak nagyon rossz ellenjáték mellett tudott volna négyet csinálni. Az eredmény így 2 pikk és egy szűrtrikk volt. De nézzük mi történt a II. asztalnál.

Egy szerencsejáték

Nyugat	Észak	Kelet	Dél
		1 ♠	2 ♥???
2 ♠ kontra	4 ♥!! körpassz	passz	passz

Dél itt nem bridzset, hanem baccaratot játszott. Csapata összes esélyeit feltenni egy lapra olyan merészség, amit versenyben semmi esetre sem szabad megkockáztatni. Mert ha Észak lapja történetesen Nyugatnál van, akkor már a két körre is kontrát kap és akármít csinál, legalább négygel bukik és kiesett a versenyből. De szerencséje volt. Roppant szerencséje, mert még Észak gyönyörű segítőlapja mellett is bukik egyet, ha a káró király és dáma nem esik egyszerre. Így kontrázva, megcsinálta a négy kórt.

Az irreális verseny reális eredménye nézetem szerint a következő lett volna:

Klor-Keleti-Molnár-Alpár
Cohen-Leitner-Ferenczi-Szerviczky
Klinger-Hilb-Bokor-Hernád

A verseny nemcsak azért volt irreális, mert a játékosoknak 50 órából 29-et kellett játszani, hanem azért is, mert a döntőt kieséses alapon rendezték. Egyedül a körmérkőzés hozhat ki reális eredményt. A legjobb csapattal is megtörténik, hogy egyszer vereséget szenved. Ha körmérkőzést játszik, még kikorrigálhatja a vereséget, kieséses mérkőzésnél egyetlen vereség és pakkolhat. Ez lett a sorsa a Cohen-Leitner-Ferenczi-Szerviczky teamnek is. Váratlanul vereséget szenvedett a klasszisokkal gyengébb Martos-Frey-Ehrenfeld-Fónagy összeállítású Lipótvárosi Kaszinó II. teamtől.

Kellemes meglepetése volt a versenynek két fiatal bridzsező, Hernád és Alpár játéka. Mindketten intelligens, okos, élvezhető bridzset játszottak. Csapatjátéknál nehéz az egyes játékosok teljesítményét megbírálani, de azért elmondhatjuk, hogy a legszebb egyéni játékot Klor, Cohen, Molnár, Leitner (két szlemm kivételével) Keleti, Ujj, Ferenczi és a fiatal Hernád mutatták.

Mezei Katalin rovata

Riszi



A romantika századaiban azok az emberek kaptak főszerepet, akik különleges tulajdonságokkal bírtak. Például D'Artagnan kiemelkedő tudással rendelkezett a vívás területén, és életkorának megfelelően (19) feketefehérben látta a világot, valamint nem volt veszélyérzete. Csapatársai a testőrök, akik szintén híján voltak a bölcs önmérsékletnek, valamint pályájukat maximum tíz évre tervezték, jól együtt tudtak működni vele. Igaz, az ellenfél csapatában játszott, és a történetíró leírása szerint nem is a legszimpatikusabb ellenfél volt, mégis meg kell említeni Richelieu bíborost, aki igencsak tudta keverni és rakni a lapokat.

Amikor a veled készítő interjú gondolkodtam, rájöttem, hogy szinte semmit nem tudok rólad. Vajon te a hősök melyik csoportjába tartozol? Úgy gondolnám nem a hősszerelmes vagdalkozó vagy, hanem inkább a háttérből irányító szürke eminenciás.

Riesz András: Ó, rám nézve igen megtisztelő az összehasonlítás, de ki kell ábrándítsalak: abszolút nem vagyok romantikus hőstípus, inkább csak sodortatom magam az eseményekkel, és csak akkor avatkozom be, ha nagyon muszáj.

Így volt ez a bridzstanulással is. Az osztályban már mindenki örülten kártyázott, a barátaim komoly bridzsjátékosok voltak. Máté (Mráz), Balázs (Szegedi), meg Szabolcs (Szentés) jártak fakultációra Topihoz, és megfertőződtek. A kártyázás engem nem kötött le igazán.

Akkor éppen mi volt a kedvenced?

RA: Én inkább focizni meg röplabdázni szerettem.

De a röplabdához magas emberek kellenek, nem?

RA: De. Én viszont nagyot tudok ugrani.

Akkor viszont hogy tanultál meg bridzsezni?

RA: Leérettségiztünk, mindenki ment a maga dolga után. Nem akartam elveszíteni a barátaimat, akik persze állandóan bridzseztek.

Valaki azt mondta csodálkozva, amikor beszélgetés közben szóba kerültél, hogy Riszi tavaly még alig volt „kispados” a Töpi-csapat mellett. Összegyűjtögetted a „nagyok” asztaláról lehullott morzsákat?

RA: Hát valahogy így, de azért arra mindig vigyáztam, hogy ne legyek hátramoszdító, tanuljak annyit, hogy jó partner legyek, ne csak azért játsszanak velem, mert haverok vagyunk.

Ezek szerint miközben a többi csapattag már „öreg” bridzsezőnek számított az ifi EB-n, mögötted alig állt néhány felkészülési év. Mégis a válogató versenyen magabiztosan szereztétek meg a jogot Szentés Szabolccsal a válogatottságra.

RA: Az túlzás, hogy magabiztosan, de – annak ellenére, hogy nem voltunk kiemelt pár – lényeg, hogy sikerült. Ez mindkettőnk számára nagyon fontos volt, hiszen több lehetőségünk már nem lett volna az ifi válogatottba kerülésre, mert kiöregszünk.

Mi történt menet közben Szabolccsal, hogy partnercserére kényszerültél?

RA: Kapott egy jó állásajánlatot, és a cég Amerikába szervezett egy csapatépítő kirándulást, ahonnan csak halotti bizonyít-

vánnal rendelkezők hiányozhattak. Nehéz döntés volt számára, és így a későbbi események fényében, azt hiszem, még jobban fáj a szíve, hogy nem jöhetett Prágába.

Nehéz volt a váltás az utolsó pillanatban? Úgy tudom, a csapat közös döntése volt, hogy Szabó Csaba legyen a hatodik?

RA: Azt hiszem, Szabival az volt az előnyünk, hogy közel négy éven át szinte csak együtt játszottunk, így kiválóan ismertük egymás játékát. Amikor beütött a mennykő, felmerült, hogy ilyenkor, ha a válogatottba kvalifikált pár nem tud kiállni, talán a következő legjobb mehet. Ettől persze igencsak megijedtem, de a csapat kiállt mellettem. Biztattak, segítettek a partnerválasztásban és a felkészülésben is. Nem tudom elégszer megköszönni ezt nekik. Ahhoz persze nem fért kétség, hogy Csabinak kinn a helye az EB-n, így ő lett a partnerem. Csabával egyébként nem voltak komoly problémáink, jobb játékosnak érzem magamnál, és jól kiegészítjük egymást. Nagyon sokat tanultam tőle, és a közös játéunkból.

Hogy érezted magad Prágában?

RA: Az előre megbeszélt forgatókönyv szerint mindenki úgy volt kimaradó, hogy a szokásos életritmusán ne sokat kelljen változtatni. Csaba például bagoly típus, késő este még igen aktív, de reggel szeret sokáig aludni, ezért mi voltunk a kimaradók a délelőtti fordulókból (5-25), és a következő meccsen már ment a csapat.

Igazából nekem egy percig sem volt két-

séges, hogy menni fog. Valahogy az első perctől kezdve tudtam, hogy ennek a csapatnak sikeresnek kell lennie. Azt gondolom, hogy a második nap után már a többiek is tudták. Felszabadultan szárnyaltunk.

A lengyelek elleni meccsen ti játszottatok a verseny sztárjai Konrad Araszkievicz-Krysztof Buras ellen. Honti Laci szkórolt. Látna az ellenfél játékát, a meccs után kiadta az utasítást: a lengyelek előtt kell maradni. Annyira jól játszottak ezek a fiúk, hogy a magyar csapatkapitány is

látta, ők az esélyesek a végső győzelemre. Riesz-Szabó azért megmutatta nekik ezen a meccsen, milyen a magyar virtus.

RA: Éreztük a játékot. Ez olyan helyzet, hogy bármit csinálsz, az a jó. Tudtuk, hogy elkaptuk őket.

Érdekes módon mégis egy igen rossz eredményű partira emlékszem csak élesen.

7. ford.

14. leosztás ♠ A D 8 7 2

O: Kelet ♥ A K T 7

Ált. mans ♦ B 3

♣ 9 6

♠ 9

♥ 5 2

♦ T 8 5 4 2

♣ A K B 8 5

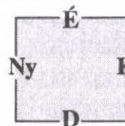

♠ K T 6 4 3

♥ D B 4 3

♦ A

♣ T 3 2

♠ B 5

♥ 9 8 6

♦ K D 9 7 6

♣ D 7 4

Nyugat	Észak	Kelet	Dél
		passz	passz
3♣	kontra	4♣	kontra
passz	4♠	kontra	5♦
kontra	körpassz		

Eredmény: -6, azaz 1400 az ellenfélnek.

A kettőnk között kialakult partneri viszonyra jellemző, hogy a meccsen egy szó sem esett a partiról, egyikünk sem görcsölt, nem kezdtünk el bűnbakot keresni, sem kifogásokat találni, egyszerűen „elfelejtettük” a rossz eredményt a játék végéig. A nap végén persze jól kivesszük a problémát a csapattal meg a kapitánnyal.

És most hogy érzed, mi lesz Sydney-ben?

RA: Az első négyben szeretném látni a csapatot. Persze nem vagyok egy tervezgetős, de Prága előtt úgy állt a helyzet, hogyha nem érünk el jó eredményt, akkor inkább abba hagyom a bridzsezést. Középszerűen nem szeretnék játszani, hiszen annyi minden más lehetőség is kínálkozik. A főiskola óta nem sportoltam – ez alatt persze most a fizikai sportot értem – és ez nagyon hiányzik nekem. Napi tíz órát dolgozom, és most szerzem a második diplomát a Műszaki Egyetemen Termelésirányításból. Persze legfontosabb a banda. A bridzsezés mellett már csak a nap 25. órájában sportolhatnék.

Az IBS-en végeztél, a második diploma a munkáddal függ össze?

RA: Nem, csak tanulni szeretek, tudod, az a légkör, a társaság, meg a vizsgázások. Jó dolog suliba járni.

Gyakran az a vád éri a fiatalokat, hogy nagyképűsködnek, nagyszájúak, magas igényeik mellett alacsony teljesítményt nyújtanak. Ezek a tulajdonságok olyan távol állnak tőled, mint az a bizonyos Makó lovag Jeruzsálemtől. Már mindenkit megdicsértél beszélgetésünk alatt, de egy szót sem szóltál a saját érdemeidről. Alig csomagoltál ki, máris begyűjtöttél egy páros győzelmet Tatán.

RA: Hát erre mit mondhatnék? Aha! De azért Gál Péter is jól elhúzogattott ott velem szemben.

Persze ennek a rejtőzködő magatartásnak is vannak előnyei. Nem olyan nagy baj, ha egy versenyen az ellenfél úgy ül le az asztalodhoz, hogy „na itt egy ismeretlen arc, biztosan kezdő”.

RA: Erről van egy történetem, igaz nem pont úgy történt, ahogy az előbb mondtad: az Országos Pároson, anno versenyésem hajnalán, Topival leültünk egy asztalhoz. Én lettem a felvevő, jobbra néztem, balra néztem, az én ismereteim szerint vadidegen középkorú urakat regisztrálva „bátran” játszottam, jó partit is írtunk. Utólag az elemzés-kor megkérdezték, miért gondoltam, hogy kockáztathatok? Elmondtam a „jobbra nézés, balra nézés”, mikor is szélesebb látókörű barátaim felvilágosítottak, Dumbovich Miklóst néztem madárnak

Köszönöm a beszélgetést, a VB-vel kapcsolatban pedig kívánom, hogy a próféta szóljon belőled!

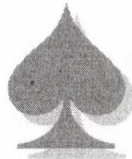

Szilágyi László rovata

Élősarok



Az üres helyek problémája

A fenti cím megértéséhez próbáljunk meg válaszolni előbb az alábbi kérdésre:

Ha két király ellen is impasszt kell adnunk a 6 szan felvételben, és a teljesítéshez elég, ha csak az egyik ül, akkor mennyi az esélyünk a sikerre?

Sokan azonnal rávágják, hogy 75%. Ugyanis az esetek felében ül az első impassz, a maradék felében pedig ül a második. Ez nagyjából stimmel is, de bármilyen meglepő, a pontos érték nem 75%, hanem vagy 74 vagy 76.

Nézzünk két példát!

A)

Nyugat	Kelet
♠ A D	♠ 6 5 2
♥ 6 5	♥ A D
♦ A K 6 5	♦ D B 8 4
♣ K B 7 6 2	♣ A D 9 3

B)

Nyugat	Kelet
♠ A D	♠ 6 5 2
♥ A D	♥ 6 5
♦ A K 6 5	♦ D B 8 4
♣ K B 7 6 2	♣ A D 9 3

Az A) változatban mondjuk pikk impasszal kezdjük a játékot, ez az összes eset 50 százalékában ülni fog. Igen ám, de ha nem ül, azaz a pikk király Északnál van, akkor a kőr király már inkább Délnél lesz, mivel Észak kezében már csak 12 hely maradt (egyét a pikk király elfoglalt), míg Dé-

leben 13. Így aztán az összes esetnek abban a felében, amikor a pikk impassz nem ült, a kőr impassz sikerének illetve kudarcának egymáshoz viszonyított aránya 12:13, ami azt jelenti, hogy az összes esetek 50+24, azaz 74 százalékában teljesítünk csupán.

A B) változatnál pontosan fordított a helyzet. Ha az első impassz nem ült (mind-egy melyikkel kezdjük) akkor a második már inkább ülni fog, persze most is 13:12 az arány, így itt a teljesítés esélye 76% lesz.

A fenti számítás persze akkor érvényes, ha az egyéb színek elosztásáról semmit sem tudunk. Például ha Dél 4 pikkkel kezdte a licitet, akkor a szín királyát sokkal inkább nála keressük a 7-8 kártya közt, mint a partnere szinglijében vagy dublójában. A kőr impassz esélye viszont lényegesen 50% alá csökken, hiszen most Észak kezében sokkal több lesz az „üres hely”.

A fenti módszerrel próbáltam teljesíteni egy élesen bementett nagyszemet az idei pécsi Mecsek Kupa párosversenyen.

Nyugat	Kelet
♠ A T 6	♠ K B 9 4
♥ D B 7 6 3	♥ A K 8 4 2
♦ K 6 5	♦ A 8 4
♣ A 6	♣ 3

Nyugat helyén játszottam 7 kört. Az adu indulást kézben ütöttem, és még háromszor aduztam, majd lehívtam a treff ászt és leloptam a treffemet. Északnál 2 adu volt, Délnél 1, és az ellenfelek dobásaiból azt a következtetést vontam le, hogy a treff ere-

detileg 5-5 elosztású volt. Ha kitalálom, hol a pikk dáma, teljesítek. Hol keressem? Északnál 6 üres hely volt, Délnél 7. Ez bizony komoly matematikai esélykülönbség, ezért a pikk bubit hívtam, körbe engedtem és.....elbuktam a partit. Ja kérem, néha egy jó megérzés többet ér, mint a hideg matematikai számolgotás.

Az első osztályú (és I/B) MP bajnokságban nemrég az alábbi játszma borzolta a kedélyeket:

O: Dél	♠ D B 5 3		
Ált. bell	♥ A T 9		
	♦ 7 2		
	♣ 9 7 5 2		
♠ 9 6		É	♠ A 4
♥ D B 8 7 5		Ny	♥ K 2
♦ A 9 5 4		K	♦ K D B T 8
♣ A B		D	♣ K T 8 6
	♠ K T 8 7 2		
	♥ 6 4 3		
	♦ 6 3		
	♣ D 4 3		

Még akkor is nehéz megmondani, mi a legjobb felvétel Kelet és Nyugat lapjaiból, ha mind a 26 kártyát látjuk, pláne egy párosversenyen. 3 szanban sokat ütünk, ha nem indulnak pikkkel. Pikk kezdésre bukunk, ha nem találjuk el a treff dámát. Ha meg eltaláljuk, akkor miért ne játszanánk 6 kárót? Ha a káró kisszem ellen nem támadnak pikkkel, talán még impassz nélkül is boldogulhatunk. A 4 kőr felvétel, mint „egészséges kompromisszum” szintén szóba jöhet.

Hogyan kell játszani 6 kárót pikk kezdésre? Kinél keressük a treff dámát?

Van egy érdekes „falmelléki” játékmód. Tegyük fel, hogy sok asztalon játszanak 3 szant és sok asztalon 6 kárót! Ha feladjuk a treff impasszt, és megpróbáljuk magasra lopni a színt, akkor az eseteknek kevesebb, mint a felében fogunk teljesíteni (rövid dáma). Viszont aki pikk kezdés után nem találja el a treff dámát, az legalább kettőt bukik, akár 3 szant játszik, akár 6 kárót!

Vagyis a fenti játékmóddal ezekhez képest akkor is átlagos eredményt írunk, ha nem teljesítünk, mert mi csak egyet bukunk. Az esetek mintegy harmadában pedig beejtjük a treff dámát és megcsináljuk a partit.

Érdekes dolog tudatosan több közül egy kisebb teljesítési esélyt választani. Csapaton ez nyilván szóba sem jöhet, sőt párosan sem, ha mondjuk arra gondolunk, hogy sokan 4 kőrt fognak játszani, és sokan nem pikkkel fognak indulni a 3 szanok és a hat kárók ellen.

Megpróbálkozhatunk az üres helyek módszerével. A pikk kettes kezdés általában páratlan lapszámra utal. Ha Délnél hármas lenne a szín, akkor Észak a licit során esetleg közbeszólt volna gyenge kettes pikkkel, a kőr ász birtokában szinte biztosan. Ezért induljunk ki abból, hogy Dél pikkje ötös, ez esetben az üres helyek száma Északon 9, Délen csak 8. Azaz keressük a treff dámát inkább Északon! Puff! Megint nem sikerült. De tessék elhinni, a módszer ettől még jó, csak nem csalahatlan!



Kelen Károly rovata

Topok és nullák

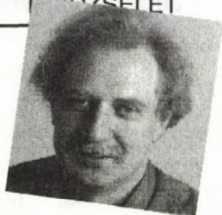

Harminchetedik cseveji: table presence

Mottó: *Megjegyzendő, hogy Ottó gróf is kitűnő tarokkjátékos volt: csakhogy azokon a napokon, amelyeken játszott, rendszeresen vesztett; amely napokon pedig nyert volna, azokon nem játszott.*
(Jókai Mór: Egy ember, aki mindent tud)

Mindenki tudja, hogy ha egy verseny szünetében elé tesznek egy papírt, és megkérdezik: – Hogyan játszánád? –, mindig sokkal okosabb, mint az asztal mellett szokott lenni. Nagyon jó volna verseny közben rejtvényként kezelni az összes leosztást, de keveseknek sikerül. Próbáljuk ki például az alábbi játszmán:

♠ A 6 4
♥ A 9 5 3
♦ A K 4
♣ B 9 8

	É	
Ny		K
	D	

♠ D B 7 5 3
♥ K T 6
♦ T 8
♣ K T 3

Az első osztályú csapatbajnokság utolsó előtti fordulójában osztották ezeket a lapokat. Dél 4 pikkje ellen Nyugat treff ász, treffel kezd, az asztal bubijára Kelet a dámat adja. Nos?

Az asztal mellett a felvevő megállapítja, hogy az ellenjátékos nyilván az összes treff-

jét kijátszotta már. A legjobb esély a treff lopás elkerülésére, ha Dél pikk ász, pikket hív, hátha így kifogy Nyugat az aduból is (az sem árt, ha nála van a pikk király). Aki így játszott, csalódott:

♠ A 6 4
♥ A 9 5 3
♦ A K 4
♣ B 9 8

	É	
Ny		K
	D	

♠ A 2
♠ D B 7 5 3
♥ K T 6
♦ T 8
♣ K T 3

♠ K T
♥ D 4
♦ D B 5 2
♣ D 7 6 5 4

Kelet ütött a dubló királlyal, a harmadik treffet partnere lopta, és a káró hívás után mindenképpen ki kellett adni még egy kórt.

A rejtvényfejtő a szünetben viszont már arra is gondol, hogy nem olyan nagy baj az a lopás, ha utána az ellenfélnek nem marad jó hívása. A felvevő aduzás előtt lehúzza a káró figurákat, lopja a szín harmadik menetét, majd adu ász, adut hív. Kelet üt, treff hívását Nyugat ellopja, és ebben a helyzetben kell hívnia:



♠ 4		♠ -
♥ A 9 5 3		♥ D 4
♦ -		♦ D
♣ -		♣ 7 6
♠ -		♠ D B
♥ B 8 7 2		♥ K T 6
♦ 9		♦ -
♣ -		♣ -

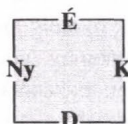

Ha Nyugat nem fél attól, hogy partnere két körje épp a dáma-tízest, legokosabb a kőr bubit az asztalra tenni, de hátha Dél még okosabb, és nem lehet túljárni az eszén!

És akkor most az ellenpélda. Van olyan helyzet, amelynek fölismerésében a versenykörülmények segítik játékost. Legalábbis azt, aki ott tud lenni, amikor kell. Aki tisztában van vele, mi is az a *table presence*, annak nem kell magyaráznom. Aki meg akar ismerkedni vele, annak azt ajánlom, kibiceljen Hegedűs Gálynak, ahogy én tettem az utolsó csapatbajnoki fordulóban.

O: Észak	♠ B T 8	
Ált. mans	♥ A T 2	
	♦ A K 9 5 3	
	♣ 7 2	
♠ D		♠ K 7 6 3
♥ K D B 9		♥ 8 7 6 5
♦ B 8 7 6		♦ D
♣ K 6 4 3		♣ B T 8 5

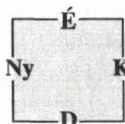

♠ A 9 5 4 2
♥ 4 3
♦ T 4 2
♣ A D 9

Nyugat	Észak	Kelet	Dél
Nyárádi I.	Hajdu P.	Nagy I.	Hegedűs G.
passz	1 szan*	passz	2 ♦**
passz	2 szan***	passz	3 ♠
	4 ♠	körpassz	

* 12–16 pont egyenletes

** invit legalább egy, legalább négyes nemessel

*** nincs négyes nemes, alsó zóna

Hajdu Péter először le akarta beszélni a gémről partnerét, majd megtetszett neki, hogy nyolcas pikk van a vonalon, és mégis tíz ütést vállalt a páros nevében. Hegedűs a második kört vette az ásszal, körbeengedte a pikk bubit, lopta a kőr folytatást, károró ásszal asztalra ment (jött a dáma), és kihívta a pikk tízest. Kelet fedte a királlyal.

Én Dél és Nyugat között ültem, láttam mindkettejük lapját, tudtam hát, hogy az ellenjátékosnak problémái vannak. Eldobott egy trefft a pikk ászra, majd a kőr kilencet, amikor Dél lement az asztalra a pikk nyolccsal.

A fal nem volt köztük, de szerintem a felvevő akkor is érzékelte volna, hogy Nyugat nehezen választja ki az eldobni való lapokat, ha nem látja őt. Biztos volt már a dolgában, az asztalról kihívott treff kettést habozás nélkül megütötte az ásszal. A pikk kilencesre Nyugat csak utolsó kis treffjét dobhatta, és Hegedűs a treff kilencessel vált meg az ütéstől ebben a helyzetben:

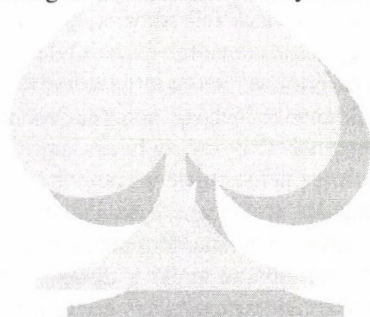

♠ –	♠ –		♠ –
♥ –	♥ –		♥ 5
♦ K 9 5	♦ K 9 5		♦ –
♣ 2	♣ 2		♣ B 8 5
		É	
♠ –		Ny	K
♥ –			
♦ B 8 7			
♣ K			
		D	
♠ –			
♥ –			
♦ T 4			
♣ D 9			

Nyarádi Ibolya vitte a treff királyt, és gondosan – a magyar I. osztály játékosá-

hoz méltóan! – a káró *bubit* játszotta vissza: ha a treff dáma a partnerénél van, még elbukik a gémmel. De nem. A felvevő tízet ütött.

A többség csak nyolcig jutott, egy valaki 3 szanban tizenegyig (gondolom, Nyugat treffel kezdett, és később sem volt tökéletes az ellenjáték). A 4 pikket *Csepeli Miklós* teljesítette még, ő 1 káró-passz–1 pikk–kontra után vette föl a 4 pikket, így tudta, hogy a figurákat balra kell keresni. Ráadásul az ő Keletje nem fedte az adu tízet a királlyal, ezért valamivel könnyebb volt Nyugatot káróval végállásba hozni, hogy hívjon el a treff király mellől.

Szikszai József

Lista

2003 szeptemberében új versenyterembe költözött a bajnokság és a liciternyők bevezetése rögtön bridzstársadalmi vitát robbantott ki. Mivel ekkor még csak a Kerényi Pista által rendszeresen küldött kör e-mail volt az egyetlen gyors, nagy tömegeket elérő on-line kommunikációs eszköz (azóta már két internetes fórum is rendelkezésre áll, de erről majd mások, máskor), minden hozzászólni kívánó őt bombázta véleményével és ötleteivel. Ez adta az ötletet, hogy hozzunk létre egy briddzsel foglalkozó internetes levelezőlistát, amelyre feliratkozva bárki, bármilyen briddzsel kapcsolatos témában kifejtheti a véleményét. Talán mondanom sem kell, hogy azóta sok minden felmerült a listán, mint probléma, de a screen soha...

Az elmúlt majd másfél évben, mióta a lista létezik, több, mint 5000 hosszabb-rövidebb levelet írt a körülbelül 40-50 aktív tag (jelenleg összesen valamivel több mint százan vannak feliratkozva, de a többség általában csak olvas). A feldobott témák nagy része nem a felvevő- és ellenjátékot vagy a licitet érinti, hanem a szabályokat, azok értelmezését, a tornavezető és az óvási bizottság döntéseit.

Kiemelkedően sok hozzászólást produkáló téma volt (és még lesz is...) az új mesterpont-szabályzat, melynek kapcsán eddig mintegy ezer levél született. Természetesen ez nem azt jelenti, hogy bármennyivel is beljebb kerültünk volna a probléma megoldását illetően, de ez általában nem is jellemző a netes levelezőlistákra...

Aki e rövid ismertető után nem ijedt meg túlságosan, és szeretne feliratkozni, annak mindössze annyi a dolga, hogy küldjön egy üres levelet a *magyarbridzssubscribe@yahoo.com* címre!

Szemere Róbert rovata

Olimpiai válogatott – ifi válogatott bemutató mérkőzés



Nem mindennapi mérkőzésnek adott otthont a Park Bridzs Klub november utolsó hétvégéjén. A mérkőzés apropóját az ifi és az olimpiai válogatott kiváló szereplése szolgáltatta.

A mérkőzés főszponzora Gárdos Gábor, aki 200 000 forintot ajánlott fel a két csapatnak. A díjalapot a BBO magyar klubból a svájci Boldog Katalin 100 svájci frankkal bővítette. Sávós díjazás mellett döntöttek a szervezők (1-48 IMP különbségnél a győztes csapat 60%-ot kapott volna, a vesztes 40%-ot, 49-től 70-30 %...).

A 96 leosztásos mérkőzést élőben követhették az érdeklődők a BBO-n. A nyílt terem eseményeit angol, a zárt terem történéseit pedig magyar kommentár kísérte.

Az átlagos nézőszám 250 körül alakult, de volt olyan része a mérkőzésnek, amelyet

több mint 400, zömében külföldi néző látott.

A külföldi kommentátorok által „babies”-nek nevezett ifi csapat: Mráz-Szegedi, Riesz-Szabó, Marjai P.-Minarik G. összeállításban játszott, míg az olimpiai csapat („Old boys”) a Honti-Szilágyi, Macskásy-Szalay, Dumbovich-Winkler összetételben vágott neki a küzdelemnek.

Magas színvonalú mérkőzést láthattak a mérkőzés a helyszíni kivetítőn vagy saját számítógépükön megtekintő kibicék.

Az első 16 parti után az ifik vezettek, de a nap végére fordított az olimpiai csapat, sőt a második nap első 16 partijában végleg eldöntötték a mérkőzést. A küzdelem egy pontján 100 IMP fölé nőtt a különbség, de az ifik szenzációs küzdeni tudásról adtak tanúbizonyságot és az utolsó 16 parti-



Szalay ezúttal kommentátori minőségben

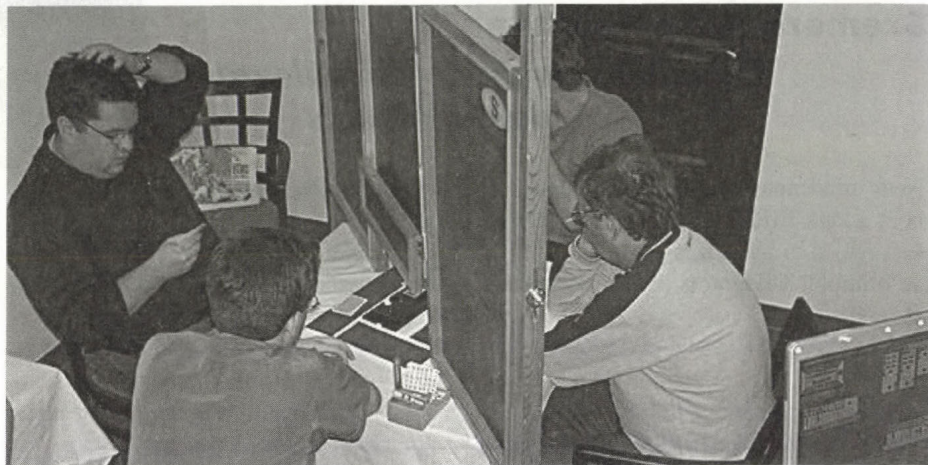

ban állva hagyták az olimpia csapatot, 35 IMP-re csökkentve a különbséget. (32 leosztásos mérkőzésre fordítva mindössze 17-13 arányban nyertek a „Nagyok”.)

A sikeresen megrendezett mérkőzés 3+1 fontos hozadékát említeném:

1. A válogatottak költségeihez való hozzájárulás, ami – tekintettel a Sydneyben rendezendő IFI VB-re – úgy kellett, mint egy falat kenyér.

2. Edzési lehetőség az ifik számára. Az I/A-ban kapott szabadkártyájuk mellett remélhetően ez a mérkőzés is segíti őket a minél jobb ausztráliai szereplésben.

3. A magyar bridzssport megítélésének javítása szintén a mérkőzés hozadéka. Miután mindkét csapat bizonyított az elmúlt hónapokban, a magas nézőszám sem meglepő.

4. Végül a bemutató mérkőzés rávilágított arra, hogy lehet és érdemes a bajnoki és kupadöntőket az interneten közvetíteni.

A mérkőzés létrejöttéért és sikeres lebonyolításáért köszönet a szponzoroknak és Roland Wald BBO-s közvetítésszervezőnek, aki amellet, hogy kiváló, nagy háttér-

tudással rendelkező kommentátor, kézben tartja az összes – gyakran, párhuzamosan zajló – BBO-s közvetítést. Nagy lelkesedéssel dolgoztak a hazai kommentátorok és a BBO magyar klub lelkes operátorai (Ditrói Zsuzsa, Kerekes Zsuzsa, Retteghy Orsolya, Magyar Ádám és jómagam). András Miklós kiváló házigazdának bizonyult, így klubja joggal pályázhat a kupa- és bajnoki döntők megrendezésére.

Következzék a mérkőzés egyik leglátványosabb partija:

4. leosztás	♠ D 3 2		
O: Nyugat	♥ K D B T		
Ált. mans	♦ A 8		
	♣ B 9 6 5		
♠ A T 9 7		É	♠ K B 8 6 5
♥ –		Ny	♥ 2
♦ K 9 6			♦ D B 5 4 3
♣ K D T 8 4 3		D	♣ A 2
	♠ 4		
	♥ A 9 8 7 6 5 4 3		
	♦ T 7 2		
	♣ 7		



Zárt terem

Nyugat	Észak	Kelet	Dél
Winkler	Riesz	Dumbovich	Szabó Cs.
1♣	kontra	1♠	4♥
4♠	passz	passz	5♥
passz	passz	5♠	körpassz

A Winkler-Dumbovich pár nem vette fel a 23 pontos impasszos szemetet, de tekintettel a kiszorított helyzetre, ezért a legkevésbé sem hibáztathatóak.

Nyílt terem

Nyugat	Észak	Kelet	Dél
Mráz	Szalay	Szegedi	Macskásy
1♣	kontra	1♠	4♥
4♠	passz	4NT	6♥
passz	passz	6♠	passz
passz	7♥	kontra	körpassz

A nyílt teremben 4 pikkig ugyanúgy ment a licit, azonban Szegedi Balázs, hűen az ifik bátor licitstílusához, nem állt le.

Macskásy Gábor hiába licitált jó érzékel 6 kört, Balázs bemondta a (licit után könnyen elfogható adu dáma nélküli) 6 pikket. Szalay Gyuri hitt a partnerének és ellenfeleinek, így a mentés mellett döntött. Az „egyensúlyi felvétel” eredményeképp mindössze 3 IMP jutott az ifiknek.

További képek a mérkőzésről:

<http://kep.tar.hu/bridgebase>



Online bridzsélet

Klubunk létszáma az év végére megközelítette a 600 főt. Az utóbbi hetekben egyre több határon túli játékos csatlakozott hozzánk.

Decemberben befejeződött első csapatbajnokságunk, amelyet meglepetésre de teljesen megérdemelten nyert a Haver (Szurdi András), RF (Révész Ferenc), Saltdevil (Dagály Márta), Helfferich (Helfferich Frigyes), Karesz (Kelen Károly) összeállítású H2RST csapat (címlapunkon). Kelen Károly kivételével a csapat tagjai az utóbbi években csak az interneten játszottak. Végső győzelmüket a válogatott játékosokat szerepeltető Interface elleni kiütéses győzelmükkel alapozták meg. A második

helyet a Szikszai, a harmadik helyet a Relé csapat szerezte meg.

A H2RST csapatnév etimológiája

H aver	Szurdi András
H elfferich	Helfferich Frigyes
R F	Révész Ferenc
S altdevil	Dagály Márta
T anárúr (karesz)	Kelen Károly

Januárban a várakozásokat meghaladóan, 45 pár részvételével elkezdődött MP bajnokságunk. Az első néhány forduló után csak annyi mondható el, hogy a nevezett párok többsége komolyan veszi a bajnokságot, ugyanakkor rugalmas az ellenfelekkel

történő egyeztetésben. A bajnokságról bővebb beszámolót következő számunkban olvashattok. Addig is az eredményeket a www.bridgebase.hu oldalon és az onnan elérhető fórumon találtok.

Terveink:

Lapzártánk után került sor Szalay György előadására az ellenjáték örömeiről.

Március 20-ára szervezzük harmadik klubnapunkat, amelyet az Ecsed utcában tartunk meg. Találkozónk kiváló lehetőség arra, hogy személyesen találkozzunk eddig csak az internetről ismert bridzsbárátainkkal.

Május 21-22 én a BBO-n közvetítjük a Magyar Kupa elődöntőjét és döntőjét.

Áprilistól Board-a-Match csapatbajnokságra kerül sor. Nevezni a szemrobber@bridgebase.hu címen lehet. Részletes kiírás március közepétől honlapunkon.

Terveink szerint a BBO magyar klub részt vesz az idei Félix-fürdői (Nagyvárad mellett) verseny szervezésében. Szeretnénk ezzel is előmozdítani a határon túli magyar bridzséletet. Javaslatomra a verseny elkerült a földvári fesztivál idejéről május utolsó hétvégéjére. A magyar versenynaptár ekkor üres, és a remélhető szép időben a játék mellett a versenyzőknek és kísérőiknek lehetőségük lesz körbejárni Nagyváradon vagy megmártózni a fürdőben.



Laci bácsi lemezboltja

1061 Budapest, Andrássy út 46.
 Nyitva: hétfőtől péntekig 12.00 – 19.00
 Tel: 332 1325
 Mobil: 06 30 9313 776
 Email: lacibacsi@axelero.hu
 Web: www.hanglemezek.hu

Hanglemezek adás – vétele.

8500 db hanglemez közül válogathat rock, blues, bluesrock, beat, heavy metal, jazz, jazzrock, progresszív, oldies, filmzene, népzene, latin stílusokban. Vásárolunk készpénzért kis- és nagylemezeket. Hanglemezek átvétele: péntek délután. Gyűjteményért házhoz megyünk.

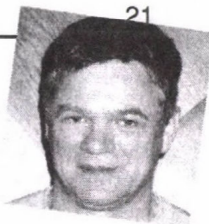

Licitforum 43. megoldások

Rovatvezető: Honti László

1. Csapat, É-D bell. Dél lapja:

♠ 8 7 5 4 3 ♥ A K T 4 2 ♦ 2 ♣ T 8

Nyugat	Észak	Kelet	Dél
	1♣	2♦	kontra
passz	3♦	passz	?

Mit licitálsz?

Licit	Szavazat	Pont
4♦	8	100
3♥	4	60
3♠	1	30
4♥	1	30

Bánki Zoltán: „4♦. Szeretném lepasszolni partnerem négyes magasságú major választását. Nem teszek különbséget a két nemes szín minősége miatt, fontosabb, hogy a kiválasztott színünk legalább olyan hosszú legyen, mint a másik.”

Csepeli Miklós: „4♦. Bemelegítő kérdés.”

Dienes Ödön: „4♦. 5-5-ömet igazán csak az ismételt felüllicittel tudom leírni, bármelyiket választja maximum hat vesztőm van (a másiktól a dubló is fedő), s egy indulóerő, pláne ha felül licitelt folytatja, mindig ígér három fedőt.”

Gál Péter: „4♦. Felüllicitálni én is tudok.”

GIB: „3♠. A könyvízü 3 kőr helyett ezt választom, de ha erre 3 szan jön, arra passzolok!!!”

Hegedüs Orsolya: „4♦. Válassz egy majort, partner!”

Homonnay Géza: „4♦. Ki bírja tovább?”

Kertész Ádám: „3♥. Csábító lenne 4 kárral visszadobni a labdát, de 5-5-öm s két jó figurám ellenére is alsó zónás vagyok, 3 szant nem tudok mondani (partnerem, akinek valószínűleg legalább 3 kárója van, ezt szeretné a legjobban). A 3 pikk csak azért jöhetne szóba, hogy 3 szanja után könnyebben mondhassak 4 kőrt.”

Linczmayer Lajos: „4♥.

Észak lapja:

- 18-19, 4-4-3-2 vagy 18+, 4-4 nemes és 0-1 káró
- 18+, 5+ treff és 4+ az egyik nemes
- 18+, 6+ treff és vagy nincs kárófogás, vagy káró ásszal keresi a jó felvételt.

A 4♥ jó ötös-hatos szint + gyenge pikk szint mutat.

Erre Észak 4♠ licitje természetes de lehet hármas is pl: A K x, x, xxx, A K D B x x.

Ha 5♣ jön, passzolok. Ha 5♥ jön (nincs kárófogás) 6♥-t mondok. De lehet, hogy egyből szlemet tud mondani pl.: x, D x x x, A x, A K D x x x lappal.”

Nikolits Tamás: „3♥. Megvárom, hogy a partnernek mi volt a szándéka.”

Szilágyi László: „3♥. Erős is, 5 is van belőle, mi kell még?”

Szőts Gábor: „3♥. Nem szeretném 4 kárral egyforma nemes színek látszatát keltetni. Azt viszont szeretném tudni, mit akar Észak.”

Viktor Dániel: „4♦. Válassz gémet (vagy treff szlemmet?).”

Zoller Róbert: „4♦. Válasszon a majork között.”

Olvasóink:

Kovács Ilona: „3♠. Remélve, hogy a partnernek pikkben vannak figurái, a kis lapokkal pedig lophatok.”

Négyesi György: „Ha a 3 káró a majorkokat ígéri, akkor 4 kőr, hiszen asztali pontban 11 pont legalább. Ha Északnak pikkben, kőrben és treffben 18 pontja van, tovább megy.”

2. IMP páros, É-D bellben Dél lapja:

♠ 2 ♡ 9 6 4 2 ♢ A K D B 4 2 ♣ K 3

Nyugat	Észak	Kelet	Dél
	1♣	passz	1♢
passz	1♡	passz	1♠
passz	3♠	passz	?

Mit licitálsz?

Licit	Szavazat	Pont
4♡	5	70
3szan	4	60
5♡	2	40
4szan	1	20
6♢	1	20

Bánki: „5♡. Remélem, a partner is úgy értelmezi, hogy jó minőségű kőrrel emelje be hatra.”

Csepeli: „5♡. Nehéz helyrehozni az 1 pikk licitet.”

Dienes: „3 szan. Mint halljuk, partnerrünknek 4-4-4-1 helyett 5-4-4-0 elosztása van. Ehhez képest nekem szinte minden erőm káró színben van. Azt hiszem ez az a parti, ahol nem a kőr szlemet, de még csak nem is a kőr gémet kell keresnünk, mert aduzás-rövidülés terhe mellett meghalhat a kárónk! Rádásul páros verseny! Remélem lesz lúd a kezemben!”

Gál: „4 szan. Csak tudnám, mit jelent!”

GIB: „4♡. Nincs okom eltérni az iskola licititől, igaz, maximumom van azon belül, amit ígértem, de a valószínű pikk figurái nem tetszenek.”

Hegedüs: „6♢. Jó lenne kőrt játszani, ha volna lehetőség a kulcsfigurák felderítésére a színben. Ha 5 kőrt mondok, azt lepasszolhatja olyan lappal is, amelyben a gyenge kőr ellenére is teljesül a szlem, mert eldobható pikkre és treffre.”

Homonnay: „3 szan. Legszívesebben szleminvitet adnék, de nem tudom, milyen szint és milyen magasságon akarok játszani, és szerintem ki sem tudom deríteni, ezért a legbiztosabb gémet választom. A partnernek 4-4-1-4 a legvalószínűbb elosztása, és nagyon függ a kőr figuráitól, hogy lehet-e benne szlem. 3 szan, 4 káró, 4 kőr, 4 szan, 5 kőr, 5 szan és 6 káró mind-mind szóba jövő licitek.”

Edwin Kantar: „3 szan. *Feladom a szlemet, amihez csodalapok kellenének.*”

Edgar Kaplan: „3 szan.”

Kertész: „Tartózkodom a szavazástól.”

Legutoljára én mondtam 3 pikkot, s nem a partnerem. A BWS 2001 szerint az 1 pikk licit természetes, 2 pikk lenne a negyedik szín, ha erre szükség van (megemlíti a rendszer azért, hogy lehet az 1 pikkot is negyedik színnek játszani, ekkor lehet még gyenge lap is, négyes pikkkel – ez nyilván rossz), de nincs; partnerem, aki hallotta 1 káró licitemet, majd nemes színének splinter-emelését, tudni fogja, hogy lapom van. Az adott helyzetben honnan fogom én tudni, hogy partnernél A x x x, K D B x, x, A D B x vagy K D B x, A x x x, x, A D B x van?”

Erik Kokish: „4 szan. *Megcélzom a káró szlemet. Ezt szuggerálja a full káróm, az elvesző ütésektől mentes kőröm, a szing-*

li pikkem. Miért nincs kényszerítő emelésünk ebben a helyzetben?"

Linczmayer: „4♥. Az első kérdés, hogy a 3♠ kényszerítő-e? Ha az 1♠ pikk négyes szint ígér (és a 2♠ a negyedik szín ebben a helyzetben, ami nálunk nem divat), akkor nem kényszerítő. Ha az 1♠ negyedik szín, akkor a 3♠ kényszerítő és attól függően, hogy az 1♥ kényszerítő volt vagy sem, 15-22 vagy 15-18 pontot ígér. Ezért be kell fejezni a lapunk leírását a 4♥ licittel. Persze a rossz kőr színünk miatt nem szívesen bátorítunk a kőr szemre, de ha Észak lapja pl. A K x x, A K D T, –, D x x x x, akkor a 3 szan elbukhat és a 6♥ benne van.”

Nikolits: „4♥. Ezzel úgy gondolom szleminvitet adtam. Szívem szerint 4 szant mondanék (kvantitatív).”

Szilágyi: „3 szan. Ez tuti meglesz. Ha az 1 kőr kényszerítő volt (én utálok így játszani) akkor szemünk is lehet. Talán az előző körben inkább 3 pikk splintert kellett volna licitálni, az amúgy is sovány felüllicit-keret fogyasztása helyett!”

Szöts: „3 szan. Ha 4 kőr jobb, akkor a partner talán csak 2 pikkot mondott volna.”

Vikor: „4♥. Természetes, szleminvit. Ha a partnernek jó a kőrje, erre fog licitálni.”

Zoller: „4♥. Ez biztos, hogy szleminvit (mivel Északnak invit fogadása volt, jelen helyzetben szerintem nem passzolható), hiszen invittel 3 kőrt, sima GF-szal 4 kőrt kellett volna mondani. Deklarálni kellene az adut, mert valahogy ászk kellene kérdezni (szerintem lesz néhány eset, amikor a 4 szan csendes körpasszba megy). Lehet, hogy nagy butaság, de én az 1 pikk helyett inkább 3 pikk splintert (megbeszélés szerint 2 pikk?) mondtam volna.”

Kovács: „4 szan. Partnerem erős lapot licitált, 6 kőr felvételre látok esélyt. De talán az 5 kőr is jó, ami szemre invitál.”

Négyesi: „4 szan. 3 ász esetén 5 szan, és 6 vagy 7 kőr. (Nem jó a 6 káró végkontrakt, mert körben ha van kiadó, az ugyanúgy kiadó a 6 körben is, tehát célszerűbb a kárót a pikkok eldobására használni.)”

3. IMP páros, Ált. mans. Dél lapja:

♠ A D 9 7 ♥ B 9 7 5 ♦ A T 2 ♣ 9 8

Nyugat	Észak	Kelet	Dél
1♥	2♣	2♥	?

Mit licitálsz?

Licit	Szavazat	Pont
Kontra	11	100
3♣	1	20
2♠	1	20

Bánki: „Kontra. A pikk találkozást kebresem, nem a szanzadu gémet. Ha a partnernek húzós a színe, vagy igen erős lapja van, ügyis felüllicitál.”

Csepeli: „Kontra. Remélem '82-ben már nem volt büntető!”

Dienes: „Kontra. Az esetleges 6-4 (treffpikk) miatt, azt hiszem csak a kontra a jó folytatás, bár ha 3-1-4-5 elosztása van, az kellemetlen, de azt hiszem ezzel az elosztással modern világunkban vállalni kell a kontrát. Felmerül még a 2 pikk licit, hiszen 4-3 esetén az asztal rövidül. Továbbá még a 2 szan limit-licit, amire jó hatos trefel lennének esélyeink akár a 3 szan teljesítésére is, persze ez a kőr könnyen átjárható, elég ha a tízes hátul van. Marad tehát a háromból a legkevésbé rossz, a kontra.”

Gál: „Kontra. Először a 4-es pikkem közlöm a partnerrel.”

GIB: „3♣. Ezen kívül azonos súllyal esik latba a 2 pikk, a passz és a kontra, de a 3 treff licit valószínűsíti a legjobb írást.”

Hegedüs: „2♠. A partnernek feltehetően lesz 3-4 pikkje a szingli kőr mellett, jó lesz akár 4-3-ban is a kettes magasságon játszani. Ha olyan lapja van négyes pikkkel, amivel emelni tud, akkor gémet mondok.”

Homonnay: „Kontra. Ha erre 3 treff jön, akkor tovább gondolkozom...”

Edwin Kantar: „3♣. *Nincs bátorságom, sem egyebem, hogy megpróbáljam a 2 szant.*”

Edgar Kaplan: „2 szan.”

Kertész: „Passz. 3 szan nincs benne, a 3 treff inkább nincs, mint van. Ha ezután körpassz jön, írunk 50-et vagy 100-at; ha partnerem kicsit erősebb, mondjuk, 3-1-3-6 és kontrával újranjit, akkor 300-at vagy 500-at. Elég az. (Sajnos, én nem kontrázhatok, mert az biztosan valami mást jelent, meg nem is kell őket elijeszteni a további licitól.) A 3 treff talán kedvet csinálna nekik a további kőr licithez? Kétkem, igencsak gyengék.”

Eric Kokish: „2♠.”

Linczmayer: „Kontra. 4+ pikk.”

Nikolits: „Kontra.”

Szilágyi: „Kontra. Negatív. Van pontom, van pikkem.”

Szöts: „Kontra. Nem tökéletes, de mégsem passzolhatok!”

Viktor: „Kontra. Tökéletes, a 4 jó pikk ehhez akkor is elég, ha a partner csak 3-mal licitálja.”

Zoller: „Kontra (reszponzive). (Csak nem jut eszébe valakinek a 2szan?!)”

Kovács: „Passz. Abban a reményben, hogy partnerem kontrával újranjit.”

Négyesi: „Kontra. Ez elsősorban a pikket ígéri és ígér kárót is.”

4. IMP Páros, Ált. mans. Dél lapja:

♠ 9 7 3 ♥ K B 8 3 ♦ – ♣ 9 8 6 5 4 2

Nyugat	Észak	Kelet	Dél
	1♦	passz	1♥
passz	2♠*	passz	?

*-erős egyenlőten

Licit	Szavazat	Pont
Passz	7	100
2 szan	3	70
3♣	2	60
4♠	1	40

Bánki: „Passz. Megjöttünk, nagy lappal írni kell. Igaz, sok olyan lapot ki lehet rakni, hogy gémmünk legyen. Ám még több olyat, amelyekben nincs.”

Csepeli: „4♠. Nincs alternatíva.”

Dienes: „3♣. Riverzre, ha nem tudom megismételni a színemet, s erő és fit híján megemelni sem tudom a partnert, már csak két lehetőségem maradt: szan vagy negyedik szín.

Miután nincs treff fogásom, marad a három treff licit. Persze, ha tudnám, hogy a partnernek 6-5-je van, gémmre ugranék, ezt az információt közölheti velem a három treffem után.”

Gál: „2 szan. Licitfenntartó.”

GIB: „Passz. Ha már elsőre nem találtam zöld kártyát... Csoda folytán lehet benne 4 pikk; ha úgy állok a versenyen, lehet be is mondom, de az első asztalnál passzolok.”

Hegedüs: „Passz. Tetszett volna 2 tref fel indulni.”

Homonnay: „Passz. Ha van olyan lap, amivel szabad ilyet csinálni, akkor ez az.”

Kertész: „Tartózkodom a szavazástól. Én passzoltam Dél helyén, s nem mondtam egy kőrt. Ha a partneremnek egy király, s némi adu elég: induljon forsszal. Nem írom

alá azt az egyre általánosabbá váló nézetet, hogy az egyes olcsó színű indulás nem passzolható (pláne csapat-jellegű versenyen). Lehet, hogy páran most fognak passzolni, de ez nagyon rontja a kölcsönös bizalmat.”

Edwin Kantar: „Passz. Plusz írást szeretnék. Legrosszabb eset, ha a partner lapja:

$A K x, A D x, A K x x x, x$

2 pikk így is teljesíthető, a 4 kőr esélye pedig 50% alatt marad. Persze bárki megkérdézheti, hogy ha ezzel a lappal lehet 2 pikket mondani, akkor az alábbiakkal miért ne?

$AK, ADx, AKxxx, xx$

$Ax, ADx, AKDxxx, xx$

Az a véleményem, hogy mivel azok a lapok, amelyekkel 2 pikket mondunk, igen széles skálán mozognak – kezdve a két-színű kezekkel, a jó kőr támogatáson át (a BWS nem ismeri ebben a helyzetben a splintert), folytatva a misfites háromszí-nűekig – ebbe már nem ésszerű belezsúfolni a fenti két, szintén nehezen licitálható elosztást.”

Edgár Kaplan: „3♣. Lassan haladjunk, adjunk a partnernek egy harmadik licitlehetőséget, szinte könyörög érte...”

Eric Kokish: „2 szan. Csak semmi pánik.”

...– mondta a papagáj a macska szájában.

Linczmayer: „2 szan. A riverz után az Ingberman konvenció szerint ez mutatja a gyenge lapot. A passz is felmerül, de ha Észak lapja $A x x, A D x x, A K D x x x, -$ akkor ez volt az utolsó parti, amit vele játszottunk. Én a 3 treff negatív licit híve vagyok, amire $A K x x, x, A K D B T x, K x$ lappal a partner kezébe kerül a 3 szan.”

Nikolits: „3♣. Hiszen pikket most nem emelhetek (és nem passzolhatok).”

Szilágyi: „Passz. Tulajdonképpen nem volt válaszerőm, tiszta szerencse, hogy az esetleges 5-0 káróból kimáztunk a 4-3 pikkbe. (Akinél ez a 2 pikk lehet hármas szín, azzal rossz játszani.)”

Szóts: „Passz. Igen, tudom, ez a feladvány arra példa, hogy nem szabad passzolni, mert a partner lapja: „ $A x x, A D T x, A K D x x x, -$. Szerintem azonban óriási miszfit várható, és mielőbb le kell állni.”

Vikor: „2 szan. (Várakozó.) Hátha a partnernek 6-5-je van. (És 4-3-ban is lehetne major gémet játszani...)”

Zoller: „Passz. Ha a 2 pikk ígér négyes pikket. (Ha nem, akkor gondolom, a 2 szan relét licitálom.)”

Kovács: „Passz, mert első licitem csupán udvariassági licit volt.”

Négyesi: „2 szan. Miszfit, treffben nem lesz baj, hiszen kb. 7 treff van a vonalon.”

5. Csapat, Ált. mans. Dél lapja:

♠ A T 2 ♥ K B 4 ♦ D 9 7 6 ♣ B 6 5

Nyugat	Észak	Kelet	Dél
			1♦
kontra	passz	3♠	passz
3 szan	passz	4♠	körpassz

Mivel indulsz?

Indulás	Szavazat	Pont
♦7	3	80
♣5	3	80
♥4	2	70
♥B	2	70
♠2	2	70
♥K	1	40

Bánki: „♦7. Az biztos, hogy nem csupán bátor ember lehetek, hanem nagyon bízom

a felvevőjáték-technikámban, ha ezzel a lappal megnyitottam a licitet. Az adu indulás most ütést és tempót adhat. Hasonlóan járhatok kőrrel is. Akkor melyik minorral? „Bubiból soha, dámából mindig”, továbbá a káró hosszabb.”

Csepli: „♣5. Nálam a bubi is kap szavazatot.”

Dienes: „♠2. Tiltakozom az 1 káró indulás ellen. Ez a lap szerintem sem erőben sem elosztásban nem éri el az indulóerőt. Jobbra (Dél) hatos pikk, balra (Észak) hármas pikk, négyes kőr, és erőteljes káró fogás hallatszik. Gyanítható, van itt lapérték. Induljunk aktívan!”

Gál: „♣5. Talán treffben szerzünk ütés(ke)t.”

GIB: „♣6. Nem nagyon jön szóba egyéb.”

Hegedüs: „♦7. Pikk-kel nem indulok, mert hátha ütünk belőle kettőt valahogy. A kőr lehet jó, de könnyen tömhet, a treff indulás pedig szintén ütést adhat.”

Homonnay: „♥B. Először is tiltakozom, mert ez nem induló erő, nem is értem a feladatot. Másodszor talán a kőr szín adja a legtöbb esélyt a buktatásra, és figura inkább balra lesz, ezért indulok a bubival.”

Kertész: „Tartózkodom a szavazástól.

Én nem ültem Dél helyén, amikor az egy káró indulás (?) történt. Egyrészt, ha treffből 8 5 3-am van, pont átlagos a lapom, s a különbség (a nyolcas helyett bubi, a hármas helyett hatos) nem indokol nyitást; másrészt nem kívánom hallani a meccs után csapattársaim jogos szidalmát, akik szerint „nem elég, hogy indulásoddal bekergetted őket a mans erőbe, még bele is tömöd a partit?” A másik asztalon ugyanis a teljesen normális és várható 1 treff – 1 pikk – 1 szan – 3 pikk – passz licit volt, épp teljesítve. (Vagy, ha jobban tetszik: 1 szan –

2 kőr – 2 pikk – 4 pikk, partner indul – jobban, mint én – és bukkik.)”

Linczmayer: „♥B. Tegyük fel, hogy Kelet lapja: K D 9 8 x x, T x x, x x, x x. Ha Nyugat lapja: x x, A x x, A K B T x, A K x akkor két kőrt és két adut fogunk ütni. Ha Nyugat lapja: B x, D x x, A K B T x, A K D, akkor három kőrt és egy adut ütünk.”

Nikolits: „♥4. De lehet, hogy kőr figurával kellene indulni.”

Szilágyi: „Semmiel. Mármint a licitet nem indítom el... Amúgy a 4 pikk ellen a kőr királlyal. Az asztal nagyon erős kárót sejtet, úgy gondolom, megvan a 10 ütésük, meg kell próbálnunk gyorsan négyet ütni. Vicces lenne az asztalon kőr D T x (x) és a partnernél ász, a „bátor” 1 káróm miatt még be is kaphatják a horgot.”

Szóts: „♥4. Hogy miért? Fogalmam sincs róla.”

Vikor: „♦7. Nincs jobb ötletem...”

Zoller: „♠2”

Kovács: „Káró 6-sal indulnék.”

Négyesi: „Szerintem nincs jó megoldás. Nyugat kb. 1 fogást ígér káróban, kőrben, treffben, és Keletnek valamelyikben nincs fogása, ezért kitér a szan elől. Valószínűleg a kőr és a treff közül kell választani. 50% az esély, ha kőrrel indulok, akkor kiteszem a királyt, hogy ne blokkoljak (ezzel lehet, félrevezetem a partnerem, de fontosabb a blokkolás elkerülése), ha treffel, akkor a 6-os, majd ha sor kerül rá, az 5-ös (MUD).”

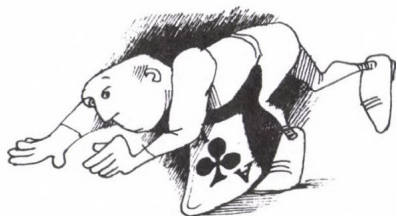

A Fórumtagok szavazatai

	1.	2.	3.	4.	5.
Bánki Zoltán	4♠	5♥	kontra	passz	♠7
Csepeli Miklós	4♠	5♥	kontra	4♠	♣5
Dienes Ödön	4♠	3szan	kontra	3♣	♠2
Gál Péter	4♠	4szan	kontra	2szan	♣5
GIB	3♠	4♥	3♣	passz	♣6
Hegedüs Orsolya	4♠	6♠	2♠	passz	♠7
Homonnay Géza	4♠	3szan	kontra	passz	♥B
Kertész Ádám	3♥	–	passz	–	–
Linczmayer Lajos	4♥	4♥	kontra	2szan	♥B
Nikolits Tamás	3♥	4♥	kontra	3♣	♥4
Szilágyi László	3♥	3szan	kontra	passz	♥K
Szóts Gábor	3♥	3szan	kontra	passz	♥4
Vikor Dániel	4♠	4♥	kontra	2szan	♠7
Zoller Róbert	4♠	4♥	kontra	passz	♠2

LICITFÓRUM 44.

feladványai

A következő feladványok között találhatunk néhány Alan Truscott által tált '82-es problémát, meg olyanokat is, amelyek manapság foglalkoztatnak bennünket „élőben”.

1 IMP páros, É-D bellben, Dél lapja:

♠ D 7 ♥ T 7 3 ♦ A B T 5 2 ♣ A 8 3

Nyugat	Észak	Kelet	Dél
			passz
passz	1♣	passz	1♦
passz	1♥	passz	?

Mit licitálsz?

2. MP páros, Ált mans, Dél lapja:

♠ B 9 7 6 ♥ B 8 ♦ D 7 4 ♣ A B 6 5

Nyugat	Észak	Kelet	Dél
1♣	1♦	1♥	2♦
2♥	passz	passz	?

Mit licitálsz?

3. IMP Páros, É-D bellben, Dél lapja:

♠ A K 8 ♥ K D T 3 ♦ A K 7 5 2 ♣ 8

Nyugat	Észak	Kelet	Dél
1♥	passz	passz	kontra
passz	2♠	passz	?

Mit licitálsz?

4. MP Páros, Ált. mans. Dél lapja:

♠ K 8 ♥ T 9 6 5 2 ♦ A T 8 5 ♣ K 6

Nyugat	Észak	Kelet	Dél
			passz
3♣	3♠	passz	?

Mit licitálsz?

5. IMP Páros, Ált. bell. Dél lapja:

♠ K B 8 5 ♥ A 6 5 2 ♦ T ♣ K T 8 3

Nyugat	Észak	Kelet	Dél
1♣	passz	1♦	passz
1♥	passz	3♦	passz
4♠	passz	6♦	körpassz

Mivel indulsz?



Magyar Kupa 2005.

VERSENYKIÍRÁS

1. Közép-magyarországi regionális selejtező

A Magyar Bridzs Szövetség a 2005. évi kupaversenyek selejtezőit a közép-magyarországi egyesületek részére az alábbiak szerint rendezi meg:

A versenyen 4-9 fős, közép-magyarországi egyesületi csapatok indulhatnak (minden csapatban két, más egyesülethez tartozó játékos indulása engedélyezett[#]). A csapatok minden nevezett játékosának érvényes versenyengedéllyel kell rendelkeznie. A versenyszorozat során pótnvezetésre van lehetőség. Pótlólag nevezhető az az érvényes versenyengedéllyel rendelkező játékos, akit – a többi régiót is beleértve – más csapatban nem neveztek, ill. a Kupa alacsonyabb osztályába neveztek*, és a fenti szabályt ([#]) nevezésével a csapat nem lépi túl.

A közép-magyarországi selejtezőket a nevezett csapatok számától függően két vagy három kategóriában rendezzük meg:

I. Magyar Kupa (keddi napokon)

II. Káró Kupa (hétfői napokon)

III. Treff Kupa (hétfői napokon, de amennyiben a 3 kupára összesen 64-nél több csapat nevez, csütörtöki napokon)

Nevezni a Magyar és Káró Kupákra lehet, de minden csapat megjelölheti, hogy amennyiben a Treff Kupa is külön indul, a Káróban vagy a Treffben játszana szívesebben. Ilyen nyilatkozat hiányában úgy tekintjük, hogy a csapat a Kárót választja. Egy Magyar

* ez esetben a továbbiakban az alacsonyabb osztályban már nem játszhat.

vagy Káro Kupára nevezett csapat nyilatkozhat úgy, hogy amennyiben nem sikerül kvalifikálnia magát, a másik játéknapon nem kíván elindulni, de ez nem mentesíti a nevezési díj befizetése alól.

A **Magyar Kupa** közép-magyarországi **regionális selejtezőjén** legfeljebb 32 csapat indulhat. Amennyiben a nevezett csapatok száma 32-nél kevesebb, megfelelő számú csapat erőnyerő lesz az első fordulóban. Ha 32-nél több csapat nevez, a szövetség egy játéknapon selejtezőt rendez az első forduló előtt. Ha 64-nél is több csapat nevez, a selejtezők rendjéről a Versenyrendezési Bizottság a nevezések lezárása után dönt.

A **Káro és Treff Kupákban** az induló csapatok száma kupánként legfeljebb 32, de legalább 12. Amennyiben a Káro Kupára nevezett csapatok száma – kiegészítve a Magyar Kupára nevezettek létszámon felüli részével – nem haladja meg a 32-t, a Treff Kupa nem önállóan, hanem a Káro Kupa vigaszversenyeként kerül megrendezésre.

Amennyiben a fenti érték meghaladja a 32-t, de azon csapatok száma, amelyek nem jelezték, hogy szívesebben játszanának a Treff Kupában, 32-nél nem több, míg a Treff Kupát választók száma legalább 12, nem kell selejtezőt játszani.

Minden egyéb esetben selejtezőn dől el, hogy mely csapatok játszhatnak a Káro Kupában.

A Magyar Kupa selejtezője

A Magyar Kupa 1. rajtszámát a Kupa védője, 2. rajtszámát az utolsó közép-magyarországi CsB I/A első helyezettje kapja (ill. a 2., ha a Kupagyőztes azonos a CsB 1. helyezettjével) – ennek feltétele, hogy a fenti címet megnyert csapathoz legfeljebb egy új játékost igazoltak (az eltávozott játékosoknak erre nincs hatása).

A Magyar Kupába nevezett további csapatokat a versenyrendező a csapatba nevezett 4 legmagasabb mesterponttal rendelkező játékos 2005. január 1-jén érvényes élő mesterpont-összege alapján rangsorolja. Holtverseny esetén sorsolás dönt. Amennyiben 32-nél több csapat nevez, a rangsor végén állókból a létszámfelettiek kétszerese 32 leosztásos selejtezőt játszik; a párosítás a fenti rangsor alapján anti-dán rendszerben történik. Döntetlen esetén totál pont dönt, ha ez is egyenlő 2-2 leosztásos „hirtelen halál” (erre sem az összeállítás, sem az ülésrend nem változtatható, az utolsó 8 leosztás játékosai játsszák).

A selejtezőben elért eredmény a továbbiakban semmilyen holtverseny eldöntésébe nem számít bele.

A Káro Kupa selejtezője

Amennyiben a versenyterem adottságai miatt a Treff Kupa külön napon kerül megrendezésre, és a Káro Kupában való indulásért a versenyrendező selejtezőt ír ki, a Káro Kupa indulóinak száma a lehető legmagasabb, ami nem több 32-nél, és lehetővé teszi, hogy a Treff Kupa létszáma legalább 12 legyen. (Ennek időpontja a nevezések után kerül megállapításra, vagy az első játéknapon első fordulója idejében kerül lebonyolításra.)

Azok a csapatok, amelyek a Magyar Kupára neveztek, de ott nem kvalifikálták magukat, amennyiben nem nyilatkoztak előzetesen úgy, hogy egyáltalán nem, vagy csak a Treff Kupában játszanának, és számuk nem haladja meg az itt meghatározottat, automatikusan a Káro Kupa résztvevőinek számítanak. A többi csapatot a Magyar Kupa selejtezőjéhez hasonlóan rangsoroljuk, és a létszámfeletti kétszerese 16 leosztásos előselejtezőt játszik, a párosítás a fenti rangsor alapján, anti-dán rendszerben történik.

A Magyar Kupa Főtáblája

Az automatikusan kvalifikált és a selejtezőből a Főtáblára jutott csapatokat a versenyrendező a fenti módon rangsorolja, és a rangsor szerinti érték lesz a csapat rajtszáma.

A Főtábla sorsolását a versenyrendező lehetőség szerint minél hamarabb, de legkésőbb két nappal a selejtező lezárása után elkészíti és nyilvánosságra hozza.

A Főtábla **teljes** sorsolása a selejtező lebonyolítása után történik. A 32-es tábla 1. helyére az **1.**, 17. helyére a **2.** rajtszámú csapat kerül, hozzájuk 4 lépcsőben sorsoljuk a további csapatokat:

1. lépcső: a 9. és 25. helyre a **3.** és **4.** számú csapatot
2. lépcső az 5., 13., 21., 29. helyre az **5-8.** sorszámú csapatokat.
3. lépcső a fennmaradó páratlan sorszámú helyekre a **9-16.** sorszámú csapatokat.
4. lépcső a fennmaradó helyekre a **17-32.** sorszámú csapatokat.

A Főtáblán a csapatok egyenes kieséses rendszerben 32 leosztásos mérkőzéseket játszanak, a vesztesek a vigaszágra kerülnek.

A vigaszágon a csapatokat addigi pontszámuk alapján (győzelmi pont, IMP, sorsolás) párosítjuk: mérkőzésismétlődés nincs, a legmagasabb pontszámú a legalacsonyabbal és így tovább (anti-dán). Minden fordulóban 32 leosztásos mérkőzéseket játszanak a csapatok. A vesztesek a svájci részbe kerülnek.

A svájci részben a csapatok játéknaponként két 16 leosztásos mérkőzést játszanak svájci rendszerben, de az egy napon játszott 2 fordulót a játéknap elején kialakult állás alapján határozzuk meg a verseny gördülékenységé érdekében. Amennyiben a verseny kései fordulóiban a svájci ültetés az eredmények alakulása miatt nem valósítható meg, az ültetést úgy kell összeállítani, hogy a mezőny elejétől indulva a lehető legtovább a svájci ültetés elve érvényesüljön. Emiatt – csak a legrosszabb helyezesű csapatok között – lehetséges esetleges mérkőzésismétlődés, akár két egymást követő fordulóban is.

A csapatok minden Főtáblán játszott 32 leosztásos mérkőzésük után 21,2; minden vigaszágon játszott mérkőzésük után 20,1 győzelmi pontot kapnak szerzett győzelmi pontjaik mellé.

A **16 leosztásos** mérkőzéseken a **vendégcsapatnak kell előbb leülnie**. A nyílt teremben 8 leosztás után lehet cserélni, a zárt teremben nincs csere. A **32 leosztásos**

mérkőzéseket egy napon rendezzük, 16 leosztás után van eredményegyeztetés. **Az első félidőben a hazai, a másodikban a vendégcsapatnak kell előbb leülnie.** A nyílt teremben 8, 16 és 24 leosztás után lehet cserélni, a zárt teremben kizárólag félidőben.

A Főtábláról a 4. forduló után két csapat jut a Magyar Kupa országos negyeddöntőjébe. Ez a két csapat holtversenyben a Magyar Kupa közép-magyarországi regionális selejtezőjének 1-2. helyezette. A vesztesek a Magyar Kupa országos nyolcaddöntőjébe jutnak. Ez a két csapat a Magyar Kupa közép-magyarországi regionális selejtezőjének 3-4. helyezette.

A vigaszágról – a selejtezőt nem számítva – a 4. játéknap végén hat csapat jut a Magyar Kupa országos nyolcaddöntőjébe. Ezek a csapatok holtversenyben a Magyar Kupa közép-magyarországi regionális selejtezőjének 5-10. helyezettei.

A vigaszág utolsó fordulójának vesztesei holtversenyben a Magyar Kupa közép-magyarországi regionális selejtezőjének 11-16. helyezettei.

A Káro és a Treff Kupában napi két 16-16 leosztásos mérkőzést játszanak egymással a csapatok svájci rendszerben, de az egy napon játszott 2 forduló a játéknap elején kialakult állás alapján határozzuk meg a verseny gördülékenysége érdekében. Ha a Káro és Treff Kupákat nem külön napon rendezzük meg, akkor a 3. játéknap végén válik ketté a mezőny. Az 5. játéknap végén a két csoport első 4-4 helyezettei jut a megfelelő kupa elődöntőjébe.

A kupaelődöntőkben (Káro Kupa, Treff Kupa) az első helyen álló csapat megválaszthatja ellenfelét a 3-4. helyezettek közül. (Előny nincs.)

Az egyenes kiesésnél 0 IMP-nél több dönt. IMP-egyenlőség esetén a mérkőzés összpontszáma (totál pont), ha az is megegyezik, az addigi fordulóban szerzett VP, IMP, mezőnyérték. Ha mindez egyenlő, sorsolás dönt.

A Káro és a Treff Kupákban svájci részében elsősorban a győzelmi pont dönt. A svájci párosítás eldöntéséhez IMP, sorsolás; a végeredménynél mezőnyérték, IMP, sorsolás a további sorrend.

Mérkőzést halasztani, ill. előrehozni nem lehet. Kivételes esetben – szövetségi érdekből, vis maior (betegség, szülés) – az ellenfél beleegyezésével és a VRB engedélyével lehet a mérkőzés időpontját megváltoztatni. Az új időpontnál törekedni kell az előrehozásra, ha ez nem lehetséges, úgy a fordulót követő 5 napon belül kell a mérkőzést lejátszani. Az új időpontról a vétkes csapat dönt. A svájci részben, a Káro és Treff kupában mérkőzés nem halasztható. Ha egy mérkőzés elmarad, úgy a vétkes csapat 0 VP-t, a vétkes csapat pedig a le nem játszott mérkőzés időpontjáig szerzett saját VP-átlag, 18 VP-t vagy a (30-vétkes csapat VP-átlaga) közül a legkedvezőbbet (de max. 25 VP-t) kapja (VSz. 40.).

Egy mérkőzésre helyettes lehet állítani. Helyettes lehet minden, versenyengedéllyel rendelkező játékos, akit más csapatba nem neveztek vagy a versenysorozat alacsonyabb osztályában (Káro, ill. Treff Kupa) játszik. A Magyar Kupa KO ágán nem helyettesíthet az e kupából kiesett játékos.

Óvás: a közép-magyarországi szakaszban a mérkőzés végét követő 10 percen belül írásban a teremvezetőnél (a svájci szakaszban az óvással kapcsolatos döntést az ültetéssel nem kell megvárni). Az Óvási Bizottságot az ÓB titkára (Kovács András) jelöli ki (jellemzően) versenynapon játékosok közül.

A versenykiírásban nem szabályozott esetekre az MBSZ versenyszabályzata az irányadó.

A verseny helyszíne: Budapest, XII. ker. Böszörményi út. 20-22.

Nevezési határidő: 2005. február 25., az Egyesületek a nevezéseket a nevezes@ecosoft.hu címre küldjék. A nevezésnek tartalmaznia kell a csapat nevét, a játékosok nevét (a csapatkapitány kijelölésével – nem játszó csapatkapitány lehetséges), elérhetőségét (telefon vagy e-mail), versenyengedélyük számát. Ennek hiányában a VRB a nevezéseket elutasítani köteles.

Csapatkapitányi értekezlet és sorsolás: 2005. március 1. 17 óra, MBSZ versenyterem.

Játéknapok: kedd március 8., (selejtező), március 08., 22., 29., április 05., 12.

hétfő március 7., március 21., március 24., április 04., április 11.

A játékidő kezdete: 17:30.

Nevezési díj (amely az országos döntőben való részvételre is jogosít):

Magyar Kupa 30.000,- Ft (az országos döntőbe jutott vidéki csapatoknak nem kell nevezési díjat fizetniük).

Káró/Treff Kupa 20.000,- Ft. (ifjúsági csapatoknak 50% kedvezmény. Egy csapat ifjúságinak számít, ha minden nevezett játékosa ifi. Amennyiben a későbbiekben túlkoros játékost neveznek pótlólag, a nevezési díj-különbözetet utólag be kell fizetniük.)

2. Vidéki ág

A Magyar Kupa 2005. évi országos 1/8 döntőjébe a vidéki ágról 4 csapat kerül. A lebonyolítást a következőképpen javasoljuk:

1. Az utazás költség- és időigényének csökkentésére a kelet- és nyugat-magyarországi régiókat, az OCsB-hez hasonlóan, két-két alrégióra osztjuk. A benevezett csapatok az alrégiókon belül egyenes kieséssel döntenek el a 2-2 továbbjutót. Ha a jelentkező csapatok száma 8 (esetleg, bár nem valószínű, annak többszöröse), a 2004. évi élő mesterpont-lista alapján meghatározzák a csapatok erősorrendjét (a csapat minden benevezett játékosának pontösszege/játékosok száma) és az 1-8 (A), 4-5 (B), 2-7 (C) és 3-6 (D) ültetéssel kezdenek, majd a győztesek A-B és C-D mérkőzésen döntenek el a továbbjutást. Kevesebb résztvevő esetén „8- összes résztvevő” csapatot kiemelnek, és a fennmaradók játszanak először, majd a továbbjutók a kiemeltekkel (a fenti párosításban, a sorszám értelemszerűen a kiemelésből adódik).
2. Ezután a két alrégió 2-2 továbbjutott csapata játszik É1-D2 és D1-É2 párosításban a régió két döntős helyéért.
3. A Kupában minden mérkőzésen 32 leosztást kell játszani, a továbbjutást 1 IMP különbség is eldönti. Ha 32 leosztás után IMP egyenlőség van, döntetlen esetén totál pont, egyenlőség esetén 2-2 leosztásonként „hirtelen halál”.
4. *Javasolt nevezési díj:* 6000 Ft/csapat, melyből a rendezők fedezik a rendezési költségeket (terem, játékvezető, duplikálás).

5. A versenyekre a VSz. az irányadó, további előírásokat a rendezők a versenykiírásokban határozhatnak meg.
6. A Kupában 4-9 fős csapatok indulhatnak, melyeket az Egyesületek neveznek. Minden csapat jogosult 2 olyan játékos nevezésére, akik nem az adott Egyesület tagjai, de a Kupában más Egyesület csapatában nem nevezték őket.
7. *Nevezési határidő:* 2005. február 26., a régiók 2-2 továbbjutóját 2004. április 23.-ig kell meghatározni. A régiók teljes nevezési listáját és a továbbjutókat a verseny főrendezőjének ezen időpontig meg kell küldeni.

Magyar Kupa Döntő 2005.

A Magyar Kupa döntőit az alábbiak szerint rendezzük meg.

1. A közép-magyarországi területi selejtező 1-2. helyezettjei a Kupa ¼ döntőjébe kerülnek.
2. A Magyar Kupa 1/8 döntőjébe kerül a közép-magyarországi területi selejtező 3-10. helyezettjei (az egyenes ági döntő 2 vesztese és a vigaszág 6 győztese), valamint a kelet- és nyugat-magyarországi régiók döntőinek 2-2 győztese.
3. A nyolcaddöntő párosítását a április 25-én nyilvánosan megtartott sorsolás határozza meg, melynek elvei a következők:
 - az egyenes ágon egymás ellen játszott csapatok nem kerülhetnek még egyszer össze;
 - a hazai csapatként kisorsolt csapat dönti el a verseny színhelyét, az időpontot közös megegyezéssel kell meghatározni. Ha nem sikerült időpontban megegyezni, a VRB által kötelezően kijelölt időpont május 7. szombat, 11:00 óra;
 - igény esetén a mérkőzésekre rendelkezésre áll az MBSz versenyterme (előzetes egyeztetéssel).
4. Az 1/8 döntőben a csapatok 48 leosztást játszanak. A mérkőzéseken a „vendég” csapat ül le először és a harmadik harmadban. Egyeztetés, valamint csere a zárt teremben 16 leosztásonként, a nyílt teremben csere 8 leosztásonként. A továbbjutáshoz 0 IMP-nél nagyobb különbségű győzelem elegendő, döntetlen esetén totál pont, egyenlőség esetén 2-2 leosztásos „hirtelen halál” (erre az utolsó összeállítás nem változtatható).
5. *A ¼ döntőben a közép-magyarországi területi selejtező 1-2. helyezettjei, mint kiemelték, kapják az 1. és 2. rajtszámot, a többi csapat rajtszámát május 17-én nyilvánosan sorsoljuk (az egyenes ágon egymás ellen játszott csapatok e körben nem kerülhetnek még egyszer össze – később igen). Az 1-8 (A), 4-5 (B), 2-7 (C) és 3-6 (D) ületéssel kezdenek, majd a győztesek A-B és C-D mérkőzésen döntenek a továbbjutást.*
6. A negyeddöntőben a csapatok 48 leosztást játszanak (3*16). A hazai csapatot minden esetben sorsolással kell meghatározni. A mérkőzéseken a „vendég” csapat ül

- le először és a harmadik harmadban. Egyeztetés, valamint csere a zárt teremben 16 leosztásonként, a nyílt teremben csere – 8 leosztásonként. A továbbjutáshoz 0 IMP-nél nagyobb különbségű győzelem elegendő, döntetlen esetén totál pont, egyenlőség esetén 2-2 leosztásonként „hirtelen halál”.
7. Az elődöntőkben a csapatok 48 leosztást játszanak a fentiekben leírtak szerint, A-B és C-D párosításban.
 8. Az 5-8. helyért a kiesett csapatok 16 leosztásokat játszanak, először A-B és C-D párosításban, majd a győztesek játszanak az 5-6. helyért, a vesztesek pedig a 7-8. helyért. Amelyik csapat hibájából a helyosztó nem kerül lejátszásra, az a (vesztes) helyosztó alapján elérhető mesterpontoknak csak a felét kaphatja meg.
 9. A Magyar Kupa döntője 64 leosztásos mérkőzés, melyre a 6. pontban leírtak vonatkoznak, azzal az eltéréssel, hogy az esetleges Bridge Base Online (BBO) közvetítés esetén a zárt teremben az egyes harmadok 15 perccel (2 leosztás) később kezdődnek, mint a nyíltban. A 3. helyért 48 leosztást játszanak a csapatok.
 10. A ¼ döntőtől kezdődően minden fordulóban a csapatok géppel osztott, azonos partikat játszanak, liciternyő mögött.
 11. Helyszín: az MBSz versenyterme, XII. Böszörményi út 20-22.

Időpont: 2005. május 20-22.

Időbeosztás:

MK ¼ döntő: péntek 18:00-22:30 (32 leosztás) és szombat 10:00-12:10 (16 leosztás)

elődöntő: szombat 12:30-14:40 (16 leosztás) és szombat 16:30-21:00 (32 leosztás)

helyosztók az 5-8.helyért: szombat 12:30-14:40 (16 leosztás) és 5./6., ill. 7./8. szombat 16:30-18:40 (16 leosztás)

döntő: vasárnap 9:00-13:30 (32 leosztás) és 15:00-19:30 (32 leosztás)

3. helyért: 9:00-13:30 (32 leosztás) és 15:00-17:10 16 leosztás)

◇ és ♣ **kupa elődöntő:** szombat 16:30-21:00 (32 leosztás)

döntő, ill. a 3. helyért: vasárnap 15:00-19:30 (32 leosztás)

Eredményhirdetés (díjkiosztás): vasárnap 19:30 mindhárom kupában

BBO közvetítés esetén a VRB fenntartja az időpontok módosításának jogát.

12. A versenyre az MBSz és a nemzetközi szabályok érvényesek, beleértve a dohányzás, a mobiltelefon-használat és a játszmák elemzésének a versenyteremben, a folyosón, és a mellékhelyiségekben való teljes és kötelezően szankcionált tilalmát (első büntetés 3 IMP, második 6 IMP, a második a különböző szabálytalanságokra halmazati a csapat összes párjára!).
13. **KÉSÉS:** 5 perc türelmi idő után – a türelmi időt is beszámítva – 8 percenként, azaz leosztásonként 3 IMP. E leosztások, ha az idő engedné, akkor sem játszhatók le. **LASSÚ JÁTÉK:** A hivatalos játékidő vége után új játszma nem kezdhető. A le nem játszott leosztásokra a tornavezető a vétkes(ek) megállapítása után, a két csapatnak leosztásonként -3, 0 vagy +3 IMP-t ítél, ami nem feltétlenül egészíti ki a másikat 0-ra.
14. Licitrendszer és konvenciókorlátozások: A Magyar Kupában Kimagaslóan mesterséges (sárga) rendszerek nem játszhatók. Barna konvenciók kizárólag a Magyar

Kupa országos nyolcad-, negyed- és elődöntőjében valamint a Magyar Kupa országos döntőjén engedélyezettek. Barna konvenciót csak akkor játszhat egy pár, ha ezt a szándékát legkésőbb egy héttel a mérkőzés előtt jelzi, és konvenciókártyáját, valamint a barna konvencióinak részletes leírását az ellene javasolt védekezéssel együtt a MBSZ honlapján közzéteszi. Amennyiben egy mérkőzésen az egyik – de nem mindkét – csapat valamelyik párja barna konvenciót használ, a mérkőzés összes játékrészeiben annak a csapatszámra kell előbb leülnie.

15. Óvás: a közép-magyarországi szakaszban a mérkőzés végét követő 10 percen belül írásban a teremvezetőnél (a svájci szakaszban az óvással kapcsolatos döntést az ültetéssel nem kell megvárni). Az országos 12/2 fordulóban megóvott leosztást 24 órán belül kell feladni a Kovacs.Andras@posta.hu és a hegelaci@cs.elte.hu címekre (e-mail hiányában telefonon majd postán). Az MK döntő 3 napján a 16 leosztásos szegmensek hivatalos játékejét követő 10 percen belül írásban a teremvezetőnél. Az Óvási Bizottságot a 3 napos döntőn az egyes versenynapok kezdetén a teremvezető jelöli ki a (jellemzően) versenyen résztvevőkből. Az óvási díj 5000 Ft.
16. A 12 csapatos országos nyolcaddöntőkre a sorsolás szerinti hazai csapat kell zsűrit állítson, de a csapatok megegyezhetnek a zsűri nélküli játékokban (ez esetben az általuk el nem dönthető kérdések óvásként kezelendők).
17. Díjazás: a Magyar Kupa, a Káro és Treff Kupa 1. helyezett csapatai kupa, 1-3. helyezettjei érem díjazásban részesülnek.
18. Mesterpontot a teljes – regionális selejtezőket is beszámított – kupasorozat leosztásainak 50%-át lejátszott játékosok szereznek.

A verseny rendezője:
MBSZ Versenyrendezési Bizottság,

Főrendező: Falus Gábor
tel.: 30/9521804,
e-mail: vdgabor@mail.inext.hu

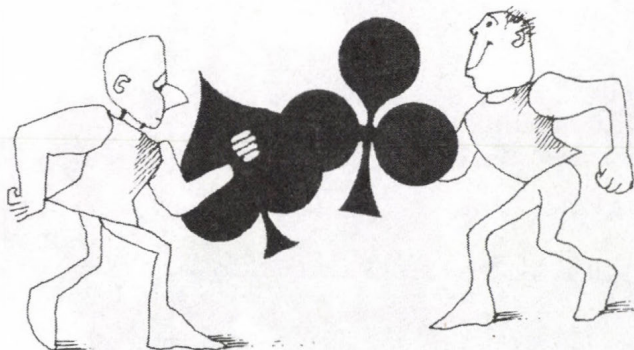

A magyar kártya napja

Még a fővárosi kártyások közül is csak igen kevesen tudják, hogy a VII. kerületi Kazinczy utca 55. sz. házának falán emléktábla hirdeti Schneider József néhai kártyakészítő mester nevét és egykoron itt álló műhelyét (képünkön). Ez a ház már nem az a ház, csak itt állott egykoron...

Minden évben december 29-én itt gyűlik össze egy tucatnyi megrögzött kártyás, hogy koszorúzással és a házban lévő Wichmann kocsmában egy kis ivászzal egybekötött beszélgetéssel, kártyázással tisztelegjen a Magyar Kártya Napján az elődöknek: kártyakészítőknek, -gyűjtőknek, -játékosoknak.

Most év végén a bridzsezőket – ugyan-csak aktív royaltarokk-játékosként – Liska

Tibor, valamint e sorok írója mint főszerkesztő, versenyjátékos és dzsókergyűjtő képviselte. Jelen volt Jánoska Antal, a legismertebb magyar kártyológus (gondolom, ez a szó az ő kitalációja, weboldalára a Google-lel mindenki rákereshet), gyűjtő és szakíró, valamint a Pató Pál Párt és a Magyar Talon Alapítvány több tagja. A Piatnik cég reklámanyagait kapták a jelenlévők. A két bridzsező kevésnek bizonyult: ulti és tarokkjáték folyt, majd este hét után, amikor két főnek amúgy is a nevezetes nap kapcsán rádióinterjúra kellett mennie, szétoszlott a társaság.

BZ

**Horváth Ferenc, Bera István,
Wichmann Tamás**



E HELYEN ÁLLT
SCHNEIDER JÓZSEF KÁRTYAFESTŐ MŰHELYE
ITT KÉSZÜLT A MAGYAR KÁRTYA
1836 - B A N.
AMELY TELL VILMOS SZABADSÁGHARCÁNAK
FELIDÉZÉSÉVEL, A JÁTÉKOS KEDVŰ HONPOLGÁROK
NEMZETI ÖNTUDATÁT ÉLESZTGETVE, AZÓTA IS
KÉZRE JÁR.
ÁLLÍTTATTA: A MAGYAR KÁRTYÁSOK NEVÉBEN
A PATÓ PÁL PÁRT ÉS A MAGYAR TALON ALAPÍTVÁNY
A MŰLECCENTENÁRIUM ÉVÉBEN

10 ÉVES A MAGYAR TALON ALAPÍTVÁNY

A Magyar Talon Alapítványt 1995-ben alapították a játékkártyák és a kártyajátékok barátai a magyarországi kártyakultúra ipar- és szépművészeti múltjának kutatására, írott és tárgyi emlékeinek gyűjtésére, a szellemi sportként is művelhető kártyajátékok – brizds, tarokk, ulti – és más nemzeti játékok népszerűsítésére. Az alapítók végső célként a **Magyar Kártyamúzeum, Könyvtár és Archívum** létrehozását jelölték meg.

A Magyar Talon Alapítvány tagjai részt vesznek a nemzetközi múzeumi- és gyűjtőéletben. Kutatásaik eredményeit rendszeresen közlik szakmai periodikákban. Az alapítvány az alábbi rendezvények sikeres létrejöttében működött közre:

- Az *International Playing Card Society* 1996. évi közgyűlése Kecskeméten. A rendezvényhez kapcsolódó *Kártyafestők Magyarországon* című kiállítás rendezése Kecskeméten, a budapesti Néprajzi Múzeumban és a győri Városi Múzeumban.
- Emléktábla avatása Budapesten, az egykori Schneider kártyafestő-műhely helyén álló épület falán: „Itt készült a magyar kártya első példánya...”
- December 29: *A Magyar kártya napja*. Ezt a napot minden évben Schneider József kártyafestő mester emléktáblájának koszorúzásával és kiállítások, illetve játékos találkozók szervezésével ünnepeljük meg.
- Népszerűsítő írások napilapokban és folyóiratokban, riportok rádióban és televízióban.
- 2005. májusban a *Talon Osztrák-Magyar Kártyatársaság és Bube, Dame, König Német Kártyatársaság* Budapesten rendezi éves találkozóját és közgyűlését. Ennek kapcsán az *Iparművészeti Múzeum* időszaki kiállításon mutatja be kártyagyűjteményét. A rendezvényt színes katalógus, a Magyar Posta emléklevelezőlapja és alkalmi bélyegzése teszi emlékezetesebbé. A rendezvények lebonyolításában a Magyar Talon Alapítvány is részt vesz.

Ha **ÖN** és barátai azonosulni tudnak a Magyar Talon Alapítvány céljaival, azok megvalósítását erkölcsi, tárgyi és anyagi támogatásával teheti meg.

A Magyar Talon Alapítvány számlaszáma: 11702036 – 20628907

Adószám az 1% jövedelemadó befizetéséhez: 28080272-1-42

Információ és kapcsolat:

Horváth Ferenc: 1066 Budapest, Mozsár u. 9. T: 354 0390; eho@axelero.hu

Jánoska Antal: 1203 Budapest, Pázsitos sétány 6. T: 285 6664; 278 8287
(fax is); janoska@dunapack.hu

Kártyagyűjtők találkozója Budapesten

A Talon Osztrák-Magyar Kártyatársaság és a Bube, Dame, König Német Kártyatársaság május 13-15-én Budapesten rendezi 2005. évi találkozóját és közgyűlését. A találkozó helyszínei: **Iparművészeti Múzeum** és **Korona Szálló**.

A rendezvény szervezését és bonyolítását a Magyar Talon Alapítvány segíti és támogatja. *Mindenkinek, aki nem tagja a fenti társaságoknak, az alábbi programajánlatot kínáljuk:*

Május 13. péntek:

- 18 óra **JÁTÉK – KÁRTYA – SZERENCSE**
Az Iparművészeti Múzeum kártyagyűjteménye. **Kiállítási megnyitó.**
A kiállítás katalógusa a helyszínen megvásárolható!
- 21 óra A Társaságok tagjainak baráti összejövetele és kártyacsere a Korona Szálló különtermében.

Május 14. szombat: kártyatörténeti előadások a Korona Szálló különtermében.

- 10.00 **Horváth Ferenc-Jánoska Antal: Kártyafestők Győrben**
10.30 **Sigmar Radau: Nevezetes tarokk**
Kávészünet
11.30 **Klaus Reisinger: A harang és kalapács játék**
Ebédészünet
14.30 **Nagy Györgyi: A Halál ábrázolása és jelentése a tarot XIII lapján**
15.00 **Kártyatörténeti előadás**
Kávészünet, **tagfelvétel**

A vetítéssel kísért előadások német nyelven hangzanak el! Részvételi díj 1000 Ft, mely a kávé és üdítő ital árát magában foglalja. A kiállítás megnyitójára meghívó igényelhető!

Jelentkezési határidő: 2005. április 30.

Információ és jelentkezés:

Horváth Ferenc: 1066 Budapest, Mozsár u. 9. T: 354 0390; feho@axelero.hu

Jánoska Antal: 1203 Budapest, Pázsitos sétány 6. T: 285 6664; 278 8287 (fax is);
janoska@dunapack.hu



A Talon Osztrák-Magyar Kártyatársaság Bécsben bejegyzett kulturális szervezet. 90 taggal a régió egyetlen, kártyagyűjtőket, kutatókat, múzeumi intézményeket, gyártókat és kiadókat összefogó szövetsége. „Talon” címmel megjelenő évkönyve közép-európai kártyatörténeti tanulmányokat közöl és aktuális eseményeiről tudósít. Éves tagdíj: 35 Euro.



A Bube, Dame, König Német Kártyatársaság berlini székhellyel, 110 taggal működő szervezet. Folyóírata a „Das Blatt”, mely időszak kiadványként évente kétszeri megjelenéssel, elsősorban a német kártyakészítés emlékeinek kutatási eredményeit közli.

Hajdu Péter

Pont a vészféken



Tulajdonképpen úgy vagyok az egésszel, ahogy Müller Aszlányi Károly Kalandos vakáció című ifjúsági regényében. A tősgyökeres pesti polgárgyerek (polgár = polgári iskolában tanuló) Amerikában született, és élt kétéves koráig, szülei ekkor repatriáltak. Müller így Amerika-szakértőnek számít az osztályban, és ilyesféle bölcsességeket mond: „Amerikában ez pont fordítva van. Aki ok nélkül bírásgot fizet, azt kötelezik arra, hogy meghúzza a vészféket.”

Hasonló bölcsességeket magam is tudok Amerikáról, egyet mindjárt meg is osztok a Tisztelt Olvasóval. Mint a Bridzsélet már beszámolt róla[©], 1981/2-ben Los Angelesben éltem, és aktívan részt vettem az ottani versenyéletben. Az idő tájt – többek között – komolyan számon tartották, ki képes a leg-rövidebb idő alatt Life Master minősítést szerezni. Ha emlékezetem nem csal, éppen Jonathan Cansino vagy Jeremy Flint tartotta a rekordot hat hétnél valamivel rövidebb idővel. Sokan persze húzták a szájukat, hogy egy nemzetközileg elismert, érett külföldi versenyzőnek nem nagy kunszt összegyűjtenie a 300 mesterpontot, még ha a csak minősített versenyen megszerezhető piros- és aranypontok is kellene a lifegő mester (bocsánat, de hirtelen nem jut eszembe jobb) címhez. Bezzeg az én barátomnak, akit jótékereje idehaza az I/A vagy I/B osztályú csapatbajnokságba predesztinálna, sok-sok évig tartott a hőn áhított cím megszerzése.

Valami ehhez hasonló érzésem támadt a minap megpillantván a 2004. évi mesterpontlistát. Soha nem látott, hatalmas summák szerepelnek a résztvevők neve mel-

lett (ez semmiképp nem csökkenti teljesítményük elismerésre méltó voltát), és szépen hízhat az öröklista is. Becslésem szerint az utolsó évben kb. 50 százalékkal nőtt az éves mesterpontok tömege. Én ezt nem szeretem. Azért nem, mert sok-sok év, szerénytelenül mondhatjuk, „egy egész élet”, munkája „omladozik” a fékevesztett mesterpontozó száguldás következtében. Világvérő nagymesterek szorulnak majd egyre hátrább a síri világban, helyet adva a közepszernek vagy még hígabb szernek.

Sporttársaim! Nem kell hozzá nagy matematikai tudás, hogy belássuk, a listát bármely pozitív számmal (nevezzük faktornak a közérthetőség kedvéért) beszorozva a helyezési sorrend nem változik. Ha már most év végén (vagy amikor a lista már végleges) az első helyezett pontjainak a számát egy alkalmas faktoriall mindig ugyanarra a számra (legszívesebben 100-ra, de hogy legyen elég értékes jegy, a példában szerepeljen, mondjuk, 5000) redukáljuk, és ezt a műveletet az összes névénél, majd évvel elvégezzük, azután pedig summázzuk, olyan öröklistához jutunk, amelyet elfogultság nélkül „igazságosnak” tekinthetünk. (Müller már mondaná is: „Naná, hogy Amerikában ez is másképp van, ott az az igazságos, amit éppen csinálnak!”) Tudom, igazság nincs, csak érdekek vannak. Látom azt is, hogy egy olyan évben, amikor Magyarország megnyeri a Bermuda-kupát, az évi mesterpontlista második helye, mondjuk, 4000 ponttal, „ötször” annyit ér, mint egy olyan év első helyezése és így 5000 pontja, amelyben a legjobb

eredmény egy milánói B1 volt. A „konzeratív öregeknek” (az írásomból az tűnik ki, hogy magam is ide tartozom) az az érdekük, hogy a mesterpontok ne híguljanak. Az „ifjú törökök” szeretnék nevüket minél előbb a jobb helyeken látni. Barátaim, elégedjete meg azzal, hogy az éves lista jobb helyeit foglaljátok csak el, egyelőre! Az a tény, hogy a 2003. évi öröklista nem készült el, is azt mutatja, hogy a körtéket nem szabad összeadni az almákkal.

(Az is belátható, hogy ezeket a pontokat nem is kellene manipulálni, elég lenne az

elért helyezési számokat valamely egyszerű műveleti algoritmussal öröklistává konvertálni. Én mégis hívjuk vagyok a faktorozott pontoknak, a T. Olvasóra bízom, hogy miért.)

((Amerikában, ha valaki ok nélkül mesterpontokat osztogat, kötelezik arra, hogy meghúzza a vészféket. Ha valaki nem szeretne valamilyen listán szerepelni, akkor kihúztatja a nevét. Lám, a BBO-n hány „expert” van! Majdnem annyi, mint „bridznagymester” Magyarországon.))

III. LOMBARD KUPA

Szeged,
2005. április 15 – 17.

A verseny helyszíne:

Pick Club

Szeged, Felső Tisza-part 10.

Program:

Csapatverseny

Április 15., péntek	Április 16., szombat
17.00: 1-3. forduló	10.00: 6-7. forduló
20.30: vacsora	12.00: ebéd
22.00: 4-5. forduló	14.00: 8-10. forduló
	17.30: vacsora

Páros verseny

Április 16., szombat	Április 17., vasárnap
19.00: 1. forduló	10.00: 2. forduló
	14.00: ebéd

ÜNNEPÉLYES DÍJKIOSZTÁS EBÉD UTÁN.

Nevezési díj*

Csapatverseny

Előzetes nevezés (április 10-ig): 7000 forint/csapat

Helyszíni nevezés: 8000 forint/csapat

Páros verseny

Előzetes nevezés (április 10-ig): 5000 forint/pár

Helyszíni nevezés: 6000 forint/pár

*: Ifjúsági játékosoknak 50% kedvezmény

Kovács András

Pécsi csatazaj

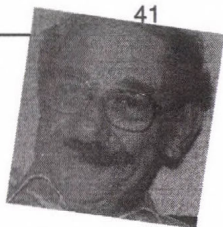

1. Dán csapatverseny, 1. asztal,
Délien ülsz:

8. forduló ♠ K B 9
O: Kelet ♥ T 9 4
Ált. mans ♦ A T
♣ A D B T 3

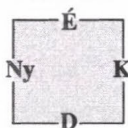

♠ T 8 7 6 4
♥ A D 6
♦ 9 6 5
♣ 6 5

Nyugat	Észak	Kelet	Dél
Balásy	Csehó	Czímer	Kovács A.
passz	kontra	1 szan*	passz
2 szan**	passz	passz	2 ♠
passz	4 ♠	3 ♦	3 ♠
		kontra	körpassz

* 11-14

** minor választást kér

Indulás: káró 4

Hogyan játszod?

Remélem, nem ütötted meg az indulást,
és a játékterveden gondolkozol a káró D
ütése utáni kőr 3 visszahívásra.



2. Dán csapatverseny, 1. asztal,
Délien ülsz:

10. forduló ♠ –
O: Észak ♥ K 9 7 5 3
Ált. bell ♦ D 7 6
♣ D T 6 5 2

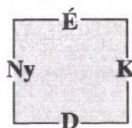

♠ A 7 6 5 3
♥ –
♦ B 9 4
♣ A B 8 7 4

Nyugat	Észak	Kelet	Dél
Aczél	Csehó	Kisgyörgy	Kovács A.
1 szan	passz	passz	1 ♠
3 ♥	passz	2 ♦*	3 ♣
	5 ♣	kontra	körpassz

* transzfer

Indulás kőr B

Mi a játékterved?

3. Dán csapatverseny, 88., utolsó leosztás az 1. asztalon

Meccshelyzet: 18 IMP-s győzelemmel első, döntetlen körül második, zakóval sokadik leszel. A szkórod talán kicsit pozitív.

Délien a lapod 4. helyen, ált. mansban:

♠ 7 6, ♥ 7 5, ♦ A B 9 8 5 4 3, ♣ A 8.

A licit:

Nyugat	Észak	Kelet	Dél
Bódis	Kovács A.	Honti	Csehó
3 ♥	4 ♠	5 ♥	?

Védekezésre nem védekeznek a partner, de ő is ebben a meccshelyzetben ül. Mit licitálsz?

Csak ha eldöntötted, olvasd tovább!

Ugyanez a lapod a másik asztalon (ott a 84. leosztásban), de most a vezető pozícióban, ahol csak kikapni nem szabad nagyon, a szkórod semmi különös.

Egy kicsit ☺ másképp érkezik hozzád az 5 kőr:

Nyugat	Észak	Kelet	Dél
Zsák	Szalay	Greza	Macskásy
1 ♠	passz	2 ♥	3 ♦
4 ♦	4 ♠	5 ♥	?

Mit licitálsz?

Ha netán kontráztál vagy passzoltál, mivel indulsz?

A történetek:

1. A káró 10-est ütötte a D. A kőr 3-ra ütött a D, sikeres treff impasz, kőr ász, újabb treff impasz. A treff ászba Kelet belopott, Dél felüllopta. Káró ász, treff lopás (Kelet kárót dobott). Káró lopás a pikk buvival, ami a felvevő 8. ütése:

♠ K 9	♠ A D 5
♥ T	♥ K
♦ -	♦ -
♣ T	♣ -
♠ T 8 7	♠ A 7 6 5 3
♥ 6	♥ -
♦ -	♦ B 9 4
♣ -	♣ A B 8 7 4

Most treff az asztról – és Kelet megadta magát. +590 a -140-hez.

Persze ha Kelet nem sajnált volna megválni a kőr királytól...

2. Kőr K, A, lopás. Pikk A, rá káró, pikk lopás (balról a B). Kőr lopás, balról a 8. Pikk lopás, balról a D. Kőr lopás, balról a D (!). Most így állunk:

♠ -	♠ -
♥ 9 7	♥ K 9 7 5 3
♦ D 7	♦ D 7 6
♣ D T 6	♣ D T 6 5 2
♠ 6 5	♠ T 9 4 2
♥ -	♥ A T 6 4 2
♦ B 9 4	♦ K 3
♣ A B	♣ 9 3

A parti egyetlen esélye, hogy az 1 szant szingli treffel mondták (ami nem kell, hogy a király legyen) – és mindkét asztalon tényleg 1 szant mondott Nyugat!

Most treff ász*, pikk lopás (adnak!), kőr lopimpasz a tízesre, majd a magas pikkre káró.

A teljes kiosztás:

♠ -	♠ -
♥ K 9 7 5 3	♥ K 9 7 5 3
♦ D 7 6	♦ D 7 6
♣ D T 6 5 2	♣ D T 6 5 2
♠ K D B 8	♠ T 9 4 2
♥ D B 8	♥ A T 6 4 2
♦ A T 8 5 2	♦ K 3
♣ K	♣ 9 3
♠ A 7 6 5 3	♠ A 7 6 5 3
♥ -	♥ -
♦ B 9 4	♦ B 9 4
♣ A B 8 7 4	♣ A B 8 7 4

A másik asztalon 3 ♣ = -110.

*Sajnos én egyvel később hívtam le a treff ász, és csak az maradt a vigaszom, hogy kis káró indulásra azonnal elbuktam volna. ☹

3. A teljes kiosztás:

<p>♠ A K T 9 5 3 ♥ – ♦ D 7 6 ♣ D B 7 2</p>	<p>♠ – ♥ A B T 4 3 ♦ K T 2 ♣ K T 9 5 3</p>	<p>♠ – ♥ A B T 4 3 ♦ K T 2 ♣ K T 9 5 3</p>	<p>♠ – ♥ A B T 4 3 ♦ K T 2 ♣ K T 9 5 3</p>
--	--	--	--

<p>♠ D B 8 4 2 ♥ K D 9 8 6 2 ♦ – ♣ 6 4</p>	<p>♠ – ♥ A B T 4 3 ♦ K T 2 ♣ K T 9 5 3</p>	<p>♠ – ♥ A B T 4 3 ♦ K T 2 ♣ K T 9 5 3</p>	<p>♠ – ♥ A B T 4 3 ♦ K T 2 ♣ K T 9 5 3</p>
--	--	--	--

<p>♠ 7 6 ♥ 7 5 ♦ A B 9 8 5 4 3 ♣ A 8</p>	<p>♠ – ♥ A B T 4 3 ♦ K T 2 ♣ K T 9 5 3</p>	<p>♠ – ♥ A B T 4 3 ♦ K T 2 ♣ K T 9 5 3</p>	<p>♠ – ♥ A B T 4 3 ♦ K T 2 ♣ K T 9 5 3</p>
--	--	--	--

A licit a nyílt teremben így folytatódott:

Nyugat	Észak	Kelet	Dél
1 ♠	passz	2 ♥	3 ♦
4 ♦	4 ♠	5 ♥	körpassz

– és a kedvező treff ász indulás után a 12 ütésért járó +750 helyett -50-et írtunk.

A zárt teremben pedig, ahol ez tényleg az utolsó leosztás volt, Dél – ki tudja miért nem erre a pikk elosztásra számítva – 6 pikket mondott, amit kontrával 300-ból lehetett kihozni; a 6 káró, ezt feltehetőleg Kelet a pikk sikénnel megkontrázza, +1540 lett volna.

Ha mind a két fülemüle „nekünk füttyöl”, a partiban 28 IMP-vel írunk többet. Így gratulálunk a

Bódis–Honti–Macskásy–Szalay csapatnak.



Meghívó

Bridzs, golf és tengerpart Spanyolországban!

Újból meghívjuk Önöket a III. Nemzetközi Bridzs-Golf Almerimar tornánkra Spanyolországba, Almeriába.

A meghívó azoknak szól, akik a napfényt és a strandot együtt szeretnék élvezni kedvenc hobbijukkal: a bridzssel vagy a golfbal. Várjuk kérdéseiket, érdeklődésüket.

Szombat este Andalúz party minden játékos számára!

Időpont:

2005. június 6-7. Vegyespárok versenye

2005. június 8-9. Csapatverseny

2005. június 10-12. Nyílt páros

További információk találhatóak weboldalunkon: <http://bridgegolf.com>

Kérdéseikkel a bridgegolf@bridgegolf.com címre küldhetnek e-levelet.

Kezdőkortól az expert játékosokig várunk minden kedves érdeklődőt!

Jesus Fermin Corchero és Maribel Corchero Mendez, a bridzsverseny szervezői

C/ Santa Quiteria, 10-1º, CP: 30001 Murcia-España

pochusmaster@yahoo.es

Tel: 00 34 968 218 613—00 34 666 071 079

Linczmayer Lajos rovata

Játsszunk együtt!

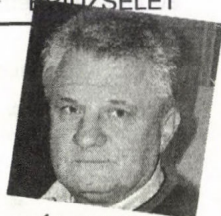

Csapatverseny, a felvétel négy pikk, Nyugat a treff királlyal indul.

O: Észak	♠ A D 7 3			
Ált. bell	♥ A K 8 5 4 3			
	♦ 7 4 3			
	♣ –			
	<table border="1" style="margin-left: auto; margin-right: auto;"> <tr><td>É</td></tr> <tr><td>Ny K</td></tr> <tr><td>D</td></tr> </table>	É	Ny K	D
É				
Ny K				
D				
	♠ K 9 6 2			
	♥ 9 2			
	♦ A K 6 2			
	♣ T 5 2			

Nyugat	Észak	Kelet	Dél
	1♥	passz	1♠
passz	3♠ passz	4♠	körpassz

Az előző számban láttuk, hogy a felvétel jó eséllyel teljesíthető, ha Keletnél szingli a kör. Nyugat szingli körje ellen némi védelmet nyújt, ha a második kórt kézből hívjuk. Így, ha Nyugat belop, a kör figuránk nem vesz el. Tehát lopjuk a treff indulást, lehívjuk a kör ászát, és káróval kézbe megyünk.

I. KÉZBŐL KÓRT HÍVUNK, ÉS NYUGAT NEM AD KÓRT

Nyugatnak döntenie kell, hogy lopjon vagy dobjon. Egy kiadót ellopni, többnyire még a rövidebb aduból sem érdemes, kivéve ha a lopás biztosan buktat, és egyébként kétségeink vannak. Ha a lopás nem buktat, lehet, hogy a felvevő malmára hajtja a vizet, akinek így kevesebb ellenvonali aduval kell törődnie. Elemezzük mindkét esetet!

A) NYUGAT BELOP A MÁSODIK KÖR HÍVÁSBA EGY KIS ADUVAL

Ekkor az alábbi álláshoz jutunk:

A)	♠ A D 7			
	♥ K 8 5 4			
	♦ 7 4			
	♣ –			
	<table border="1" style="margin-left: auto; margin-right: auto;"> <tr><td>É</td></tr> <tr><td>Ny K</td></tr> <tr><td>D</td></tr> </table>	É	Ny K	D
É				
Ny K				
D				
	♠ K 9 6 2			
	♥ –			
	♦ K 6 2			
	♣ T 5			

Négy adu marad kinn.

A1) Ha Nyugat pikkét (vagy kárót) hív, ütünk a pikk dámával. Ha Kelet is ad pikkét (két adu marad kinn), kórt lopunk a pikk királlyal, pikkkel asztalra megyünk (legfeljebb egy adu marad kinn) és a magas körök jönnek. Ha Nyugat öt pikkkel született, a felvétel mindig bukik.

A2) Ha Nyugat treffet hív, az asztalon lopjuk, lehívjuk a pikk dámát, és az alábbi álláshoz jutunk:



A2)

♠	A									
♥	K 8 5 4									
♦	7 4									
♣	-									
<table border="1" style="margin: auto;"> <tr><td></td><td style="text-align: center;">É</td><td></td></tr> <tr><td style="text-align: center;">Ny</td><td style="width: 20px; height: 20px;"></td><td style="text-align: center;">K</td></tr> <tr><td></td><td style="text-align: center;">D</td><td></td></tr> </table>			É		Ny		K		D	
	É									
Ny		K								
	D									
♠	K 9 6									
♥	-									
♦	K 6 2									
♣	T									

Hogyan folytassuk, ha Nyugat a pikk dámba treffet dobott (Nyugatnak mindkét nemesben egy-egy lapja volt, aminek kicsi az esélye)?

Az alábbi egy lehetséges állás. Még ötöt kell ütni, ami nem nehéz feladat.

♠	A										
♥	K 8 5 4										
♦	7 4										
♣	-										
♠	-	♠ B T 8									
♥	-	♥ D B									
♦	B T 9 8	♦ -									
♣	D 9 6	♣ A B									
<table border="1" style="margin: auto;"> <tr><td></td><td style="text-align: center;">É</td><td></td></tr> <tr><td style="text-align: center;">Ny</td><td style="width: 20px; height: 20px;"></td><td style="text-align: center;">K</td></tr> <tr><td></td><td style="text-align: center;">D</td><td></td></tr> </table>				É		Ny		K		D	
	É										
Ny		K									
	D										
♠	K 9 6										
♥	-										
♦	K 6 2										
♣	T										

Az adufekvés kedvező, így mind a négy aduval külön lehet ütni. Kőr király, kőrlopás, trefflopás, kőr az asztalról, és ha Kelet magasán belop, kárót dobunk.

Hogyan folytassuk, ha a pikk dámba Kelet a pikk tízest és Nyugat a pikk ötöst adja?

Két adu marad kinn, a bubi és a nyolcas. Kis kőrt hívunk, és a kilencessel lopjuk.

- Ha Nyugat felülloppja (egy adu marad kinn) és treffet hív, akkor kárót dobunk az asztalról. Ha Nyugat most kárót hív, és Kelet lop (2-4-1-6 volt az elosztása) bukunk, egyébként teljesítünk.

- Ha a Nyugat nem lopja felül a pikk kilencet, akkor már hazaértünk. Treffet lopunk és a kőr királyra kárót dobunk. Ha Nyugat lopja, csak egy adu marad kinn, és a pikk K-9, káró K-6-ból még hármat ütünk.

B) NYUGAT A KŐR KILENCES HÍVÁSRA KÁRÓT DOB

Üt a kőr király. Négyet ütöttünk, öt adu van kinn, és az alábbi lapokat látjuk:

B)

♠	A D 7									
♥	8 5 4 3									
♦	7 4									
♣	-									
<table border="1" style="margin: auto;"> <tr><td></td><td style="text-align: center;">É</td><td></td></tr> <tr><td style="text-align: center;">Ny</td><td style="width: 20px; height: 20px;"></td><td style="text-align: center;">K</td></tr> <tr><td></td><td style="text-align: center;">D</td><td></td></tr> </table>			É		Ny		K		D	
	É									
Ny		K								
	D									
♠	K 9 6 2									
♥	-									
♦	K 6 2									
♣	T 5									

Ha ütünk három adut, egy kárót és lopunk egy treffet kilenc ütésünk lesz. Ha kőrt lopunk, és Nyugat nem lopja felül, akkor máris megvan a tizedik ütés. Ha Nyugat felülloppja, fogy az adujuk és a kőr egy lopással magasítható lesz. Kőrt hívunk és lopjuk a kilencessel.



B1) NYUGAT NEM LOPJA FELÜL A PIKK KILENCEST, HANEM TREFFET DOB

Az alábbi az állás:

B1) ♠ A D 7
 ♥ 8 5 4
 ♦ 7 4
 ♣ –

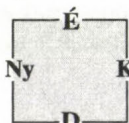

♠ K 6 2
♥ –
♦ K 6 2
♣ T 5

Még nem aduztunk, ötöt ütöttünk és Keleten van még a kőr D.

Mi a legjobb folytatás?

Csábító a trefflopás, pikk A-D, káró K, pikk K sorrend. Ez csak akkor veszít, ha a káró király nem üt. Mivel a trefflopás nem sürgős, a helyes játék az adu dámával az asztalra menni. Ha Nyugat nem ad, keresztlopással még négyet ütünk. Ha mindenki ad (három adu maradt kinn), egy látszólag öngyilkos játék vezet a biztos teljesítéshez. Kört hívunk, kézből az adu hatost(!) teszszük, és az alábbi álláshoz jutunk:

B1) ♠ A 7
 ♥ 8 5
 ♦ 7 4
 ♣ –

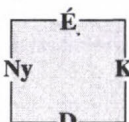

♠ K
♥ –
♦ K 6 2
♣ T 5

Ha ütésben maradtunk (nem valószínű) akkor trefflopás és kőrlopás jön.

Ha Nyugat felülloppja a pikk hatost, csak két adu marad kinn és magas a kőr. Ha adut (vagy kárót) hív, ütünk a pikk ásszal (egy adu marad kinn) és kört hívunk. Ha treffet hív, elloppjuk és kőrre kézből kárót dobunk (a treffdobás is jó). A kört az ellenfél lopja (egy adu marad kinn) és az alábbi állásban bármely elosztás és hívás esetén ütünk hármat:

B1) ♠ A
 ♥ 8
 ♦ 7 4
 ♣ –

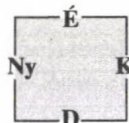

♠ K
♥ –
♦ K 6
♣ T

Ha például a B1 alábbi változatában – a fenti játékmód helyett – treffet lopunk és lehívjuk pikk ász-dámát, elbukjuk a felvételt.

B1) ♠ A D 7
 ♥ 8 5 4
 ♦ 7 4
 ♣ –

♠ B T 8 5
♥ –
♦ –
♣ D 7 6 4

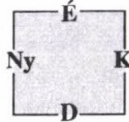

♠ K 6 2
♥ –
♦ K 6 2
♣ T 5

♠ 4
♥ D
♦ D T 9
♣ A B 9

B2) NYUGAT FELÜLLOPJA A PIKK KILENCEST A PIKK BUBIVAL

Az alábbi lapokat látjuk:

B2)

♠ A D 7
♥ 8 5 4
♦ 7 4
♣ -

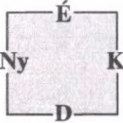

♠ K 6 2
♥ -
♦ K 6 2
♣ T 5

Négyet ütöttünk, négy adu van kinn, és Keleten van még a kőr D.

Ha Nyugat pikket (vagy kárót) hív, ütünk a pikk dámvával. Ha Kelet is ad pikket (két adu marad kinn), kőrt lopunk a pikk királlyal, pikk ásszal az asztalra megyünk (legfeljebb egy adu marad kinn), és a magas kőrök jönnek.

Ha Nyugat treffet hív, lopjuk, fellopunk egy kőrt a pikk királlyal, és aduval asztalra megyünk. Az alábbi álláshoz jutunk:

B2)

♠ A
♥ 8 5
♦ 7 4
♣ -

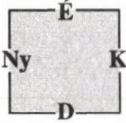

♠ 6
♥ -
♦ K 6 2
♣ T

Még két adu van kinn és magas a kőr. A magas kőrré eldobunk egy kis kárót (vagy

treffet), és az utolsó négy ütésből hármat viszünk.

És ha a kőr elosztás 3-2?

II. KÉZBŐL KŐRT HÍVUNK A KIRÁLYHOZ, AMIBE MINDENKI AD

Üt a kőr K és az alábbi kilenclapos álláshoz jutunk:

♠ A D 7
♥ 8 5 4 3
♦ 7 4
♣ -

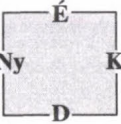

♠ K 9 6 2
♥ -
♦ K 6 2
♣ T 5

A kőrt kell magasítani. Lehívjuk a pikk dávét, elkerülendő, hogy Nyugat egy szingli pikkkel felülloppja a kezét. Ha Nyugat nem ad pikket a maradék öt adut szétlopjuk. Ha Kelet nem ad pikket, akkor is teljesíthetünk Nyugat néhány kedvező elosztása esetén. Ha mindketten adnak pikket, akkor már biztos a teljesítés. Kőrt hívunk. Tegyük fel, hogy Kelet ad (ez a kedvezőtlenebb), és az adu kilencest tesszük. Ekkor az alábbi lapok maradnak:



- ♠ A 7
♥ 8 5 4
♦ 7 4
♣ -

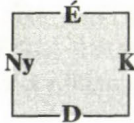

- ♠ K 6
♥ -
♦ K 6 2
♣ T 5

Ha Nyugat nem lop felül, akkor treffit lopunk, és a magas körre eldobjuk az utolsó treffünket.

Ha Nyugat felülloppja a pikk kilencset, csak két adu maradt kinn. Ha adut (vagy kárót) hív, kiaduzunk, és tizenegyet ütünk. Ha treffit hív, elloppjuk, körre eldobjuk az utolsó treffünket, és ha nincs káró lopás, szűrt csinálunk.

28. Nemzetközi Budapest Bridzs Fesztivál

Budapest, Hotel Gellért, 2005. március 10-15.

Program

Március 10. (csütörtök)	18.00	IMP Párosverseny
Március 11. (péntek)	18.00	Vegyespáros, „Kéri Zsuzsanna” emlékverseny
Március 12. (szombat)	15.00	Nyílt Csapatverseny 1-5. forduló
Március 13. (vasárnap)	15.00	Nyílt Csapatverseny 6-10. forduló
Március 14. (hétfő)	15.00	Nyílt Párosverseny 1. forduló
Március 15. (kedd)	14.00	Nyílt Párosverseny 2. forduló
	19.30	Díjkiosztás

Nevezési díjak, nevezési határidő, díjazás: ibbf@ecosoft.hu

	IMP páros		Vegyespáros		Nyílt csapat	Mitchell
nevezési díj, Ft/játékos*	2.500		2.500		12.000 csapatonként	4.000
nevezési határidő	10. csütörtök 17.00		11. péntek 17.00		12. szombat 16.00	14. hétfő 13.30
	N-S	E-W	N-S	E-W		
1. díj	12.000	12.000	25.000	25.000	80.000	80.000
2. díj	9.000	9.000	15.000	15.000	40.000	40.000
3. díj	7.000	7.000	10.000	10.000	25.000	30.000
4. díj	6.000	6.000	6.000	6.000	15.000	20.000
5. díj	5.000	5.000	5.000	5.000	12.000	15.000
6. díj						15.000
7-10. díj						12.000

* Érvényes versenyengedéllyel rendelkezők alkalmanként 500 Ft-tal (csapatok esetén 2.000 Ft-tal) kevesebb nevezési díjat fizetnek.

Falus Gábor
Tel: (36-30)952-18-04
Fax: (36-1) 342-20-27
gaborfalus@yahoo.co.uk

Hajlik Gábor
Tel: (36-1) 387-3148
hajlik@birdzs.axelero.net

Varga István rovata

Egy pécsi parti

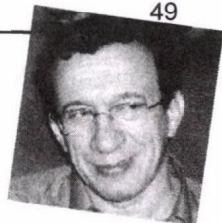

Az idei pécsi versenyen játszottam az alábbi partit – sajnos, nem a párosom. Így hát különösebb értéke nem volt a partiban elért eredménynek, különösen, ha számításba vesszük csapattársainknak az adott leosztásban nyújtott teljesítményét is. Inkább humoros, ami nálunk történt.

Mit gondol a Kedves Olvasó, hányat lehet ütni kiadó nélkül ebből a színből: T 8 7 az egyik kézben, A D x x a másikban? Hát ugye, ha az ász-dáma előtt van a király-bubi, kis lap nélkül, a többi négy pedig mögötte, akkor akár hármat is. Egyébként legfeljebb kettőt, a király elleni impasszal. És ha elárulom, hogy a király az ász-dáma mögött van? Még mindig segíthet egy kedvező indító kijátszás. De ha azt is elmondom, hogy a másik kéz indul, amelyben ebből a színből szingli kilences van, s ennek megfelelően figuráink mögött az ötödik király-bubi? Ráadásul színfelvételt játszunk, s mivel szerencsére nem ezt választottuk aduszínnek, a szingliből kell indulni, ami ugyebár nem túl nehéz, s máris kiszabadul egy ütés? És ha megtoldom ezt azzal, hogy kőr az adu, s az indító kijátszó partnere az első helyen Standard rendszerben a kérdéses színt licitálta: 1♣? Márpedig én ebből a színből ilyen feltetelek mellett kettőt ütöttem, s egyet sem adtam ki, aminek további érdekessége, hogy dobni sem tudtam, hiszen kettő-kettes károm és három-hármas pikkem volt.

Lapom a következő volt: K7x, BT87x, AK, T87. Nem nagy lap, de arra szerintem feltétlenül elég, hogy Standard 1♣-re mansban bell ellen 1♥-t licitáljak. Mögöttem kontráztak, ami az ellenfél megállapodása szerint vagy legalább géminvit-erő,

vagy legalább négyes pikk tetszőleges erővel. Partnerem 3♣-je „igazi” géminvit négyes kőrrel, tehát figurális erőn alapszik, nem elosztáson. Passz, persze 3♥, hiszen aligha van fogadásom, passz, és partnerem még gondolkozott a gémen. (Szerintem lapjával –9 x x, K D x x, B x, A D xx – a gém bemondása indokolatlanul erőszakos licit lett volna: 12 figurapont, benne egy dublóló bubí, három kis lap az előtte ülő ellenfél biztosan legalább négyes színében, [tehát ahol a nagyon kevés pontja még leginkább lehet], treff pontok a treffet licitáló ellenfél előtt. Szóval azt hiszem, inkább csak szomorú volt, hogy nem fogadtam az invitjét.)

Mint említettem, megjött a treff kilences indulás, ami ugye vagy szingli, vagy dublóból a nagyobbik. Ha most megnézzük a két lapot együtt, jól látható, hogy kiáll két treff ütés, a kőr ász, emellett legalább két pikk, de ha véletlenül az ellenfél 17 pontjából pont a pikk ász van mögöttem, ami egyáltalán nem lehetetlen... Persze ez esetben ők is üthetnének néhányat akár pikk, akár (és ez a valószínűbb) káró adu mellett, de ez más kérdés.

Az első probléma, hogy beüsek-e a treff ásszal. Nem elemezném hosszan, én végül is beütöttem, és kis kőrt hívtam. Azonnal elmentek az ásszal, amin nem csodálkoztam: nyilván azonnal pikket akar hívni, feltehetőleg lopásban reménykedik. Így is volt: pikk ász, pikk tízes. Ez majdnem biztosan dubló. De előtte még volt egy gyanús mozzanat: az aduba mögöttem a kilencest adták! 5-1-5-2-je lesz, vagy csak etet? Ekkor az indulónak 2-3-4-4-e lenne, és épeszű Standard rendszerben 1♦ lett volna a licitje. De hát ki tud-

ja, milyen rendszert játszik az ellenfél. S az is lehet, hogy négy kis kárója és negyedik treff király-bubija közül, rendszer ide vagy oda, az utóbbit preferálta, például az indító kijátszás befolyásolása céljából. Hogy hány kőrje van a két ellenfélnek, az persze hamarosan kiderül. Beütünk a pikk királlyal, ez nem vitás, aduzunk. A kilences tényleg szingli volt, tehát kétszer aduzunk.

És most? Ha mégis van harmadik pikkje az indulónak, akkor a lapja 3-3-3-4 vagy 3-3-2-5. Ebben az esetben akár leveszem a két magas kárót, akár nem, treff kiszálás után üt még egy treffet, pikket hív, és kész vagyok. De két káró hívás és pikk után partnere eliminált helyzetbe kerül, ha nem a 3-3-3-4, hanem a 3-3-2-5 az igaz. Ez azért nem túl valószínű. Sem az induló ellenjátéka nem erre utal, sem a licit: 4-1-7-1-lygel talán nem így licitált volna Nyugat (nevezzük most már így, hiszen a szokásoknak megfelelően, a valóságostól függetlenül, a felvevőt helyeztem Déltre, ahogy a diagram majd mutatni fogja).

Ha viszont Keletnek két pikkje van, Nyugatnak pedig ennek megfelelően öt, akkor vagy 2-3-4-4 Kelet elosztása, azaz nem teljesen szabályosan indult, vagy 2-3-3-5, ekkor Nyugaté 5-1-6-1. Ez talán még lehet. Ekkor azonban Nyugat nem üt pikket, hiszen kiadom a treffet, káró vissza, újabb treff, újabb káró, a negyedik aduval lesétálok az asztalra, treffre eldobom a pikkemet, egyenlő. Egyszerűsíthetem is a játékot: két magas káró, treff tízes, hadd lássa Kelet, hogy mi a helyzet, s már téríthetünk is. Csak azért nem most, mert hátha tévedtem, és mégis van harmadik pikk Keleten. Tehát káró ász, káró király, treff tízes.

Ekkor jött Kelet, aki nem volt képzetlen játékos, s hamar átlátta, hogy tényleges lapjával, ami 2-3-3-5, kellemetlen helyzetbe fog kerülni. Leüthet két treffet, de azután vagy ad egy treff ütést, vagy doblopot kell

hívnia. Ettől azonban annyira megijedt, hogy odáig már nem jutott el: ha ezt az ütést kihagyja, azzal is egy ütéshez juttat, csak most. Tehát kis treffet tett, ütöttem a tízessel! A szomorú helyzet azonban az, hogy ezzel nem egy, hanem két ütéshez juttattott! Az egyik ezek közül adott volt, bármit tesz, tehát az nem igazi ütésadás, csak engedelmesség a kiosztás törvényszerűségeinek. Ez a treffkihagyás azonban már többletütésre ad lehetőséget, s ennek megszerzése nem is volt igazán bonyolult feladat. Csak ragaszkodni kellett az eredeti tervhez, az eliminációhoz, azzal a különbséggel, hogy most Nyugaton a sor: pikket hívtam, Nyugat ütött, s csak doblopot tudott hívni. Tíz ütés, +170, hiszen eldobtam a treffemet. Ezáltal a cikk elején jelzett színből kettőt ütöttem kiadónélkül, holott ebből a színből indultak, keresztül az ász-dámán. A teljes kiosztás:

	♠ 9 x x										
	♥ K D x x										
	♦ B x										
	♣ A D x x										
♠ D B 8 x x	<table border="1" style="border-collapse: collapse; margin: auto;"> <tr><td></td><td style="text-align: center;">É</td><td></td></tr> <tr><td style="text-align: center;">Ny</td><td style="width: 20px; height: 20px;"></td><td style="text-align: center;">K</td></tr> <tr><td></td><td style="text-align: center;">D</td><td></td></tr> </table>		É		Ny		K		D		♠ A T
	É										
Ny		K									
	D										
♥ 9		♥ A x x									
♦ D T 9 x x x		♦ x x x									
♣ 9		♣ K B x x x									
	♠ K 7 x										
	♥ B T 8 7 x										
	♦ A K										
	♣ T 8 7										

Utólag még az jutott eszembe, hogy Nyugat követhette volna partnere példáját, s elkerülendő az eliminációt, kihagyhatta volna a pikket, hadd üssek a kilencessel. Ez még ütést sem adott volna, hiszen ekkor már kénytelen lettem volna treffet hívni, amit Kelet ezúttal feltehetőleg megüt. A 200 pont tehát illuzórikus, pedig szükség lett volna rá, mert partnereink 5 káró(!) kontrában kettőt buktak, s az 500 ellen így nem nyolc, hanem hét pontot adtunk volna le.

Országos csapatbajnokság 2004-2005.

Középmagyarország

I/A osztály

A fővárosi bajnokság I. osztályában ebben az évben a 12 résztvevő helyett eggyel több csapat indulhatott. Rendhagyó módon az Ifi válogatott – saját kérésére s egyezően sokak véleményével, elnökségi döntésre – bekapcsolódott a küzdelmekbe. Így aztán két megoldás kínálkozott a versenysorozat végére: vagy megszűnik a VB felkészülésre kért helyük, vagy eggyel több csapat esik ki. Az utóbbi változat került elfogadásra, ami a dominó elv alapján az alsóbb osztályokban is módosította a kiesést.

Az ifik megállták a helyüket, s remélhetően a felkészülésüknek is jót tett az erős mezőny elleni játékok.

Az elsőseget a végig négyesben játszó Galim (Homonnay-Lakatos, Gál-Winkler) szerezte meg, akik összesen két vereséget nem az elől végző csapatoktól szenvedtek el. A második helyezett Royston-t 21 ponttal előzték meg, őket 25-4-re, azaz 21 ponttal legyőzve...

Az alsóbb régióban jogosulatlan helyettesítés és ebből adódó pontlevonás mikéntje borzolta a kedélyeket, végül az a négy csapat esett ki, amely leszakadt a mezőnytől.

I/B osztály

A Fészek magabiztos játékkal, szintén végig négyesben játszva, egyetlen, 13-17-es vereséggel tarsolyában jutott vissza az I. osztályba.

A Hegedűs csapat két esztendő alatt két osztályt lépett fölfelé – ehhez nem kell kommentár. Az Ecosoftnak sem a feljutásért kellett harcolnia, hanem a jobb dobogós helyért.

A kiesés néhány ponton múlt ebben az osztályban.

II/A osztály

Az Izobau kiemelkedett a mezőnyből, és a szintén rutinos, jó képességű játékosokból álló Old Boys is megerőltetés nélkül jutott feljebb. Meglepő volt az Építész csapat ilyen mérvű gyengélkedése, összesen 1 győzelmet szereztek.

II/B osztály

Hodosiék biztosan jutottak fel, Balásyéknek rezgett a léc...

Mögöttük három csapat is csak 3-4 ponttal maradt le a feljutásról. A Bóc és Hárpia csapatok nem hozták a formájukat, ennél többre képes játékosokat szerepeltettek.

III. osztály

A végig egyenletesen, jól játszó Hegyvida mögött nagy volt a túlekedés a feljutó helyekért.

Az országos döntőbe az I/A osztály első 6 helyezettje jutott: Galim, Royston, Interface, Aromo, Ifik, Elastron.

Nyugat-Magyarország

Az észak-dunántúliak Tatabányán, a dél-dunántúliak Pécsen küzdhettek a legjobb 6 köze jutásért. A hatos siófoki döntőből a legjobb három került az országos döntőbe: Tólnatej, Nagykanizsa-Siófok, PVSK Harsányi.

Kelet-Magyarország

Debrecenben került sor 11 csapat részvételével a selejtezőre, ahonnan Debrecen Kuka, Debrecen Kertész és Kiskőrös-Szeged jutott tovább.

Országos középöntő

A 6-6 fővárosi és vidéki csapat két csoportban, 24 leosztásos teljes körmérkőzés-

ben harcolhatott a továbbjutást jelentő 2-2 helyért.

Végeredmények:

A csoport

Galim	96
Aromo	83
Ifik	81
Siófok	76
Debrecen Kuka	62
Kiskőrös-Szeged	49

B csoport

1. Interface	88
2. Royston	83
3. PVSK Harsányi	80
4. Elastron	77
5. Debrecen Kertész	64
6. Tólnatej	58



Bridzklubok Budapesten

A Bridzs Barátok Klubja, XI. Ecsed u. 13,
klubvezető: Hajlik Gábor (Tél.: 3-873-148)
játék: **hétfő, szerda, csütörtök 17.45**

Óbudai Társas Kör, III.ker. Kiskorona u. 7.
klubvezető: Ludwig Katalin
(Tél.: 3-292-395)
játék: **kedd, 17.15** (Párosverseny)

ELTE bridzs szakosztály
XI. ELTE lágymányosi Déli épülete 0.312-
es terme klubvezető: Poór István
(Tél.: 3-528-981/149) játék: **szerda, 17-21**

XII. Kerületi Művelődési Központ (MOM), XII. Csörsz u. 28.
játék: **kedd, 14.00-tól** (társasági bridzs)

Óhegy Egyesület Kultúrháza,
III. Toronya u. 33.
játék: **szerda, 18.00-tól** (társasági bridzs)

Rózsadomb, II. Bimbó út 63.
játék: **szerda és péntek, 15.00-tól** (társasági
bridzs)

További felvilágosítás:
Hajlik Gábor (Tél.: 3-873-148)

A Galim – Aromo döntő

A döntőbe az Aromo és a Galim jutott be, a harmadik helyért vívott mérkőzésen a Royston legyőzte az Interface-t.

Az első helyért 64 leosztásos mérkőzést játszottak, az egyes negyedek eredménye az Aromo szempontjából: +35, +29, -16, +30.

9. leosztás	♠ 5 3		
O: Észak	♥ A K 2		
K-Ny bellben	♦ D B T 5		
	♣ D 9 5 2		
♠ 9 8 2		♠ B 7 6	
♥ D B 9 6 5 3		♥ 8 7	
♦ K 9		♦ A 7 6 3 2	
♣ T 7		♣ A K 8	
	♠ A K D T 4		
	♥ T 4		
	♦ 8 4		
	♣ B 6 4 3		

A meccs rögtön élesen kezdődött a zárt teremben: a 9. partiban 1 káró – 1 pikk –

1 szan – 2 treff – 2 káró – 3 szan párosliccettel Gellér János és Szász György /Szuszi/ Délen bementa a fenti 22 pontos 3 szant, és Lakatos Péter dolga nem volt könnyű Keleten. Az elmélet szerint dublóból (a partnerre) gyenge lappal érdemes indulni, és semmi sem utalt arra, hogy a konzervatív játékosként ismert Szuszi lapja (és Északé is) ezúttal harmatgyenge. Így azután Nyugat (Homonnay Géza) kezébe a jó kör mellé befért még egy káró beütés is, és a kör indulás buktat, míg a normális treff figura kezdésre – amit igen hosszú töprengés után Keleten Péter választott – a 9 ütés elvehetetlen... Nem túl meglepő módon a nyílt teremben is ez lett a felvétel, de itt Balogh Szabolcs megtalálta a buktató kör indulást. A támadóvonalai licit itt jobban segíthetett: 1 szan (11-14) – 2 treff – 2 pikk (nincs négyes nemes) – 3 pikk (invit legálább ötös pikkkel) – 3 szan.



Aromo
 Háttul: Balogh Szabolcs, Szász György, Kotányi Balázs,
 Elöl: Nyáradi Gábor, Éliás Imre, Gellér János



Galim
Lakatos Péter, Homonnay Géza, Winkler Gábor, Gál Péter

Érdekes licitfeladat volt a 26-os partiban: Dél 1 kör indulása után az első vízvázlasztó, hogy 1 pikket (ami akkor jobb, ha Délnek pikk támogatása van), vagy Jacoby 2 szant (ami az adott partiban jobb) licitáljunk?

26. leosztás	♠ T 9 8 6 5					
O: Kelet	♥ A K 9 2					
Ált. bell	♦ B 7					
	♣ A 9					
♠ A D 3 2	<table style="border: 1px solid black; width: 60px; height: 60px; margin: 0 auto;"> <tr><td style="text-align: center;">É</td></tr> <tr><td style="text-align: center;">Ny</td></tr> <tr><td style="text-align: center;">D</td></tr> <tr><td style="text-align: center;">K</td></tr> </table>	É	Ny	D	K	♠ K B 7
É						
Ny						
D						
K						
♥ 8 7 4		♥ 6				
♦ 5 2		♦ 9 8 6 3				
♣ D T 7 5		♣ K B 8 3 2				
		♠ 4				
		♥ D B T 5 3				
		♦ A K D T 4				
		♣ 6 4				

Gellér Északon a 2 szan mellett döntött, majd Dél 3 pikk válasza után (pikk szingli, jó lap) úgy ítélte meg a helyzetet, csak akkor lesz rossz a szlem, ha Dél egyiké éppen az ász, és káróban nincs kontrollja (pl. A/DBxxxx/Dxx/KDx). Ám még ekkor is

meg kell találni a káró kezdést a buktatáshoz. Így ász- és adu dáma-kérdés után egyedül elvitte a vonalat a terített szemig. A másik teremben azonos kezdés után É-D szintű közel került a 24 pontos szlem bemondásához, de végül megelégedtek a gémmel.

54. leosztás	♠ K D B T 9 7					
O: Kelet	♥ T 2					
K-Ny bellben	♦ 9 6 4					
	♣ B 4					
♠ 5	<table style="border: 1px solid black; width: 60px; height: 60px; margin: 0 auto;"> <tr><td style="text-align: center;">É</td></tr> <tr><td style="text-align: center;">Ny</td></tr> <tr><td style="text-align: center;">D</td></tr> <tr><td style="text-align: center;">K</td></tr> </table>	É	Ny	D	K	♠ 6 4 3 2
É						
Ny						
D						
K						
♥ 5		♥ A B 9 7 4				
♦ K D T 7 5 3		♦ 2				
♣ K 9 6 5 3		♣ D T 7				
		♠ A 8				
		♥ K D 8 6 3				
		♦ A B 8				
		♣ A 8 2				



Nyugat	Észak	Kelet	Dél
Gál	Kotányi	Winkler	Balogh
		Passz	1 ♣
2 szan	3 ♠	4 ♣	4 ♥
körpassz			

1 ♣ - 16 FP-tól

2 szan – minorok vagy majorok

3 ♠ - 5-8 FP, természetes

4 ♣ - körje is van

Gál – a treff emelés hírére (káró kezdés buktat!) - kis treffel indult, amit Balogh kihagyott, majd Winkler káró folytatását ütötte az ásszal. Treff ász, treff lopás után adut hívott: T, B, D, kicsi.

Felmérte, hogy csak Gál 1-1-6-5 elosztásánál teljesíthet a káró veszítők pikkre történő eldobásával, valamint végjátékkal aduban: ez is történt, hiszen a négylapos végállásban az asztalról tudott hívni (Winklernek A 9 7 x, Balognak K 8 6 x maradt aduban). Az ellenvonalon nem segített volna a korai kőr ász, kőr bubi hívás sem.

A csattanó az, hogy a 4 pikk felvétel káró kezdésre teljesíthetetlen, ahogyan az a másik asztalon történt.

aromo

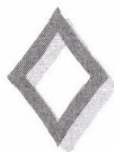

Tisztelt bridzsezők; klubvezetők és zsűritagok, versenyzők és játékosok, akik hobbiból és akik sportból úzik a bridzset!

Ezúton is szeretnék KÖSZÖNETET mondani a bridzsről készülő szakdolgozat alapjául szolgáló kérdőívek kitöltéséért, a beszélgetésekért, a biztatásért, a mosolyokért és a türelmükért!

Futó Orsolya

(futoorsolya@freemail.hu // 30-541-7153)

A szakdolgozatról – a júniusi államvizsga után – ismét hírt adok majd (jó hírt, remélem), illetve a dolgozat megtekinthető lesz a Szövetség irodájában!”

Eredmények

Budapesti és Országos CSB 2004

Középmagyarországi ág

IA osztály

1. Galim		257
	Gál, Winkler, Homonnay, Lakatos	
2. Royston		236
	Hajdu, Argay, Balásy, Hegedűs G., Kelen K., Szabó I., Szilágyi	
3. Interface		226
	Bódis, Honti, Szalay, Macskásy, Bárczy, Trenka	
4. Aromo		216
	Kotányi, Nyárádi G., Gellér, Szász Gy., Balogh Sz., Éliás I.	
5. Ifik		205
	Szegedi, Mráz, Marjai P., Minarik G., Szabó Cs., Riesz	
6. Elastron		204
	Linczmayer, Dumbovich, Kovács M., Magyar, Nikolits, Szalka, Zoller	
7. IBE		190
	Szappanos, Jakab, Koltai, Holyinka, Csepeli, Dombi, Dörnyei	
8. Harangozó		182
	Harangozó, Szóts, Mezei, Csipka Sz., Siba G.	
9. LOWEL		179
	LOVász P., Welker J., Topolyi, Nyárádi I., Nagy I., Cziffra	
10. Vékony		162
	Vékony, Csehó, Surányi, Talyigás, Tichy, Zombori	
11. Ormay		160
	Ormay hp., Kerekes, Varga S.	
12. Printtech		157
	Fogaras, Kovács A., Földi, Zöld, Marjai G., Tóth I.	
13. Parkbridge		148
	Andrási, Fazakas, Gombás, Hegedűs O., Kemény, Rásonyi, Viktor	
IB osztály		
1. Fészek		203
	Gabos, Réti, Széles, Kuttner	
2. Hegedűs		195
	Hegedűs L., Nyárádi I, Zalai Á., Udvari, Prohászka	
3. Ecosoft		193
	Falus, Aczél, Bartis, Lévai E, Marjai Gy., Varga I.	

4. Szigethy		179
	Sztrapkovichs, Mirk, Kepecs, Bíró, Demeter, Boóc A., Boóc P.	
5. Artemix		165
	Kerényi I., Gárdos, Klein, Szalka J., Bánki, Hittmann	
6. Pál		161
	Pál, Schamitzky, Fris, Kovács G., Kovács B.	
7. Madár		160
	Póka, Pál, Puza, Szász D., Anders	
8. Bergengóc		154
	Dörnyei G., Dienes, Monori, Rózsa, Vinkler, Lévai J.	
9. Topi 152 Szolnay, Szatmáry, Szentes, Szikszai, Kállai		
10. Sztaki		142
	Liska T., Jávorfí, Kalmár, Lukácsi, Kisgyörgy, ifj. Kisgyörgy	
11. Madarász		130
	Fekete, Madarász, Blancz, Hercegfalvy	
12. Mihályfi		129
	Mihályfi, Donáth, Kákóczki, Sebes, Siba, Ferge	

IIA osztály

1. Izobau		236
	Benedek, Bárány, Bártfai, Bozzai, Kerényi Z., Quittner G., Quittner P.	
2. Old Boys		218
	Vég, Vég, Kertes, Szabó L., Csóka, Osskó, Poroszlav	
3. Csipka		176
	Csipka, Germadics, Gulcsik, Hajdú L., Magyar	
4. Kotányi		171
	Kotányi Z., Gyulai J., Tóth A., Valet	
5. Árpád		167
	Hajdu A., Apjok, Varga, Bíró, Horotyák, Patkós	
6. Fiúk		163
	Varga L., Varga L. III., Soproni, Bujdosó	
7. Dobos		163
	Lénárt, Bleuer, Földesi, Gráf, Gyulai, Papp Cs.	
8. Target		155
	Talyigás A., Fodor, Lippner, Török, Zábrády	
9. Hobbi		150
	Bodnár, Hermányi, Oláh M., Halusz, Zwada, Nemes, Detre	
10 ELTE		128
	Poór, Tichler, Bóna, Rozsnyai, Honyek, Rapp	

11. Bencsik	121	8. Lauder	377
Csongrádi, Pátkai, Márkus, Körmendy, Szigeti, Horváth I., Turcsányi		Magyar Á., Szabolcsi, Szép, Szondi, Hofmann, Sinkovicz, Honos	
12. Építész	107	9. Andris	371
Turjányzky, Orbán, Szabó, Bánkiné, Wellner, Pető		Bíró A., Gács, Keleti, Majoros, Szalkai Á.	
II B osztály		10. Domex	353,5
1. Hodosi	192	Csomay, Dózsa, Reich, Surányi Á., Láng, Dózsa I.	
Hodosi, Pallós, Takács, Hámori, Bodnár		11. FAL	353,5
2. Balásy	183	Keresztény, Juszt, Reviczky, Megyeri	
Balásy, Szamos, Gólya, Ecsedi, Tihanyi, Szabados		12. Pillanat	351,1
3. Vadászok	180	Retteggy, Vizsy, Bakó, Horváth	
Petrásné, Ragályiné, Grósz T., Petrás, Ragályi B., Szendrei		13. Saródy	347
4. Tőfi	180	Saródy hp., Gröbler, Burján	
Molnár, Bíró L., Révai G., Révai Á., Jalsovszky		14. Pepi	330,1
5. Springer	179	Meskó, Garami, Pós, Tasnádi	
Springer, Ferenci, Krieger		15. Hullámvasút	325
6. Pánczél	174	Fülöp Z., Lévai G., Polonkai, Németh Á., Gáspár Z.	
Pánczél, Hézső, Kertai, Fehér P., Horváth, Czimer		16. Vashegyi	322
7. Németh	170	Szintai, Bánkúti, Telegdy, Vashegyi	
Németh, Bárczy Zs., Bálint, Drasny, Szőnyi, Kovács J.		17. Sasok	320,5
8. Omnia	165	Csépán, Domschitz, Kincses, Pongrácz, Sándor Gy.	
Beck, Trencsényi, Macskásy hp., Nagy E., Láng R.		18. Vöcsök	305
9. Kova	147	Arató, Arató, Haraszi, Resofszi, Patzkó	
Kolosi, Vass K., Kraicsovits, Éless, Gyárfás		19. Kaskad	296,5
10. Szereday	140	Horváth, Susits, Oláh L., Vasvári, Borbélyné	
Seres, Várnai, Oláh, Riborics, Szombati, Koczka		20. Szöke Kuba	296
11. Bóc	130	Kuttner, Szövérfy, Balásy, Keszthelyi	
Bóc I., Bárdossy, Kardos, Kelen L., Nadas		21. Macska	211
12. Hárpia	122	Csonka, Ákos, Kis Á., Simonyi	
Sándor J., Kádár, Böszörményi, Csibi, Makara, Szabados J.		22. Borbarátok	208
		Mokos, Mokos, Máder, Rieger	

42. Mecsek Kupa 2005. január 6-9.

Párosverseny

1. Hegyvida	436	1. Szabó – Szilágyi	61.80%
Nyárádi Zs., Szemere, Jakus, Vida		2. Széles – Kuttner Gy.	61.04%
2. L + L	413	3. Éliás – Balogh 60.36%	
Takácsi hp., Szűcs G., Kövesdi		4. Kertész – Kootz	60.35%
3. Globus 410 Juvancz, Pavlik, Oskkó, Keresztes, Pavlik, Váró		5. Nyárádi – Nyárádi	58.26%
4. Szigeti	406	6. Harangozó – Szóts	57.78%
Szabó A., Szigeti I., Braunecker, Balogh L., Popper		7. Ormay Hp.	57.31%
5. Pentagon	392,5	8. Kákóczki – Sebes	57.28%
Bozzai B., Kaderják, Mérei, Rác, Szücsi, Marcin		9. Benedek – Bozzai	56.42%
6. Pártos	384	10. Caric – Matejevic	56.33%
Pártos, Hazai, Hazai, Pongrácz, Újlaki, Patzkó		11. Magyar – Szabolcsi	55.65%
7. Palócz	379	12. Komor – Répás	55.51%
Dézi, Andor, Ligeti, Vincze, Tanai, Palócz		13. Graf – Harsányi	55.32%
		14. Honti – Dumbovich	55.15%
		15. Csepeli – Jakab S.	55.08%
		16. Dörnyei – Dörnyei	54.99%
		17. Vikor – Gál	54.77%

18. Szentes – Szabó	54.41%
19. Zöld F. – Marjai Gy.	54.00%
20. Harsányi – Matheovits	53.88%
21. Balásy Zs. – Czimer Cs.	53.83%
22. Surányi M. – Szikszai	53.70%
23. Sándor – Fehér	53.38%
24. Kocsis – Makara	53.37%
25. Linczmayer – Nikolits	53.17%
26. Réti – Gabos	52.96%
27. Vági – Weisz Gy.	52.01%
28. Fried – Varga S.	51.64%
29. Horváth A. – Horváth Gy.	51.63%
30. Aczél – Kisgyörgy	51.61%
31. Beck M. – András I.	51.53%
32. Vajlak – Sentic	51.48%
33. Sasek – Ljubic	51.32%
34. Csehó – Kovács A.	51.00%
35. Havlicek – Tomlianovic	50.61%
36. Gellér – Kotányi	50.52%
37. Varga – Bartis	50.46%
38. Hegedűs L. – Udvari	50.20%
39. Hornyek – Szendrői	50.10%
40. Horváth K. – Hájos	50.05%
41. Fogaras – Földi	49.63%
42. Oláh M. – Halusz	49.60%
43. Novosel – Podhraski	49.47%
44. Dessewffy – Makai L.	49.15%
45. Bodnár – Herményi	48.89%
46. Szűcs J. – Weisz L.	48.12%
47. Mezei – Kerekes Zs.	48.06%
48. Kovácsné – Móczán	48.02%
49. Starkey – Temesi L.	47.60%
50. Hazai – Újlaki	47.53%
51. Ferge – Siba G.	47.26%
52. Zepic – Ivancic	47.24%
53. Beck – Trencsényi	46.90%
54. Bariné – Sülle	46.81%
55. Trinn – Decléva	46.64%
56. Cziráky – Szvitacs	46.36%
57. Zwada – Szigeti	46.15%
58. Mérei B. – Szemere	44.58%
59. Horváth – Susits	44.34%
60. Hazai G. – Pártos	43.73%
61. Bánkiné – Szalka J.	43.67%
62. Kerényi – Bikki	43.58%
63. Soproni – Varga L.	42.52%
64. Surányi Á. – Antal Z.	41.96%
65. Brakljacic – Caklovic	41.90%
66. Borbélyné – Toron	40.75%
67. Berkes E. – Fenyvesi G.	40.09%
68. Vadász – Rombauer	39.59%
69. Dózsa M. – Szabó A.	39.44%
70. Matavovszky – Zalatnay	38.44%
71. Jánosi B. – Ormai	37.07%
72. Meggyesi – Just	36.15%

Csapatverseny

1. INTERFACE	207
Macsikásy, Szalay, Honti, Bódis	
2. TUTU	193
Kovács A., Csehó, Grezsa, Zsák	
3. VIKOR BS	191
Vikor, Gál, Balásy, Czimer	
4. CSEPELI	188
Csepeli, Jakab, Széles, Kuttner	
5. FÉSZEK	188
Gabos, Réti, Földi, Fogaras	
6. HARANGOZÓ	187
Harangozó, Szóts, Bartis, Varga I.	
7. IZOBAU	182
Benedek, Bozzai, Aczél, Kisgyörgy	
8. PIPA	177
Vági, Weisz, Temesi, Starkey	
9. BURGHAUSEN	169
Graf, Harsányi, Linczmayer, Nikolits	
10. PVSK-Harsányi	169
Czirák, Harsányi, Matheovits, Szvitacs	
11. INTERCITY	169
Dessewffy, dr.Makay, Bariné, Sülle	
12. HOBBI	168
Haluszné, Bodnár, Bodnár G., Oláh	
13. ZSÁJA	167
Bánki Zs., Szalka J., Beck A., Trencsényi	
14. DÖRMÖGŐ	165
Decléva, Trinn, Serdült, Dörnyei	
15. FMKV	162
Fried, Varjas, Mezei, Kerekes	
16. ECOSOFT	161
Marjai, Zöld, Szentes, Szabó Cs.	
17. ESZES	160
Szabó I., Szilágyi, Szikszai, Surányi	
18. HEGEDŰS	158
Nyárádi G., Nyárádi I., Hegedűs, Udvari	
19. ORMAY	158
Ormai Gy., Ormai É., Kertész, Kootz	
20. PANNÓNIA	156
Éliás, Balogh Sz., Kotányi, Gellér	
21. TALPRAESETT	152
Megyesi, Ferge hp., Sándor, Szemere, Juszt	
22. RONY	145
Beck M., András, Kákóczy, Sebes	
23. DARK CLUB	145
Komor, Répás, Honyek, Szendrei	
24. KASKAD	145
Horvát, Susits, Borbély, Toron	
25. PÉNTEK	137
Kispálné, Sarlós, Kovácsné, Móczán	
26. PÁRTOS	127
Újlaki, Hazai T., Hazai G., Pártos	
27. GAME	114
Fenyvesi, Szabó A., Dózsa, Berkes	

Board a Match

1. RÓZSASZÍN PÁRDUC	63
Gál, Czimer, Széles, Kuttner	
2. MEZEI	59
Mezei, Honti, Varga, Viktor	
3. HEIDELBERG	56
Ormai hp., Kertész, Kootz	
4. PIPA	56
Vági, Weisz, Hegedűs, Udvari	
5. CARIC	53
Caric, Matejenic, T.Brkljadic, P.Caklovic	
6. JÓJÁTÉK	52
Andrási, Szűcs, Horváth K., Hájos	
7. DARK CLUB	50
Horváth A., Horváth Gy., Komor, Szendrei	
8. ÉLIÁS	48
Éliás, Nyárádi hp., Kotányi	
9. ÁZIA	42
Antal, Surányi, Szabó A., Szigeti	
10. MARJAI	41
Marjai, Zöld, Szentés, Szabó Cs.	
11. MATYI	40
Szabó I., Kovács M., Ferge S., Ferge Zs.	
12. FEHÉRPÍPI	38
Kerényi, Bikki, Zwada, Fehér	
13. KASKAD	26
Horváth L., Borbélyné, Tron	

Senior Páros Bajnokság

2005. január 22. (22 pár)

1. Gál Péter – Kovács Mihály	61.14%
2. Gabos Gábor – Réti Zsuzsa	60.30%
3. Benedek Béla – Bozzai Péter	54.70%
4. Harsányi Sándor – Mateovits	54.20%
5. Bánki Zoltánné – Wellner Péter	52.58%
6. Zöld Ferenc – Dienes Ödön	52.50%
7. Tarnai László – Zsíros	51.85%
8. Falus Gábor – Kolosi Tamás	51.78%
9. Kovács Ilona – Fövényi Mihály	50.97%
10. Nagy Elly – Ferenci György	49.71%
11. Bikki Gábor – Desseffy A.	49.29%
12. Csepeli Miklós – Kuttner György	48.60%
13. Gráf Gábor – Bleuer Miklós	48.50%
14. Wér Vilmos – Szabó Pál	48.06%
15. Hermányi – Bodnár	47.63%

**2004. évi mesterpontlista**

A tábla nem tartalmazza az EBL által osztott mesterpontokat (ffi, női EB, ifi EB, Olimpia)

1. Winkler Gábor	13131	27. Magyar Péter	4158	53. Kerekes Zsuzsa	2322
2. Dumbovich Miklós	10760	28. Kotányi Balázs	4035	54. Minarik Gábor	2289
3. Szilágyi László	10379	29. Szóts Gábor	4032	55. Szikszai József	2282
4. Gál Péter	10280	30. Balásy Zsolt	3955	56. Marjai Péter	2249
5. Honti László	9799	31. Széles Csaba	3859	57. Tóth István	2246
6. Szalka Tamás	7736	32. Jakab Sándor	3825	58. Bárczy Péter	2245
7. Viktor Dániel	7534	33. Kelen Károly	3816	59. Dombi Gergely	2230
8. Szabó István	7251	34. Dienes Ödön	3750	60. Holyinka Péter	2176
9. Zoller Róbert	7121	35. Dörnyei Zsolt	3482	61. Balogh Szabolcs	2068
10. Linczmayer Lajos	6462	36. Bódis Gyula	3354	62. Csehó Zoltán	2010
11. Nikolits Tamás	6419	37. Andrási Miklós	3291	63. Kása Miklós	2000
12. Harangozó László	6137	38. Földi József	3102	64. Kása Miklósné	2000
13. Csepeli Miklós	5924	39. Dörnyei Gábor	3017	65. Zombori Péter	1999
14. Lakatos Péter	5877	40. Szegedi Balázs	2983	66. Marczona Mariann	1952
15. Homonnay Géza	5528	41. Gellér János	2976	67. Minarik Attila	1952
16. Kemény György	4939	42. Rasonyi György	2954	68. Fogaras András	1932
17. Kovács Mihály	4742	43. Monori György	2867	69. Koltai Gábor	1897
18. Mezei Katalin	4689	44. Hajdu Péter	2839	70. Marjai György	1886
19. Nyárádi Gábor	4622	45. Bánki Zoltán	2825	71. Hegedűs László	1867
20. Szalay György	4609	46. Surányi Marcell	2818	72. Trenka Péter	1839
21. Szappanos Géza	4606	47. Gombás Gábor	2721	73. Gabos Gábor	1768
22. Macskásy Gábor	4397	48. Bartis Béla	2668	74. Réti Zsuzsa	1767
23. Harsányi Sándor	4267	49. Mráz Mate	2537	75. Grezsa Krisztián	1746
24. Hegedűs Gál	4244	50. Argay Gyula	2504	76. Zsák Zoltán	1746
25. Kuttner György	4238	51. Zöld Ferenc	2488	77. Hittmann László	1743
26. Éliás Imre	4233	52. Udvari Szabolcs	2336	78. Szász György	1702

79. Ormai Eva	1690	136. Gerő István	707	193. Almási László	268
80. Vékony György	1657	137. Matheovics László	701	194. Bárczy Zsolt	262
81. Szentés Szabolcs	1648	138. Sándor Judith	693	195. Fehér Péter	260
82. Czimer Csaba	1647	139. Benedek Béla	666	196. Pál Sándor	260
83. Szatmari Zsolt	1630	140. Szolnay Botond	649	197. Pintér Jenő	258
84. Hámosi Zsuzsa	1626	141. Kállay Tamás (-Cseho	637	198. Szabó László (Szeged	258
85. Szabó Csaba	1535	142. Welker Jácint	624	199. Vinkler László	254
86. Fazakas Gergely	1513	143. Tóth Judit	620	200. Szabó Tamás (Szeged)	253
87. Kádár Katalin	1451	144. Fris Miklós	614	201. Kertész Balázs	243
88. Hódosi Péter	1444	145. Topolyi Magda	591	202. Kállai Gábor (-Török	239
89. Kertes Ottó	1438	146. Falus Gábor	585	203. Balogh László	233
90. Vég Tibor	1438	147. Vikor György	579	204. Kardos János	228
91. Siba Gergely	1437	148. Oskó András	572	205. Macskásy Ernő	227
92. András Imre	1373	149. Kiss György (Kiskörö	569	206. Kepecs Gábor	213
93. Kovács András	1354	150. Sziklai Gábor	554	207. Kraicsovits Ferenc	213
94. Varga Sándor (-Kerek)	1342	151. Nagy Elly	553	208. Balásy István	209
95. Talyigás Péter	1312	152. Szamos Gábor	537	209. Éless Miklós	205
96. Nyárádi Ibolya	1306	153. Mirk Gábor	517	210. Kocsis József	200
97. Szalka Júlia	1287	154. Csóka Árpád	516	211. Zelnik Péter	191
98. Rózsa Tamás	1271	155. Szabó László	516	212. Kuttner János	189
99. Komor Péter	1216	156. Szabados Júlia	511	213. Bikki Gábor	188
100. Varga István	1215	157. Lévai Ferenc	509	214. Németh Judit	187
101. Ormai György	1205	158. Biró László	500	215. Wellner Péter	186
102. Klein László	1179	159. Szőnyi György	496	216. Ferenci György	185
103. Bata Gyula	1176	160. Bárczy Pál	492	217. Magyar Ádam	183
104. Lévai János	1149	161. Moldován Mariann	492	218. Szabolcsi János	183
105. Nyárádi Zsolt	1140	162. Kelen László	485	219. Sziráki László	182
106. Kisgyörgy Lajos	1125	163. Bánki Zsuzsa	481	220. Szabados Erzsébet	181
107. Vági György	1118	164. Hegedüs Orsolya	470	221. Ecsedy Lajos	179
108. Csapka Szilvia	1117	165. Lovász Péter	462	222. Gólya Vera	179
109. Cziráky Péter	1093	166. Grieger Adam	458	223. Török György	175
110. Szvítacs István	1093	167. Beck Anna	457	224. Korsós Imre	174
111. Gárdos Gábor	1060	168. Demeter Gábor	448	225. Szabolcs Károly	174
112. Harsányi József	1055	169. Bozzai Péter	441	226. Pető Zoltán	171
113. Takács Gábor	1047	170. Hajdu László	427	227. Andrásfai Béla	169
114. Zalai Ágnes	1024	171. Lukácsi László	421	228. Söpkéz Sándorné	169
115. Vida Mihály	1022	172. Fodor Péter (-Talyig	416	229. Fekete István	164
116. Kákcoczi Lotti	997	173. Tóth András	409	230. Honyek András	164
117. Kovács Júlia	960	174. Bárány György	400	231. Madarász Imre	164
118. Kertész Zsófia	920	175. Kerényi Zoltán	400	232. Marczin László	159
119. Jakus László	893	176. Reszler Antal	400	233. Petrás Gábor	154
120. Beck Márta	889	177. Tichy Eszter	386	234. Petrás Gáborné	154
121. Scharnitzky Péter	867	178. Trencsényi Ágnes	386	235. Dienes Attila	153
122. Pál László	856	179. Kalcsev András	384	236. Nyárádi Gabriella	153
123. Nagy István (-Nyarad	852	180. Nagy Enikő	383	237. Bojár Ábel	151
124. Riesz András	830	181. Böszörményi Matyas	321	238. Ragályi Balázs	148
125. Sebes Gábor	793	182. Láng András	321	239. Kerényi István	147
126. Makara Klára	788	183. Nagy Attila	320	240. Papp László	147
127. Horváth Antal	781	184. Blancz Tamás	310	241. Poroszlav Csaba	146
128. Martinkó István	772	185. Póka Péter	304	242. Reviczky Győző	142
129. Bárczy Tamás	771	186. Bőborka Tamás	300	243. Welker Ottó	142
130. Gáspár Gyula	771	187. Kolosi Tamás	292	244. Grosz Tamás	140
131. Kovács Balázs	758	188. Herczegfalvy Imre	289	245. Tarnay Gyula	139
132. Kovács Gergely	758	189. Sztrapkovic László	285	246. Mihályfy László	135
133. Aczél Pál	751	190. Vass Katalin	282	247. Páncél Róbert	132
134. Talyigás András	725	191. Lippner Gábor	275	248. Répás András	131
135. Pallos Imre	720	192. Cziffra András	270	249. Fövényi Mihály	128

250. Kovács Ilona	128	307. Tihanyi Katalin	62	365. Csépan	36
251. Dessewffy Arisztid	125	308. Dazsián Éva	60	366. Gáspár Zoltán	36
252. Szemere Róbert	125	309. Horváth György	60	367. Horotyak Péter	36
253. Sziky Zoltán	125	310. Meggyesi Éva	60	368. Lukács Antal	36
254. Zwada Ildikó	121	311. Gyulai András	59	369. Mémert Sándor	36
255. Böszörményi Katalin	118	312. Lénárt Zoltán	59	370. Németh Ádám	36
256. Fried Péter	117	313. Darok Gábor	57	371. Patkós Balázs	36
257. Zábrádi Gergely	113	314. Germadics Vilmos	57	372. Burlacu	34
258. Buglyó Sándor	111	315. Kellner László	57	373. Juhász Miklós	33
259. Szesztay Zsolt	111	316. Magyarai Zoltán	57	374. Gyárfás András	32
260. Bródy Mihály	108	317. Szigeti István	56	375. Várnai János	32
261. Puza László	106	318. Vadai Péter	55	376. Majoros László	31
262. Szasz Domokos	106	319. Visnyovszki László	55	377. Bohner Róbert	29
263. Argyelan János	105	320. Hajós László	54	378. Boóc Péter	29
264. Csibi Eva	104	321. Horváth Károly	54	379. Csoma Zoltán	29
265. Anders Tibor	101	322. Varga László (Győr)	54	380. Kalmár Agoston	29
266. Bártfai Pál	100	323. Barkó István	52	381. Apjok Péter	28
267. Gráf Gábor	100	324. Bodnár János	52	382. Fülöp Zoltán	28
268. Quittner Pál	100	325. Forgács Ferenc	52	383. Hajdu András	28
269. Poór István	99	326. Laza István	52	384. Pásztor Ákos	28
270. Bleuer Miklós	95	327. Maxim Júlianus	52	385. Seres Péter	28
271. Keresztény Andrea	94	328. Mód Rudolf	52	386. Szombati István	28
272. Kerti István	94	329. Szabó Sándor	52	387. Mahder	27
273. Makay László	93	330. Vörös Klára	52	388. Sarodi Ferenc	27
274. Bodnár Gábor	89	331. Révai Gábor	51	389. Örvös Anna	26
275. Boóc András	89	332. Balint Balázs	49	390. Doboczkay András	25
276. Hermányi Annamaria	89	333. Élias Gyula	49	391. Gelencsér Ágnes	25
277. Juhász György	88	334. Kelen Botond	49	392. Koczka György	25
278. Kisgyörgy Lajos ifj	88	335. Kelen Lászlóné	49	393. Baji Mihály	24
279. Liska Tibor	88	336. Turjánszky Edit	48	394. Csomay Györgyné	24
280. Tichler Krisztián	88	337. Lendvai Domokos	47	395. Dózsa Katalin	24
281. Hites Viktor	85	338. Révai Ákos	47	396. Nádás András	24
282. Szendrei Csaba	84	339. Fabián Adrienne	46	397. Serdült Tibor	24
283. Hegyi András	83	340. Vég Tibor ifj	45	398. Dessewffy László	23
284. Biró Lajos	79	341. Karajannisz Manolisz	44	399. Dózsa Iván	23
285. Molnár László	79	342. Hajlik Gábor	43	400. Harsányi Ilona	23
286. Varga Edit	79	343. Braunecker Antal	42	401. Láng Péter	23
287. Bárdossy Dániel	78	344. Krieger Artur	42	402. Popper László	23
288. Bóc István	78	345. Rombauer Gábor	42	403. Szabó Imre	23
289. Ferge Sándor	78	346. Schubert Kornél	42	404. Vincze Ottó	23
290. Krausz Tamás	75	347. Szalkai Ákos	41	405. Csernatony Csaba	20
291. Mátyus László	75	348. Wiener Gábor	41	406. Weisz György	20
292. Deceleva László	74	350. Domokos Judit	40	407. Nádasi Tibor	19
293. Gyulay Judit	72	351. Hezső Tibor	40	408. Szabó Csilla	19
294. Kotányi Zoltán	72	352. Quittner Gusztáv	40	409. Gulcsik Katalin	18
295. Macskásy Judit	71	353. Szabó Pál	40	410. Gulcsik Péter	18
296. Mérei Balázs	70	354. Wer Vilmos	40	411. Bánhegyi Barnabás	17
297. Csiszár Imre	68	355. Kalmár Zoltán	39	412. Nemes László	17
298. Horváth István	68	356. Bujdosó Lajos	38	413. Plesz Viktor	17
299. Just Réka	68	357. Földesi Tamás	38	414. Szucsi Balázs	17
300. Marjai Gábor	68	358. Jusztin István	38	415. Tomorszky Ferenc	17
301. Horváth Dénes	67	359. Papp Csaba	38	416. Derzsenyi Tibor	16
302. Soproni Gábor	65	360. Patzkó György	38	417. Kovács Tibor	16
303. Oláh István	63	361. Siba László	38	418. Madarász Imréné	16
304. Orbán Katalin	63	362. Jalsovszky Pál	37	419. Oláh Marika	16
305. Riborics György	63	363. Kertai Eszter	37	420. Reich Ágnes	16
306. Halusz Józsefne	62	364. Bittó Zoltán	36	421. Surányi Ágnes	16

422. Bóna Gábor	15	474. Gröbler András	7	526. Starkey Steve	4
423. Gira Tibor	15	475. Havaj Tamás	7	527. Témesi László	4
424. Juhász Endre	15	476. Hazai Géza	7	528. Vizsy Krisztián	4
425. Magyar Bernadette	15	477. Jávorfi Mihály	7	529. Arató Péter	3
426. Rozsnyai Ádam	15	478. Jung Sándor	7	530. Benyó Rita	3
427. Solti Kálmán	15	479. Kovács László	7	531. Drasny József	3
428. Turcsányi Péter	15	480. Mery Ferenc	7	532. Fenyvesi Gabi	3
429. Varga Sándor (-Hajd)	15	481. Mészáros Éva	7	533. Füzes László	3
430. Kincses	14	482. Pártos György	7	534. Gajdos Attila	3
431. Rapp Dániel	14	483. Pongrácz Károly	7	535. Haraszti György	3
432. Varga László (-Réti)	14	484. Sedlmayr Tamás	7	536. Mókos László	3
433. Varga László (-Sala)	14	485. Szalay Csaba	7	537. Mókos Mária	3
434. Gergely Zoltán	13	486. Szepesi Zsolt	7	538. Rényi Károly	3
435. Spánik Ágoston	13	487. Szócs János	7	539. Resofszki Gábor	3
436. Szöllösi Mihály	13	488. Tarnai László	7	540. Várkonyi Bernat	3
437. Andorkó Endre	12	489. Tölgyesi Eszter	7	541. Ádám Noémi	2
438. Bakos Tamás	12	490. Varnusz Egon	7	542. Domschitz Zoltán	2
439. Nagyszadányi Klára	12	491. Weisz László	7	543. Guilfoyle Tony	2
440. Tímár Gáborné	12	492. Zalai László	7	544. Harsányi Judit	2
441. Welker Katalin	12	493. Zsifros József	7	545. Janky Mária	2
442. Baksay László	11	494. Balásipiri Csaba	6	546. Jeszenkovits Tibor	2
443. Kapcsos Géza	11	495. Csongrádi Károly	6	547. Keszthelyi Kr	2
444. Pongrácz Ágoston	11	496. Fülöp Gábor	6	548. Körmendy Akos	2
445. Simonidesz Vilmos	11	497. Hazai Tamás	6	549. Kövesdi László	2
446. Keleti Tamás	10	498. Juvancz Péter	6	550. Kuttner Zoltán	2
447. Valet Béla	10	499. Meskó Géza	6	551. Lovász Péter Pundir	2
448. Bozzai Bence	9	500. Nagy Károly	6	552. Novotny Ernő	2
449. Busi Lajos	9	501. Pátkai György	6	553. Rétfalvi Éva	2
450. Horváth István (Jung)	9	502. Pavlik Oszkár	6	554. Sándor Gyula	2
451. Mihály Tibor	9	503. Pös Tibor	6	555. Szabó Béla	2
452. Sarodi Ferencné	9	504. Szél Júlia	6	556. Szemerédi I	2
453. Szemere Erika	9	505. Szetey András	6	557. Szepesi I	2
454. Arató Péter II	8	506. Takácsi Nagy Eszter	6	558. Szikrái Miklós	2
455. Bakó Dániel	8	507. Takácsi Nagy László	6	559. Szörényi Emilia	2
456. Biró Erika	8	508. Újlaki Péter	6	560. Szócs Gabriella	2
457. Detre Katalin	8	509. Bay G	5	561. Tóth István (Eger)	2
458. Horváth László	8	510. Dezsi Gyula	5	562. Artner Ilona	1
459. Horváth Péter	8	511. Hajdu Lajos	5	563. Bánkuti Károly	1
460. Klein Jenőné	8	512. Koroknay Erzsébet	5	564. Batki László	1
461. Ragályi Istvánné	8	513. Palócz István	5	565. Csonka	1
462. Susits László	8	514. Barna Csaba	4	566. Keresztes Miklós	1
463. Székely Györgyné Éva	8	515. Erdős Tibor	4	567. Marosi Arpád	1
464. Szigeti György	8	516. Florentz Mark	4	568. Pap János	1
465. Bakos István	7	517. Kállay Gábor (Dunauj)	4	569. Pavlik Gábor	1
466. Balló Éva	7	518. Kántor Károly	4	570. Simonyi Zsuzsa	1
467. Bay Miklós	7	519. Kovács Csabane	4	571. Szerb László	1
468. Both Zoltán	7	520. Kurucz József	4	572. Szintai András	1
469. Burján Fendál	7	521. Minarik Ágnes	4	573. Varga Anikó	1
470. Cserjéssy Gábor	7	522. Polonkai Akos	4	574. Váró György	1
471. Csillag Pál	7	523. Rác (-Merei)	4	575. Vashegyi Gábor	1
472. Dózza Mariann	7	524. Retteghy Orsolya	4		
473. Gira Tiborné	7	525. Sík Endre	4		

BRIDZSÉLET

ISSN 0133-6886

Kiadja a Magyar Bridzs Szövetség
1122 Budapest, Böszörményi út 20-22. VI. em.

Félfogadás: hétfő-kedd 11-15 óráig

Tel.: 387-3148; **Fax.:** 375-0693

Szerkesztőség: 1122 Budapest, Böszörményi út 20-22.

Tel.: 06-30-982-6516; E-mail: bridzselet@axelero.hu

Főszerkesztő: Bánki Zoltán

Szerkesztőbizottság: Hegedüs Orsolya, Nádas Tibor, Szilágyi László

Tördelőszerkesztő: M. Beck Anna

Következő lapzárta: 2005. március 31.

Bankszámlaszám: MKB 1052 Budapest, Szent István tér 11.

10300002-20382588-00003285

Előfizetési díj egy évre: 3500 Ft

Külföldre: 7000 Ft

Nyomdai munkák: Alfadat-Press Kft.

2800 Tatabánya, Vértanúk tere 18.

Postacím: 2803 Tatabánya, Pf.: 332

Felelős vezető: W. Csoma Éva

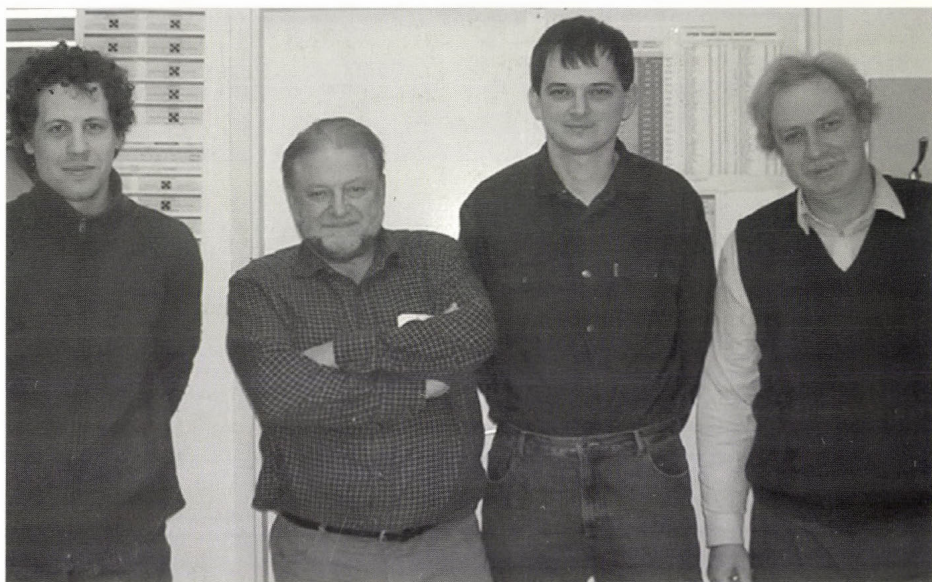

Royston
Hegedűs, Hajdu, Argay, Kelen



Interface
Bódis, Honti, Trenka, Bárczy, Macskásy

BRIDZSÉLET

A Magyar Bridzs Szövetség tájékoztatója

XLVII. évfolyam 2. szám

2005. március-április

Ára: 600 Ft



**Dumovitch Miklós és Winkler Gábor,
az IBBF Nyílt Páros győztesei**

Tartalom

Mitchell 2005.	3	Pénzdíjas egyéni bridzsverseney az interneten	45
Máté	6	Adu trükkök	48
Élősarok	10	Húsvéti, meghívásos, iskolás egyéni- és csapatverseny Frankfurtban.	55
Kedves Szerkesztők!	14	Játsszunk együtt!	56
Licitkonvenciók I.	16	IBBF, 2005.....	59
Olimpiai tudósítás	20	Eredmények	68
Topok és nullák.	32		
Online Bridzsélet	34		
Licitfórum 44. megoldások	38		

Bridzklubok Vidéken

Balatonfüred: Balatonfüredi Községi Ház,
Kossuth L. u. 3. **szerda, 18-22**
Nagy Attila: 87-342-220

Debrecen: MTA Atommagkutató Intézete, 4026
Debrecen, Bem Tér 18/c., **szerda 17-22**
Információ: Kertész Zsófia 06-(30)-412-36-07

Dunaújváros: Munkásművelődési Központ és
Könyvtár, Apáczai Cs. J. út 9., **hétfő 17-21**
Pataki Attila: 25-382-813

Eger: Hotel Eger Klubja, Szálloda u. 2., **hétfő, 18**
András Imre: 36-322-176, mhely: 36-410-655

Gyomaendrőd: Kőrös Étterem, **csütörtök, 18**
Szendrei László: 66-386-034, mhely: 66-386-551

Győr: Győr Megyei és Városi Bridzs Egyesület, Győr,
Kálóczy tér 6. Bridge csónakház. **kedd, 16³⁰-21**
Bánki Zoltán mh: (96)-524-000, lakás: (96)-335-491
Vaday Péter lakás: (96)-335-107

Kiskőrös: Fortuna Söröző, Dózsa Gy. út, **kedd, 19-24**
Szabó András: 78-321-211

Miskolc: Csabai kapu Szt. Ferenc Kórház, **hétfő, 18**
Andorkó Endre: 46-320-917 mhely: 46-321-904

Nyíregyháza: BM Helyőrségi Tiszti Klub,
Színház u. 2., **hétfő, 17-22**
Zalai László mhely: 42-342-222

Paks: Gesztenyés u. 2. **hétfő és csütörtök 19.30**
Szabó Gyula 75-313-351, mhely:75-508-742

Pécs: Vasutas Művelődési Ház, Várady A. u. 6.
hétfő és szerda 19
Bari Istvánné: 72-320-377

Százhalombatta: Barátság Művelődési Ház
Felnőtt Könyvtár, Fő tér 1. **szerda 20-24**
Kovács Gyula: mhely: 23-352-042

Szeged: Velence Étterem, Pulcz u. 23. **kedd 18-22**
Pintér Jenő mobil: 20-316-8581
Sziklai Gábor: e-mail: sziklai@albumax.hu

Székesfehérvár: Vízügyi Munkásszálló Klub,
Balatoni út 6., **kedd, 18-22**
Czímer József: 22-322-988

Szombathely: Country Club, Óperint u. **szerda, 17**
Cserjési Gábor: 94-312-717 mhely: 94-329-833

Tatabánya: Közművelődés Háza
(Szent Borbála tér), **csütörtök, 17-22**
Lévai Ferenc: (34)-320-049 mhely: (34)-310-717

Veszprém: Bakterház vendéglő, Radnóti tér 1.
csütörtök, 17:30-tól kb. 22-ig
Argyelán János: 88-324-104, mhely: 88-421-905

Csepeli Miklós

Mitchell 2005.

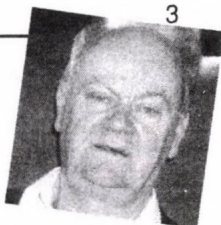

A párosversenyen általában azt szereti az ember, ha az ellenvonali könnyű feladat a jó ellenfélnek, a nehéz pedig a gyengébbnek jut. A kivételek a szabályt erősítik.

O: Nyugat	♠ K 6		
Ált. mans	♥ K 8 6 5		
	♦ K 9 7 5		
	♣ K 7 5		
♠ D 9 7		♠ T 5 3 2	
♥ T 3		♥ A D B 9 4 2	
♦ D T 6 4 3		♦ 2	
♣ T 6 4		♣ D 3	
	♠ A B 8 4		
	♥ 7		
	♦ A B 8		
	♣ A B 9 8 2		

A licit:

Nyugat	Észak	Kelet	Dél
passz	1♦	2♥	3♣
passz	3szan	körpassz	

Kelet a kőr dámával indult, amit a felvevő kihagyott. A treff ász után a bubit hívta, Kelet ütött a dámával és pikket hívott. A felvétel egyet bukott, nyolc ütésnél többet nem lehetett elérni. Ha egy közepes játékos ül az olimpikon Észak helyén, üt a kőr király és ül a treff dáma impassz... Zia Mahmoodtól származik az a tétel, hogy a védekező kézben előnyös egy dubló dáma az ellenfél színében...

O: Dél

Ált. bell

♠ B T 9 8

♥ 6 2

♦ 8 5 3

♣ B T 7 3

♠ A D 5

♥ A 8 3

♦ A K 9 6

♣ A 6 4

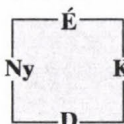

♠ 4 3 2

♥ D B 7

♦ D T 7 2

♣ 9 8 2

♠ K 7 6

♥ K T 9 5 4

♦ B 4

♣ K D 5

Észak két szanzadu indulását Dél háromra emelte. Kelet a kőr tízessel indult. Az átlagos felvevő üt az asztalon és lehív még egy kárót.

Az átlagos Keletek bajban vannak a dobásokkal. Csak a pikk király elmagányosítása nem árul el semmit a felvevőnek. A jó felvevő az asztalról kihívja a treff kilencet és megpróbálja kiengedni az ütést Kelethez, akit nehéz feladat elé állít a játék, hiszen minden hívása ütést adhat. A mi olimpikon felvevőnk is így játszott, de Nyugat a treff kilencesre tízest tette! Így a felvétel elbukott, aminek a tanulsága az, hogy a jó felvevőjáték ellenszere a jó ellenjáték. A partit az I/A osztályban összesen négyen teljesítették.

Az I/B osztályban tíz felvevő volt sikeres, közülük hárman tízet ütöttek. Hogy ennek mi a tanulsága? Az ellenjáték nehezebb a felvevőjátéknál.



O: Kelet	♠ 6		
É-D bellben	♥ K 6 5 2		
	♦ B 9 6 5 2		
	♣ A 6 3		
♠ K T 3		♠ A D 8 7 5 2	
♥ A D 3		♥ 9 8 7	
♦ A K 7		♦ D 4	
♣ B 8 7 5		♣ D 4	
	♠ B 9 4		
	♥ B T 4		
	♦ T 8 3		
	♣ K T 9 2		

Nyugat lapja ránézésre is szanzaduért kiált. Az I/A osztályban a mezőny fele ennek szellemében az adu nélküli játékot választotta, négyen tizenegyet, négyen tízet ütöttek. Az I/B osztályban csak hárman vállalkoztak szanzadura. Az igazság az, hogy bár Nyugat lapjait említettem, de a döntés Kelet kezében van.

A tanulság? Az I/B-s Keletek között kevesebb a páros verseny „hiéna”. Ebben a partiban egyébként már nem éreztem az előnyét annak, hogy kiváló játékosok kezébe kerültek az ellenlapok... Sőt, egy rossz indító kijátszással (kőr) tizenegy ütéshez segítettem Nyugatot. Nála viszont bejött a papírforma...

O: Nyugat	♠ 8 6 3		
Ált. mans	♥ T 4		
	♦ A K T 8 4 2		
	♣ D 5		
♠ T		♠ A K 9 2	
♥ A D B 7		♥ K 8 3 2	
♦ -		♦ B 7 5	
♣ A B T 9 7 6 4 3		♣ K 8	
	♠ D B 7 5 4		
	♥ 9 5 4		
	♦ D 9 6 3		
	♣ 2		

A licit:

Nyugat	Észak	Kelet	Dél
1♣	3♦	kontra	5♦
5♥	passz	5 szan	passz
7♥	körpassz		

Így kellett volna mennie a licitnek, ha Nyugat az asztal melletti hat kőr helyett bemondjá a nagy szlemet. Az I/A osztályban a hat kőr átlag alatti parti volt, két-két hét treff és hét kőr szerepelt az íráslapon. Az I/B-ben csak egy hét bemondás volt, igaz, az a nemes színben.

Tanulság? Vigasz az I/A osztályból esetek számára...

O: Kelet	♠ K T 9 4		
Ált. mans	♥ A D T 9 4 3		
	♦ -		
	♣ A K 4		
♠ 8 7		♠ 2	
♥ 8		♥ K B 6 2	
♦ A K 9 8 5 3 2		♦ D B T	
♣ B 8 2		♣ T 9 7 6 5	
	♠ A D B 6 5 3		
	♥ 7 5		
	♦ 7 6 4		
	♣ D 3		

A licit:

Nyugat	Észak	Kelet	Dél
3♦	5 szan	passz	2♠
körpassz		passz	6♠(?)

Rólam elterjedt, hogy nem szeretek nagy szlemet játszani. Ha egy hónappal ezelőtt írom a cikket (vagyis, ha nem vagyok lusta), akkor öntelten írhatnám, hogy csak a bukkó hetektől irtódom. Sajnos, azóta a Gellértben elbuktam egy rossz esélyű nagy szlemet. Ha nagyképű lennék, azt mondhatnám,

mindegy volt. Ugyanis 55:0-ra kaptunk ki a végső győztestől a meccsen, tehát indokolt volt a nagy szem... Visszatérve a konkrét leosztásra, az előbb leírt esethez hasonlóan én mondtam az öt szanzadut, de a partnerem nem bízott bennem. Nyugat három káró licitje hozta meg a kedvemet, bíztam a kőr impassz sikerében. A kőr király rosszul ült, de a partner treff dámája aranyat ért. Nagy „top-score” – lett ... volna.

Az utolsó parti több szempontból is érdekes. Az első: legyünk szerények, avagy „kis hal – jó hal”. A második: ha vétettünk az előbbi szabály ellen, játsszunk jól.

O: Kelet	♠ 7 6 3 2	
K-Ny bellben	♥ T 6 3	
	♦ 2	
	♣ A K 9 7 6	
♠ A D B	É	♠ T
♥ K D 4	Ny	♥ A 9 8 7 5 2
♦ D 8 7 6 5 3	K	♦ A
♣ D	D	♣ 8 7 5 4 2
	♠ K 9 8 5 4	
	♥ B	
	♦ K B T 9 4	
	♣ T 3	

A licit:

Nyugat	Észak	Kelet	Dél
		passz	passz
1♦	passz	1♥	2♠
kontra ¹	4♠	5♥	körpassz

¹ – támogatás, hármas kör

Dél ügyesebben licitál, ha elindul két pikkkel, így több tér jutott az ellenfélnek. Ha már így alakult, Kelet öt kőrje fejelemzetlen, a négy pikk káró indulásra, majd kis kör folytatásra hármát bukik. Tisztes haszon, picivel átlag felett. Az öt kör viszont teljesíthető. A pikk indulást üti a dáma, pikk ász, pikk lopással rövidül a kéz (Hajdu Péter szabály, bár valószínűleg ez is olyan, mint az én szabályaim többsége, nem eredeti).

Káró ász, treff hívás után Észak adut hív (későn, adu indulás buktató lett volna). Az asztal üt, keresztlopás következik, a végén egy treff kiadó. A rossz licit helyrehozható jó játékkal. Különösen a másnapi elemzésnél.



Helyreigazítás

A legutóbbi számban, az ifi válogatotakat bemutató rovatunkban tévesen jelentettük meg a kísérő fényképeket: Riesz András fotója helyett Mráz Máté fényképét közöltük. Mindkét érintettől ezúton is elnézést kérek.

Bánki Zoltán főszerkesztő

Balról jobbra: Riesz András és Mráz Máté



Mezei Katalin rovata

Máté



Az interjúkészítés csínját-bínját próbáltam kifürkészni. Sikeres, mindenki által ismert sajtóorgánumokat lapozgatva akadtam rá egy érdekes cikkre. Vajon mire gondolnak az olvasók, ha elárulom, hogy Magyarország világviszonylatban legismertebb „játékosával” készült interjút melyik „szaklapban” fedeztem fel? Rubik Ernő 1990-ben a Playboy riporterének nyilatkozott.

A mondat, amely engem megragadott, így hangzott:

„Szabad vagyok, nem gazdálkodom az idővel. És nem hiszek abban, hogy el lehet vesztegetni. Abban hiszek, hogy mindennek van valami értelme.

Nem osztom be a napokat, és nem is különböztetem meg őket: mindegyik nap ugyanolyan, csak másképpen ugyanolyan.”

Máté, te hogyan viszonyulsz az időhöz, neked dolgozik, vagy ellened?

Mráz Máté: Uh, ilyenekre kell válaszolni?! Én sohasem voltam jó magyarból... Azt hittem, majd partikról kérdezel, azzal készültem a mai Ki mit tud-ra... Egyébként nem vagyok egy köldöknézős típus, de most, hogy rákérdeztél, úgy érzem, eltelik a fiatalságom...

???

MM: Úgy értem, nem lehetek tovább gyerek. Tudod, olyan, aki bármit megtehet, nincs rajta nagy felelősség. Például játszol egy csapatversenyen egy gémet. Már látszik, hogy meglesz, de téged elkap a lelkesedés, szűrre kezdesz játszani, majd a végén mégis elbukod. Na ilyet egy felnőtt nem tehet meg, csak egy felelőtlen gyerek, neki meg is bocsátják.

Ártatlan kalandokkal teli gyermekkorod lehetett... Visszatérve Rubikhoz, szerinte minden eldőlt gyerekkorban. Ő úgy emlékszik vissza, hogy zárkózott, bütykölős, ámde művészi hajlamokkal megáldott gyerek volt. Te most, alig kinőve a gyerekkorból, hogyan jellemeznéd önmagad?

MM: Eleven, későn érő típus. Nem tartom ezt bajnak, mert szerintem ez a hosszú élet titka. Bízom benne, hogy minden életszakaszom hosszú lesz, és akkor száz évig élek. Vidám időszak volt, szerettem gyerek lenni.

Mi hozott változást, mitől érzed, hogy felnőtél?

MM: Januárban fejeztem be az egyetemem. Ez is jó hosszán tartott. Tudtam, terveztem, hogy idén ősszel nősülök, ezért is lassítottam a tanulással egy kicsit az ELTE-n, többet foglalkoztam a briddzsel, amíg lehetett. Most meg munkát keresek.

Ez problémás manapság?

MM: Igen, mert a munkaadók elvárják, hogy az ember az egyetem alatt is dolgozzon, hogy legyen tapasztalata, meg referenciája. Én persze inkább briddseztem. Azért van segítség, mert a briddsezők között akad olyan is, aki ismer engem, és tud esetleg munkát ajánlani. Azután itt van a lehetőség a Bridzsakadémiával.

Az meg mi a szósz?

MM: Hú, de tájékozatlan vagy! Hát akkor megkérek mindenkit, hogy látogasson el a <http://www.bridzsakademia.hu> oldalra...

De félre a derűt! Szóval hol volt, hol nem volt, minden ember, aki elkezd fiatalon briddzsezni, szembekerül azzal a problémával,

hogy megtanul játszani valamennyire, aztán jönnek kihívások az élet más területeiről, és akkor valamit fel kell adnia. Ez általában a bridzs szokott lenni. Mi Balázssal (*Szegedi*) nem szeretnénk feladni. Sőt továbblépnénk. Köszönet Jakab Katinak, meg Gál Péternek, hogy tapasztalataikkal, tanácsaikkal segítettek nekünk elindítani a Bridzsakadémiát. A Bridzsakadémián folyamatosan tartunk tanfolyamokat kezdőknek, középhaladóknak és haladóknak. Éppen most volt vége a kezdő (minibridzs) tanfolyamunknak, amelyen 23-an vettek részt, akik folytatni is fogják a következő szinten (bridzsllicitálás). Remélhetőleg ez a sok briddzsel való foglalkozás nekünk is segít majd az ünnepeket „ifibridzsből” zökkenőmentesen áttérni a „nagyok” világába.

Apropó, ünneplés... Prágában az EB-n a zárt terem „szentélyében” csak a beavottak lehettek tanúi a misztériumoknak. Jómagam, mint hivatásos „szerencsemalac” és nem kevésbé hivatásos Coach, többször voltam közönsége annak, ahogy a mérkőzés előtt körbetáncolod az asztalt, amolyan Pappalacisán, és kemény ütésekkel viszel be a csak általad látott ellenfélnek. Ez valamiféle kabala?

MM: Ez jó idegesség ellen, meg az ellenfeleket is lehet vele ijesztgetni, hiszen a bokszt is az ütésekről szól, mint a bridzs. :))

Arra is jó, hogy az ember elkezdjen koncentrálni. Persze a bridzs sajnos még nem olyan népszerű, hogy a koncentrációs képesség fokozásának módszereit szakember

tanítaná nekünk. Ezt itt és most mindenkinek magának kell kitapasztalnia. Ez egy fontos terület, mert úgy érzem, van itt még mit tanulnia mindenkinek bőségesen.

Fontos az, hogy az ember tudja magát csúcsra járítani, de ehhez az is hozzátartozik, hogyan kapcsolod ki a „magas feszültséget”, amikor pihenni kell. Például ott a zene. Gyakran hallunk téged dudorászni, füttyülni. A dallamok, amiket választasz, egészen széles skálán mozognak: az ultramodern poptól a barokk miséig. Honnan származik ez a színes repertoár?

MM: Az én zenei műveltségem és a hallásom is szinte egyenlő a nullával. Persze jó szüle-

ink mindent megpróbáltak. Bátyámat elvitték egy kórusba, hátha megragad ott. Nem ragadt meg. Két év múlva, amikor szüleim elérkezettnek látták az időt, engem is elküldtek szerencsét próbálni. A karvezető megkérdezte a nevem, gyanút fogott, és mikor bevallottam a rokonságot, megkért, hogy ne énekeljek. Legkedvesebb tanárunk, barátunk, és bridzsoktatónk, Topi (*Szatmáry Zsolt*) így jellemezte adottságaimat: „Máté jól énekel, csak rossz hallgatni.” Különbösen leendő feleségem zongoratanárnak készül, az ő otthoni gyakorlása nyomán ragadnak meg bennem ezek a dallamok.

Szóval nyitott vagy minden jóra. A bridzstasztal mellett is erős hatással vannak rád az emberek?

Azaz konkrét személyek ellen küzdesz, vagy káposztafejeknek nézed az ellenfelet?



Egyáltalán lehet-e egy meccsre felkészülni az ellenfélből? Mondjuk, nem videofelvételekre gondolok, de számíthat-e az, ha egy kompetens személy, például a kapitány, megnézi a következő ellenfél meccsét?

MM: Szerintem nagyon fontos tudni, hogy ki ellen játszom. Mindig nagy dilemma eldönteni, hogy az ellenfél van-e olyan felkészült (ha nem felkészültebb), mint én, ugyanazt gondolja-e a helyzetről, annak lehetséges megoldásairól, mint én, vagy valami meglepővel, esetleg feltűnő tájékoztatásával hoz zavarba.

Hogyan lehet azt eldönteni, hogy az ellenfél mennyire képzett?

MM: Sokéves megfigyelés szükségeltetik, és jó lexikális tudás. Itthon szinte minden éljátékosról lehet tudni, hogy mi az erőssége, és esetleg hol fogható meg. Persze, ha visszagondolok kibicelésemre, az általam megfigyelt emberek nagyon sokszor egészen mást húztak, mint amit én gondoltam volna. Lehet, hogy ennyivel jobbak nálam, vagy ilyen ravaszok, hogy extra bemutatót tartottak nekem.

Apropó, felkészülés. Egy kicsit úgy érzem, mintha kicsúszna lábunk alól a talaj. Persze nehéz jó stratégiát kidolgozni a felkészüléshez, hiszen sem az edzőnek, sem a játékosoknak nem áll rendelkezésére a megtapasztalás. Utánanézhetünk persze nemzetközi mintáknak, vagy honosíthatjuk más sportágak tapasztalatait.

Csinálhatnánk például úgy, mint a japán samurájképzőben. A láthatatlan meglátásának művészetét, amikor a látást a többi érzékszerv koncentrált használatával helyettesítik Haragei-nek nevezik. Hetekig kell hozzá bekötött szemmel élni, ilyenkor a többi érzékszerv kiélesedik. A bridzsben persze a belső virtuális érzékek javítása lenne a cél. Például nem állnak rendelkez-

zésre információk az ellenjátékban, a leterülő asztal és a licit segítségével ki kell rakni a teljes leosztást, mintegy előre modellezni az egész partit. Vagy a 13 lappal a kézben megtippelni a végkontraktot.

MM: Ez nagyon hasznos dolog, egyik változatát „table presence”-nek hívják, és nagyon jól segíti a felkészülést. Szerintem ezt a „jövőbelátást” nagyon nehéz tanulni, még azt is megkockáztatnám, hogy születni kell hozzá. De egy partiban általában józan paraszti ésszel is lehet előre gondolni a jövőbeli problémákra. Például nézzük az alábbi helyzetet:

Lapom Észak helyén:

♠ A K B ♥ 5 2 ♦ 8 7 4 3 ♣ K 9 4 2

Nyugat	Észak	Kelet	Dél
1 ♠	passz	2szan	passz
4 ♥	körpassz		

A 2 szan jelentése: pontosan 4-es pikk, pontosan 5-ös kőr, minimális gémforsz. A kérdés: melyik lappal indulsz és miért? A feladvány általam javasolt megoldását majd a cikk végén mondanám el.

Egyébként a felkészüléssel kapcsolatban én is úgy érzem, hogy kicsit leputtyantunk. Régen az volt a nézet, hogy jaj, csak nehogy túljátsszuk magunkat. A prágai tapasztalatok szerint pedig igenis már lendületbe kerülve kell odamenni, vagyis itthon heti 3-4 napot kell játszani.

Nem beszéltünk az eddigi eredményeidről, tudom, ezt nem szívesen hozza szóba önként senki. Meg a nagy kérdés: mi lesz a VB-n?

MM: Szerintem, ha az ember neve gyakran szerepel az eredménylisták elején, az épp eleget mond. A gyengébb teljesítményekről meg ki szeret beszélni? Sydneyvel kapcsolatban pedig csak kinevezett ügyeletes profétánk, Riesz András jóslatait sze-

retném beteljesülve látni. Jelmondatunk: Arccal a dobogó felé!

A feladat megfejtése pedig véleményem szerint: világos, hogy pikk lopás kell a felvétel elbuktatásához (vagy mindegy, mert úgyis bukik). Nem hívhatunk le három menetet pikkot, mert a felvevő lehet, hogy idő előtt tud dobni a pikkekre. Kézenfekvő indulásnak látszik a pikk ász, majd pikk lo-

patás, de csalódottan fogjuk észrevenni, hogy a partner kárót hív vissza. Miért? Mert számára úgy néz ki, hogy a pikk bubink Lavinthal volt káró színű visszahívásra. Ezt megelőzendő a pikk királlyal kell indulni, majd a pikk bubit hívni, amiből már nem lesz nehéz kitalálnia a partnernek, hogy mit hívjon vissza.

Köszönöm az interjút!

A Clubul de Bridge Rapid-Tempo Oradea (Nagyvárad) szeretettel meghív a

XXXI. `Bridgebase magyar klub FELIX KUPA` bridzversenyre

A verseny színhelye: Bäile Felix (Félicsfürdő), Hotel Lotus, Felix terem

Program:	Péntek,	2005. Május 27.	17.00 Csapat, 4 forduló
	Szombat,	2005. Május 28.	09.00 Csapat, 3 forduló 15.00 Páros, 1. forduló
	Vasárnap,	2005. Május 29.	19.00 Páros, 2. forduló 10.00 Csapat, 2 forduló 13.00 Eredményhirdetés

Nevezési díj: 4 000 Ft páronként, 8 000 Ft csapatonként
Nyugdíjasoknak, ifjúságiaknak 20% kedvezmény.

Díjazás: a nevezési díjak 60%-a kiosztásra kerül

Szállás: Lotus Hotel, 2 ágyas, fürdőszobás szobában 3 100 Ft/nap/fő.

Szállásfoglalás, információ:

Hermann László 0040-259-231744, 0040-743-097677

Janosy Tiberiu 0040-259-267171 otthon, 0040-259-466777 munkahely
t.janosy@rdslink.ro

Néhány információ a versennyel kapcsolatban: az időpontok helyi időben vannak megadva, ez Magyarországon egy órával korábbanak felel meg. Több, télen-nyáron nyitva tartó strand is lévén pár percre a verseny színhelyétől, kár volna lemondani a varázslatos félix-fürdői termálvíz csodálatos gyógyító hatásáról. Forintot-lejt a városban bármelyik pénzváltónál lehet váltani és visszaváltani, szükség esetén a rendezők is tudnak segíteni. Az út a fürdőig jó, a benzin olcsóbb (ÖMŰ, Shell, MOL kutak is vannak a városban). A szállás nem tartalmaz reggelit, ezt az árat csak a bridzsre hivatkozva lehet megkapni, érvényes verseny előtt és után is pár nappal. Pontosan 470 000 lejről van szó, tehát a szállás forintbeli ára függ a pillanatnyi árfolyamtól. A részvételi díjak, pénzdíjak forintban is fizethetők, felvehetők.

Szilágyi László rovata

Élősarok

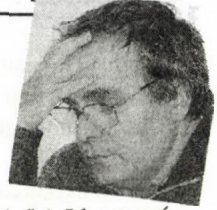

Az első két játszma az idei német csapatbajnokságról való. Közös bennük a kritikus BT8x szín.

1. Lapunk Nyugat helyén:

♠ D 5 3
♥ B T 8 4
♦ K B 3
♣ A 5 4

Mivel induljunk az alábbi licitmenet után?

Osztó: Nyugat
Ált. bell

Nyugat	Észak	Kelet	Dél
passz	1♣	passz	1♠
passz	2♣	passz	2szan
passz	3szan	körpassz	

Mit tudunk az erőről és az elosztásról az ellenvonalon?

Úgy tűnik, egyik ellenfélnek sincs négyes kőrje. 5-4 elosztással a nemes színekben Dél inkább kőrt licitált volna a második menetben, és Észak is mondhatott volna 3 szan helyett 3 kőrt, ha mondjuk, 6-4 az elosztása. A felvevőnek 10-12 pontja lesz várhatóan, az asztal figurális ereje annál kisebb lehet, minél hosszabb és erősebb a treffje, valószínűleg hatos a színe és legfeljebb 15 figurapontos a lapja.

Partnerünknel nem sok figurát remélhetünk a fentiek szerint, ezért jó, ha a saját hosszú színünkkel támadunk, kérdés csupán, hogy melyik lappal.

K D, D B, ill. B T vezetésű 4-5 lapos színneknel *általában* attól kell függővé tenni a figura vagy kis lap kezdést, hogy a harmadik kártyánk mennyivel kisebb, mint a második. Ha három-tagú a sorozat, akkor szinte mindig figurát választunk (van azért kivétel ez alól is, pl. ha tudjuk hogy az ellenvonalon ez a szín négyes valahol), ha egy „luk” van csak, azaz K D T, D B 9, B T 8 kombinációk egyike, akkor szintén. A fenti azonban különleges eset. Tudjuk, hogy a treff ásszal mi fogunk ütésbe kerülni, ezért bajban leszünk, ha az alábbi módon van elosztva a kőr:

- a) asztal: D x, kéz: A 9 x
b) asztal: D, kéz: A 9 x

Kőr bubi kezdést fedi a dáma, király és ász, később a treff ásszal mi kerülnünk ütésbe, és nem tudjuk lehívni a maradék kőröket.

Persze az a) esetben elvileg a felvevő rakhat kicsit az asztalról a kis kőr kezdésbe, de ez a játék csak akkor jó, ha bubi-tízes alól indultunk, míg ha nálunk a király, és a partnerünknel egy vagy két kis figura, akkor eltűnik a második kőr fogás a dáma nem betételével.



Az alábbi volt a teljes kiosztás:

<p>♠ D 5 3 ♥ B T 8 4 ♦ K B 3 ♣ A 5 4</p>	<table border="1" style="border-collapse: collapse; width: 100px; height: 100px; margin: auto;"> <tr><td style="text-align: center;">É</td><td></td><td style="text-align: center;">K</td></tr> <tr><td style="text-align: center;">Ny</td><td></td><td></td></tr> <tr><td></td><td style="text-align: center;">D</td><td></td></tr> </table>	É		K	Ny				D		<p>♠ A 9 8 ♥ D ♦ D 8 6 ♣ K D T 8 6 3</p>	<p>♠ B 6 4 ♥ K 9 7 6 5 ♦ 9 7 5 4 ♣ 9</p>
É		K										
Ny												
	D											
		<p>♠ K T 7 2 ♥ A 3 2 ♦ A T 2 ♣ B 7 2</p>										

A kör négyes kezdés után Dél hagyta ütni a királyt, sőt kihagyta a következő menetet is. Nyugatnak nem igazán volt nehéz ezt a tízessel ütni a nyolcas helyett, és a bubi hívásával folytatni a deblokkolást, amire a felvétel természetesen elbukott. Igen ám, de ha a felvevőnél lett volna a kör kilences, akkor az adott kezdés után már elkerülhetetlen lett volna a színzárlat. Ezért az igazán jó kezdés a kör *nyolcas* lett volna! Ehhez persze nem árt egy szintén fantáziadús partner, akit nem vezet félre ez a kártya, és K 6 5 3 2 kombinációból sem „spórolja meg” a figurája betételét.

2.	♠ B 9 4
	♥ K 9 2
	♦ A 5
	♣ A 6 5 4 2

Dél helyén ülünk a fenti lappal és a következő furcsa licitmenet után kell valamit mondanunk:



Osztó: Nyugat
Ált. bell

Nyugat	Észak	Kelet	Dél
2♥ ¹	kontra ²	2♠ ³	?

¹ gyenge kettes pikkkel vagy erős lap körrel

² gyenge kettes pikkre kontrázott volna, információs

³ ezt játszáná a gyenge változattal

Könnyű rávágni, hogy „Három pikket, mi mást?”, de ha jól belegondolunk, a legvalószínűbb teljesíthető gémünk a 3 szan, ha a partnerünknek van pikk figurája. Amennyiben nincs neki, lehet, hogy semmilyen gémünk sincs benne, bár rövid pikkkel és jó adu csatlakozással a treff játékunk jó lehet (talán még szlem magasságon is).

Viszont ha van a partnernek pikk ásza vagy királya, akkor rossz az ő kezéből játszani a 3 szant, ha a szín az alábbiak szerint van elosztva:

	Észak	
	♠ A x x	
Nyugat		Kelet
♠ K D T x x x		♠ x
	Dél	
	♠ B 9 4	
b)	Észak	
	♠ K x x	
Nyugat		Kelet
♠ A D T x x x		♠ x
	Dél	
	♠ B 9 4	

c)	Észak	
	♠ A x	
Nyugat		Kelet
♠ K D 8 x x x		♠ T x
	Dél	
	♠ B 9 4	

Ezért az asztal mellett Dél azonnal 3 szant (!) licitált és mikor a partnere leterítette a lapjait, örülhetett, hogy az ellenfél a káró tízzel (0 vagy 2 magasabb) támadott:

♠ A									
♥ A D B 7 4									
♦ 9 8 3									
♣ B T 8 3									
<table border="1" style="width: 100px; height: 100px; text-align: center; border-collapse: collapse;"> <tr> <td></td> <td>É</td> <td></td> </tr> <tr> <td>Ny</td> <td></td> <td>K</td> </tr> <tr> <td></td> <td>D</td> <td></td> </tr> </table>		É		Ny		K		D	
	É								
Ny		K							
	D								
♠ B 9 4									
♥ K 9 2									
♦ A 5									
♣ A 6 5 4 2									

A feladat egyszerű: bízunk kell az el-lenvonali 4-4-es káróban, és egy ütés kiadásával fel kell magasítanunk a treffet. Több embertől megkérdeztem, hogy a fenti szín-kombinációt (az adott partitól elvonatkoztatva) hogyan játszanák, és a bubit hívók és ászt hívók is néhányan azzal kezdték a válaszuk indoklását, hogy „Ez jó minden 2-2-nél és...”

Persze 2-2-nél mindegy a sorrend, mindenképp megússzuk egy kiadóval, míg pld. a balra lévő harmadik mariázis ellen tehetetlenek vagyunk.

Nézzük a kritikus eseteket, tehát azokat, amikor balra szingli treff van és jobbra három!

A bubi hívás nyer, ha szingli a 9-es. Az ász a jó, ha szingli a király **vagy** a dáma, tehát két esetben az egygel szemben.

Most nézzük a konkrét kiosztást! Bukunk, ha 4-nél több vagy kevesebb káróból indult Nyugat, és tudjuk, hogy hatos a pikkje. Ha kőröket hívunk, kiderül a pontos elosztása.

Ha a kőr hívásba egyszer vagy egyszer sem ad: treff ász, treffet hívunk.

Ha a kőr hívásba kétszer ad: **tudjuk** hogy szingli a treffeje, és érdekes biztonsági színkezelést tudunk alkalmazni: **kézből(!)** hívunk először kis treffet, és csak akkor kerülünk bajba, ha Nyugat szinglije pontosan a hetes!

Az asztal mellett Dél a fenti módon próbált játszani, de hiába, a treff 4-0 volt az el-lenvonalon, persze emiatt a másik asztal kőr gémje is bukott egyet.

Az alábbi játszmat az idej internetes BBO BAM* csapatbajnokságon sikerült elles-nem.

O: Dél	Csehó Z.
É-D bellben	♠ B 8 7 5
	♥ A 8 7 3
	♦ A B T 2

Siba G.	♣ 2	Macskásy G.
♠ K D T 6		♠ A 2
♥ T		♥ D B 7 4
♦ K 9 6 5 4		♦ D 8 3
♣ A D B		♣ K 9 4 3

Kemény Gy.
♠ 9 4 3
♥ K 9 6 2
♦ 7
♣ T 8 7 6 5

	É	
Ny		K
	D	

* Bridge Base Online, Board-a-Match

A zárt teremben a Hegedüs O.-Hajdu P. páros K-Ny vonalon elbukta a 3 szan felvételt.

1♠-1♥-1♠-3 szan páros licit után Dél, Lippner Gábor, pikkkel kezdett, a felvevő természetesen káróra kezdett játszani, így végül nem volt lehetősége a kőr ütést megszerezni, és egyet bukott.

Igazán érdekes dolgok a nyílt teremben történtek, ugyanis láthattunk egy látványos beszorítást, melynek áldozata az *asztal* volt!

A licitről is essék pár szó! Szakállas trükk – elsősorban Mitchell versenyen, persze pattonon és BAM-en is – a minor színnel induló részéről a négyes major be nem mutatása. Persze ennek elsősorban egyenletes jellegű lapoknál van értelme, olyankor, amikor okkal feltételezzük, hogy jól járhatunk a szannal akkor is, amikor 4-4-es nemesről maradtunk le. Mellesleg a közismert Walsh konvenció is nagyjából ezen alapul.

Szerintem Nyugat lapja jó példa rá, hogy mikor *ne* tagadjuk le a négyes pikket; 1 káró -1 kőr páros licit után, de ő 1 szant licitált, ami itt nagyon bevált. A 3 szan ellen Észak kezdett pikkkel, hátulról a villába. A

9 ütés ott hevert, de a fekete színek blokkolása miatt kissé szanaszét gurulva, és a felvevőnek nem sikerült őket összesöpörnie.

Az első ütést a pikk tízes vitte, azután kis káró a dámához, káró vissza – rossz hír – kiengedve.

A pikk folytatást az asztal ásza vitte, a következő öt ütést a kézi fekete színű figurák, közben kiderült, hogy a treffet nem lehet átütni. Az alábbi kártyák maradtak:

O: Dél

É-D bellben

Csehó Z.

♠ –
♥ A 8
♦ A B

Siba G.

♠ –
♥ T
♦ K 9 6
♣ –

Macszásy G.

♠ –
♥ D B 7
♦ –
♣ K

Kemény Gy.

♠ –
♥ K 9 6
♦ –
♣ T

A kőr tízes hívást Észak ásza ütötte és a káró ászt hívta, amire az asztal beszorult!

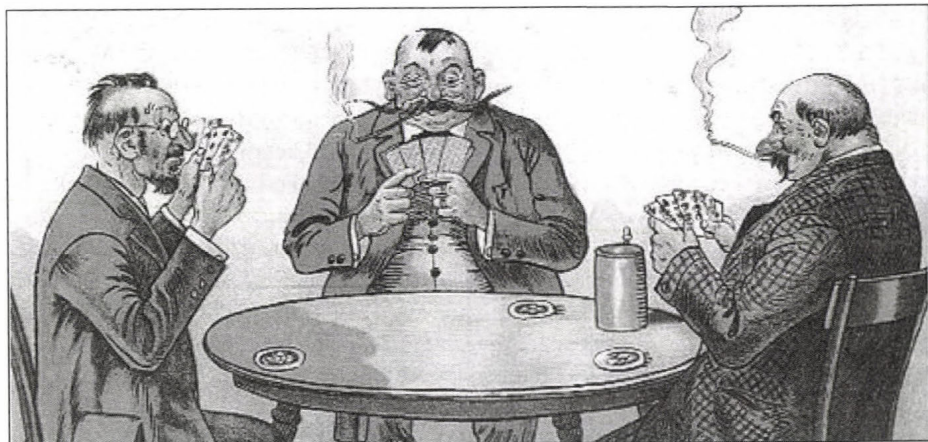

Tóth András

Kedves Szerkesztők!

A Mitchell bajnokság I/A, I/B 6. fordulójának 14-es partijára hívom fel a figyelmezteteket. Az I/B-ben általában 6 kört buktak, mert – gondolom – pikk magasításra játszottak, 3-2-es adu elosztást remélve. Megpróbáltam megnézni, hogy treff indulásra nyílt lapokból teljesíthető-e a szlem?

A kiosztás (a felvevőt Dél helyére ültetve):

	♠ A K D 8 6 2		
	♥ K D 9		
	♦ 9 6 5		
	♣ A		
♠ B T 7 3	É	♠ 5 4	
♥ 8	Ny	♥ 7 6 3 2	
♦ A B 7	K	♦ D 8 4 3 2	
♣ D B T 9 7	D	♣ 5 2	
	♠ 9		
	♥ A B T 5 4		
	♦ K T		
	♣ K 8 6 4 3		

Felvétel 6 kör, indulás treff dáma.

Az adott kiosztásban a felvevő csak keresztlopással teljesíthet. Tud-e nyolc adut ütni? Ha a felvevő a pikk ász, király után kis pikket hív, abba Keletnek treffet kell dobnia. Ezzel a felvevő vagy a keresztlopási lehetőségét veszti el, vagy a treff királyát el fogja Kelet lopni.

Ha a felvevő pikk ász, király, dámát játszik, akkor lopni kell, különben eldobja a második káróját is, és most már keresztlopással könnyedén teljesít. Nem elég kis aduval belopni, mert akkor a következő pikk hívásnál bajban lesz Kelet. Ha a negyedik pikkbe is belelop, akkor kirövidült,

az asztalon befejezve lejátszható a pikk. Hat kör ütés (már volt egy asztali lopás), négy pikk meg a két treff éppen elég. Ha a negyedik pikkbe nem lop bele, akkor a felvevő már ütött a kéz két kis adujával, innen már magasan fog keresztbe lopni.

Eddig ott tartunk, hogy treff ász, pikk ász, pikk király, pikk dámába kőr hatost felüllop, treff király, treff lopás, pikk hívás. Most ez az állás:

	♠ 8 6 2		
	♥ K D		
	♦ 9 6		
	♣ –		
♠ B	É	♠ –	
♥ 8	Ny	♥ 7 3 2	
♦ A B 7	K	♦ D 8 4 3	
♣ B T	D	♣ –	
	♠ –		
	♥ A B 5 4		
	♦ K		
	♣ 8 6		

Kelet most nem lothat, mert akkor a felvevő kiaduzik, és négy pikk, hat kör és két treff ütéssel teljesít. A felvevő tehát kis aduval lothat, treff lopással az asztalra megy, újra pikkot hív. Ezt most Kelet nem hagyhatja ki, mert akkor a felvevő eldobja a káró királyát. Nyugat hiába üt a szingli adujával, már nem tudják megakadályozni, hogy a felvevő kárót lopjon a kis adujával. Tehát lopás, felüllopás, treff lopással asztalra, újabb pikk, amire a felvevő a káró királyt teszi, amivel teljesít.



A három lapos végállás:

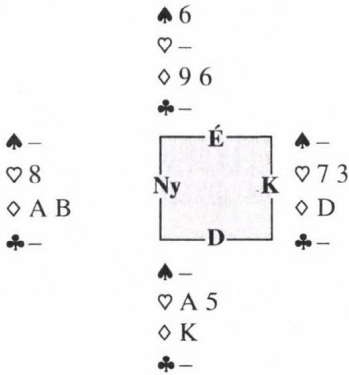

Ha Kelet lop, akkor nem tudják megakadályozni, hogy az adu ötös kárót lopjon.

Ha kárót dob, akkor az adu hetes-hármas villában van.

Nekem nagyon tetszik Kelet ismétlődő lop/nem lop helyzete, és az is ritka, hogy pívóval kapjuk el az adu hetest.

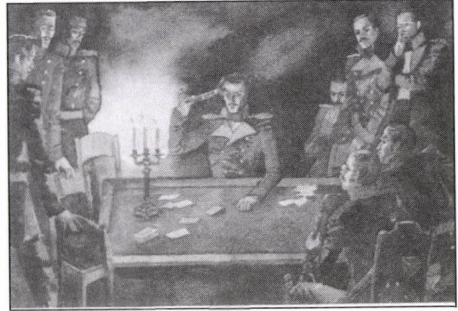

Humorzsák a netről

Az egyik éjszaka három markos rendőr csönget a belváros egyik lakásának ajtaján. Egy úriember nyit ajtót. Felöltöztetik, és szó nélkül beviszik az őrszobára.

– De miért hoztak be? – kérdezi ijedten.

A parancsnok rámutat a kártyával terített asztalra:

– Csak hárman vagyunk, és bridzselni szeretnénk.

Az ifjú házasság orvos telefonon bridzsezni hívják a kollégái.

– El kell mennem, drágám – mondja, amikor leteszi a telefont.

– Valami komoly eset? – kérdezi aggódva az asszonyka.

– De mennyire komoly... Már három orvos ott van!

– Őszintén mondd meg, szívem – kérdezi a menyasszony –, miért tettük át az esküvőnket hétfőről keddre?

– Egyszerű a válasz, szívem – feleli a vőlegény. – Kiszámoltam, hogy az ezüstlakodalunk péntekre esne, és én péntekenként bridzsezni járok.

Patzkó György

Licitkonvenciók I.

(A gyenge szan)

Új-régi rovatot indítunk: a licittechnika elemzésével kívánunk itt foglalkozni. Új a rovatvezetőnk, Patzkó György, s elsőként a Szalay György féle, az 1998-as School EB-re készített Ifi Standard rendszer néhány eleme kerül górcső alá. Ifi válogatottunk tavalyi sikerében részes a rendszer is, így annak alkotója is.

A rovatvezetőnek még ismeretlen szerző megkísérli a bemutatkozást.

1956 novembere volt, kijárási tilalom délelőtt tízig és délután öttől. A pékeket kivéve alig valaki dolgozott, a kenyérrét álló sorokba csak a legtrikább esetben lótek bele. A gimnázium épülete a néhány napal korábbi harcok nyomán romhalmaz, mintegy tíz tank ágyú – még a harcok idején – legyűrték az egyetlen géppuskafészek ellenállását. Baráti körömben mit tehattunk? Végigjártottuk a kártyakönyv egészét (kellemes kényszer volt). Egyikünk már bridzsezett is, ki tudta egészíteni a könyvet a treff konvencióval. Félévnyi laza ismerkedés és gyakorlás után az élet viszszatért a korábbi kerékvágásba, a bridzsnek átmeneti feledés lett a sorsa.

1969 ősze és a sors újra a felszínre hozza a játék iránti érdeklődésemet. A Cohen Rafael, mint vezető oktató neve fémjelezte tanfolyamon igyekeztem rendszeresebb ismereteket szerezni. Akkor a Goren volt az alap, de a „kávéházi” és a „válogatott” rendszerről is kaptunk rövid betekintést.

A hetvenes években, fiatal bridzsezőként jobban teljesítettem, mint manapság. Ellenfelelként többször találkozhattam Ottlik Gézával. Előfordult, hogy az egymás ellen játszott leosztás felidézésére kért meg. Híres könyve lapjain három-négy ilyen parti is visszaköszönt rám. Talán az így kellett

volna, mint utólagos kommentár, helyére teszi kérdésemet.

Udvarias ember lévén, Ottlik megkérdezte, hogy elméleti problémákkal foglalkozom-e, azt szívesen megnézné. Foglalkoztatt az a kérdés, hogy a vonalunk bármelyik színében, Axx – B10x felszereléssel hogyan lehet kettőt ütni akkor, amikor ráadásul magunknak kell azt megbontani. Az alapmegoldás az ellenfeleknél MFxxxx – MFx, és el kell találni, hogy kinél van a dubló. További esetekben a kilencest és a kisebb lapokat kell speciálisan elrendezni. Ottlik – nem csodálom – ezt nem találta érdekfeszítőnek, bárátian javasolta (érdekesnek tartva az általunk játszott római treff rendszert, haladónak annak Canapé elvét), hogy inkább a különböző licit-módszerekkel, azok hatékonyságával foglalkozzam. Tanácsát megfogadtam, licit-és konvenció ismereteimre melléknevet is szereztem. 2005-ben – a nálam ismertebb jelöltek vállalásának hiányában – igyekszem a rovatvezetéssel járó feladatoknak minél jobban megfelelni. Céлом elsősorban a konvenciók gyakorlati használhatóságának és belső logikájuknak a megvilágítása, a legszűkebb körű részletezésükkel; belső logika nélküli bemagolásuk és alkalmazásuk fölöttébb memóriaterhelő, agyzsibbasztó hatású lenne.

Ifi válogatottunk még friss eredményei felcsigázták az érdeklődést rendszerük,

elsősorban a gyenge 1NT indítás iránt. A korábbi évtizedek erős treff rendszerei különbözőbb erősségű 1NT indításokat tartalmaztak; napjainkban szinte csak a gyenge szannal való társítás népszerű. A precíziós treff rendszer eleve 13–15 FP-os 1 szan indítást tartalmaz; a standard rendszert játékos körében is egyre többen cserélik le a jóval ritkábban előforduló 15-18 FP-os 1 szan indításukat gyengébbre.

Érdemes valamennyi figyelmet szentelni a standard rendszer használatának szinte minden mást kizorító elterjedése előtti időszak licithelyzetére. A Goren rendszer a standard előfutára, négyes nemes szín indításokkal, 16–18 FP-os 1 szannal. A 4-3-2-1 pontszámítás meghonosítója, de még számol trickekkal is.

A „kávéházi” (vagy felkészült treff konvenció) rendszerben ötös színt ígérnek az $1\heartsuit-1\spadesuit-1\clubsuit$ indítások, 16–18 FP-os az 1 szanzadu, 21–23 FP a 2 szan, a $2\clubsuit$ az abszolút forsz, a $2\heartsuit-2\heartsuit-2\spadesuit$ -re nincs egységes gyakorlat. Az $1\clubsuit$ indítás a mindenes, azaz:

- 12–15 vagy 19–20 FP-os egyenletes kezek,
- 11–16 FP-os egyenlőtlen kezek, amiben nincs ötös nemes, illetve káró szín (a ritka kivétel a hatos treff és az ötös másik szín esete),
- 17–21 FP-os egyenlőtlen kezek.

A kávéházi rendszer ismerte az 1 treffre az 1 káró negatív licitet (0–7 FP), amire vagy egyéb sima bemondásra az ugró új szín licitek a 17–21 FP-os egyenlőtlen kezeket jelezték anélkül, hogy a treff hosszára bármilyen felvilágosítással szolgáltak volna. Ha úgy vesszük, ez a metódus az akkor még nem ismert precíziós treff 17-21 FP-os zónájára igyekezett megoldást találni.

Ha az akkor már idősebb, egyik-másik éljátékos feltámadna, nem venné szívesen, ha a standard licitrendszert kellene játszania. Gondoljunk az 1 olcsó – $1\heartsuit-1\spadesuit$ licitmenetre (az ellenfél végig passzol). A válaszoló az 1 treff indulás után a kávéházi rendszernél 2 db, standard rendszernél 3 db treffről, mindkét esetben 4 db pikkrről tud; az információk eltérése csekély. Ugyanez az 1 káró indítás esetében úgy mutatkozik, hogy a kávéházi rendszer 5 kárót és 4 pikket közöl, míg a standard csak 3 kárót és 4 pikket; ez már 2 db-os eltérés.

A gyenge 1 szanzadu alkalmazásának számos jó oldala van, előnyei meghaladják az alkalmazásával járó veszélyeket. Kétségtelen a kizáró hatása, a másik vonal már nehezebben avatkozhat a licitbe. Gyakran fordul elő, márpedig az a szerszám értékes, amit olyan gyakran használunk, hogy szinte odasimul a kezünkhöz. Számottevően pontosabbá tesz licitmeneteket, sokszor éppen azzal, hogy nem az 1 szan az indítás. Elsősorban az 1 olcsó – $1\heartsuit-1\spadesuit$, az $1\clubsuit-1\heartsuit-1\spadesuit$ nemes, valamint az 1 olcsó – 1 nemes – 2 nemes esetekre gondoljunk. A válaszoló az induló 4 + 4 (ha a $2\heartsuit$ indítást háromszínű kézként használjuk, úgy 5 + 4) lapjáról tud. Az 1 olcsó – 1 valami – 2 olcsó (színismétlés) esete is kizárja azt, hogy a kéz egyenletes legyen; az induló riverze is legalább 5 + 4 lapot ígér színében.

A bridzs őskorától bevett gyakorlat – minden erőzónában – az ötös olcsó + 3–3–2 db-os elosztást egyenletes lapként kezelni. Ezzel ellentétben sokan ma is furcsállják, hogy szan indítás tartalmazhat ötös nemes színt. A Bridzsélet 2001. március-áprilisi száma a Licitforum 24. rész (megoldások) 2. partijaként a 22. oldalon hozta az alábbi feladványt:

2. Csapat, É–D bell. Dél lapja:

♠ 7 6 ♥ K D 5 3 2 ♦ A B 7 ♣ D 9 8

Nyugat	Észak	Kelet	Dél
3♠	kontra*	passz	1♥

* negatív

Mit licitálsz?

Az adott kínlódó helyzetet az ötös nemes szín indításnak a felkészültségi elvet is felrúgó, feltétlen favorizálása és az a fel fogás, hogy az egyenletes kézben nem lehet ötös nemes szín, együtt hozta létre. Ha Dél első bmondása 1 szanzadu lett volna, akkor a 3♠ és partnere negatív kontrája után 4♥ licitje automatikus. Annak a párnak, aki a fenti lapot 1 szan bmondással indítja, az 1 nemes indítás utáni licitmenetei is könnyebbek. Az indító partnere – bármely helyzetben – az indító négyes mellék- vagy legalább hatos nemes színére bízvást számíthat.

Nehogy azt higgyük, hogy az ötös nemes + 3–3–2 elosztás csak az indítások alsó erőzónájában okoz gondot. Valamennyi 5–3–3–2 elosztású kéz problémával járhat. Két ilyen kézzel legfeljebb a kettes magasságon elfogadható dolog szint játszani; az esetek magas hányadában az öt db a dublóval, a három a hárommal fut össze; az 5 + 5-ös színtalálkozás a tükör lapok veszélyét hordozza. Formáljuk át a fenti kezet: ♠ 7 6 ♥ K D 5 3 2 ♦ A D B ♣ A D 9! Most lényegesen könnyebb az előbbi feladványt megoldani?

A gyenge 1 szanzadu alkalmazásával – legalább az alsó erőzónában – kihúztuk a felvetett probléma méregfogát. Meggyőződésem, hogy már napjainkban *alapelve* kell váltanunk: minden erőzónában egyen-

letesnek kezelhetjük az 5–3–3–2 elosztású kezeket, ötös nemes színnel is!

Az ifi rendszer az egyenletes kézben lévő ötös nemes szín kérdését vegyesen kezeli. A 15-17 FP-os egyenletes kezeket a jobbik olcsó színben indítja, amiből az ötös nemes lehetőségét kizárja. (A 6 olcsó – 5 nemes eseteit a nemesben indítja!) Ugyanakkor az 1 szan és a 2 szan (20 – 22 FP) indításuk tartalmazhat ötös nemes színt.

Az ifi rendszer 1 szanzadu indításának a felső limitje nyilván 14 FP lehet; az alsót konkrétan nem határozzák meg. Az elosztástól függetlenül olyan 11 FP-ot gondolok elfogadhatónak, ami 1 ász + 1 király + 2 dámából áll össze. Ha az elosztást is nézem, úgy két négyes nemes szín oly jelentősen kedvező előjel, hogy kizáró indítást is kreáltak rá (Ekren 2♦ ⇒ leggyakrabban 3-8 FP, legalább 4 – 4 nemessel). Ennek jegyében, és sosem bellben mans ellen, érdemes lehet az 1 szan licittel való indításra a következő kéz is:

♠ A B 9 x ♥ A B 9 x ♦ x x x ♣ x x!

Ha akár egyetlen bubit átteszünk olcsó színbe, vagy a lényeges kilencesek egyikét is elhagyjuk, már túlzottnak gondolom a kockázatot.

Nem titkolom, hogy a precízióhoz hasonló, erős treff rendszerek híve vagyok. A gyenge szan indítás gondolatát átmentve és kiterjesztve utóbbi rendszerben a 15-17 FP-os egyenletes kezeket az így csak 2 db lapot ígérő 1♦ indítással lehet kezelni. A kedvező hatás ott mutatkozik meg, hogy a zavarásmentes 1♣ – 1♦ – 1szan licitmenetben az utolsó bmondás 18-20 FP-os kezlet ígér. Ez a cizellálás visszatáplálható a standard rendszerbe is. Negatív következményként mindkét olcsó indítás csak dublót jelez, és egyáltalán nem tükrözi az olcsó színnek egymás közötti darabszámát. Az igen

jelentős pozitív hatása viszont az, hogy a licitmenet egészét alacsonyan tarthatjuk, és pontos erőzónát közlő 1 szan viszonzválaszokat nyerünk.

Ha hisszük, ha nem: a gyenge 1 szan és a cizellált 1♣ és 1♠ segítségével átgondolhatjuk a 20 - 21-22 FP-os, egyenletes lapjaink indítási gyakorlatát is. Az 1 olcsó – 2 szan közötti licitterben számos információ közölhető. Az erős, egyenletes lapot ígérő 2 szan indítással az indító vonal önmagától veszi el a licitteret. Sokszor nem a tálcán kínálkozó 3 szanzadu a legjobb végkontrakt. Az is pocsék dolog, amikor a 2 szant 3 passz követi, majd felterül a 0 FP-os asztal. Mindezek okán nem szeretem a (sokszor öngyilkos) 2 szan indítást. Ne féljünk partnerünk passzától sem: egyes magasságon sokszor az ellenfél nyitja ki a licitet. Megoldásként a 2 szanzadu kezdő licit jól helyettesíthető a jobbik olcsó színben való indítással és 2 szan viszonzválasszal. Amikor partnerünk passzol, a küzdelemben szint kérünk tőle vagy megelégszünk az 1 szan licittel!

Az 1 olcsó indításunk utáni nemes szín válaszra, négyes – ötös csatlakozással nyugodtan alkalmazhatjuk az eddigi gyakorlatunk szerinti emeléseket. Az 1♠ – 2 olcsó licitkezésünket követően javasolt a szan válaszok felcserélése, azaz 21-22 FP-tal a 2 szan, míg 15-17 FP-tal a 3 szan bemonadás. Az 1♣ – 2♣ fordított emelés után a 2 szanzadu licitünk nyugodtan lehet 18 - 22

FP; a 3 szan bemonadást tartjuk fenn azokra a 18-20 FP-os kezekre, melyeknél a treff a rosszabbik olcsó színünk, csak 2 – 3 db van belőle, szem aduszínként nem ajánljuk.

Hosszú távon a gyenge szan alkalmazása eltérő zavarásmentes – és némileg más küzdelmi – válaszrendszer igényel, mint a középerős indító licit; a későbbiekben visszatérünk ezekre a módszerekre. A gyenge szanra való átállás során kezdetben – a válaszok ponthatárainak eltolásával – használhatjuk a korábbi, a zavarástól mentes felépítést; a küzdelem és a kontra eseteire azonnal készülni kell.

Közbeszólás esetére is jók lehetnek az eddigi módszerek, de a büntető helyett a negatív/küzdelmi kontrára való átállást javasolom.

A kontrázott 1 szan indításunk esetére az ifi rendszer megoldása: passz = tűri; rekontra = kötelezi az indítót (egyszínű kézzel) 2♣ licitre; 2♣ – 2♥ = menekülés kétszínű kézzel a D.O.N.T. szabályai szerint, tehát a 2♣: treff és magasabb szín, 2♥: káró és nemes szín, 2♥: kőr és pikk, legalább 5-4 vagy 4-5 lappal. A 2 pikk legalább ötös, rekontrán keresztül enyhén invites hatos szín.

Tisztelt Olvasó! Minden kérdést, felvetést, ellenvéleményt örömmel várok, az újság terjedelme és a Szerkesztő Bizottság engedte keretben megválaszolok. A sorozat folytatódik.

**NEVEZÉSI DÍJ KEDVEZMÉNY A 37. NEMZETKÖZI GRAZI BRIDZSVERSENYRE
(MÁJUS 12-16.)!**

(Részletek: <http://home.arcor.de/pbc-graz/welcome.htm>)

Magyar játékosok részére Boóc Andrásnál 2005. május 10.-ig írásban vagy e-mailen: boocbridge@axelero.hu történő előzetes nevezés esetén. A kedvezmény mértéke 10%.

Olimpiai tudósítás – Előszótól utószóig

*Kedves Olvasó! Az alábbi cikkek szerzői (Nádasi–Harsányi–Szilágyi) tisztességgel lát-tak hozzá, hogy különszám jelenhessen meg a tavalyi olimpiai szereplésről. Nem rajtuk múlt, hogy a lassan aktualitását veszítő (de nem elfelejthető!!!) eseményről **a jelenlegi számban kezdődő, folytatásos beszámoló-sorozat** maradjon az utókornak. Az alábbi cikkek – az Utószóig – változtatás nélkül jelennek meg, olyan formában, ahogyan a különszámhoz készültek.*

A tavalyi nemzetközi szereplések összefoglaló eredményeit is most közöljük, az Ered-mények rovatban.

Nádasi Tibor

Előszó

2004 a modern bridzssport legsikeresebb éve volt: ifi csapatunk bronzérmes lett az Európa bajnokságon, majd novemberben a „nagyválogatott” ötödik helyen futott be a Bridzs Olimpián.

Először is szeretném megköszönni valamennyi válogatott játékosnak, felkészítőiknek, segítőiknek a remek szereplést, és minden lelkes szurkolónak a támogatást. Szerecsém volt: mindkét versenyen ott lehettem. Az ifik Prágában megmutatták, mi a különbség hat játékos alkalmi együttversenyzése és egy csapat között. Képesek voltak a rossz eredmény után is nevetni, és soha nem a másikban keresni a hibát. Harmadik helyezésük egyúttal belépő a világ-bajnokságra: magyar csapat még soha nem játszott ilyen eseményen. Szurkoljunk nekik együtt augusztusban!

Ami az igazán jó hír: a szerdai ifi edzéseken, amit a három kapitány tart (Linczmayer Lajos: iskolások – 20 év alatt; Mezei Katalin: lánycsapat – 24 év alatt; Honti László: ifjúsági csapat – 24 év alatt), rendszeresen 25-30 játékos jelenik meg. A ka-

pitányok szervezésében idén újtára indul az ifjúsági csapatbajnokság, amin reményeink szerint új tehetségek is felbukkan-nak. Köszönöm mindhármuknak azt a rengeteg munkát, amit az ifikre fordítanak.

A két válogatott szereplése egyúttal alkalmat teremtett arra, hogy megjelenjünk az országos írott és elektronikus sajtóban. Sok tennivalónk van még ezen a területen, de valami végre elkezdődött. Köszönet érte sajtófőnökönknek, Fenyvesi Gabinak!

Megújult a szövetség honlapja is, áttekinthetőbb, korszerűbb formában üzemel tovább. A Bridzsélet pedig ezt a különszámot jelenti meg az olimpiai eredmények-ről. Sok tennivalónk van még, de mindannyiunknak nagy motivációt jelentenek a látványos eredmények. További sikereket minden versenyzőnknek!

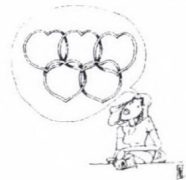

Harsányi József

Csapatkapitányi jelentés a XII. bridzs olimpiáról

A nyílt versenyben indított csapatunk Dumbovich – Winkler, Macskásy – Szalay és Honti – Szilágyi összeállításban a 2004. évi bridzs olimpián az 5–8. helyen végzett. A csapat kiváló szereplését sporttársaink több alkalommal is élőben követhették a BBO és az e-bridge közvetítésében.

A 18 csapatból álló selejtező-kör mérkőzései során számos nagy játékerő ország együttesével (Anglia, Lengyelország, Dánia, Izrael, Ausztria és Egyiptom) kellett megküzdenünk. Valóban gyenge ellenféllel csak 3-4 alkalommal találkoztunk.

A selejtezőben a 17 mérkőzésen a következő eredményeket értük el:

A csapatunk mérkőzésenkénti 19,18 győzelmi pontos átlaga a magyar bridzs történetének kiemelkedő teljesítménye. A párok Butler-értékelésében Dumbovich–Winkler 0,86 IMP-átlaggal a 11. helyen végzett, Macskásy–Szalay 0,78 átlaggal 15., míg Honti-Szilágyi 0,47 átlaggal a 44. lett a párok nem hivatalos rangsorában.

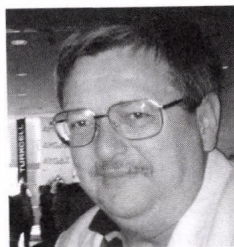

Forduló	Ellenfél	IMP		Győzelmi pont		Összes VP	Helyezés
		Mi	Ellenfél	Mi	Ellenfél		
1	Ciprus	61	34	21	9	21	5
2	Izrael	34	34	15	15	36	5
3	Mexikó	34	18	18	12	54	5
4	Egyiptom	39	43	14	16	68	5
5	Lengyelország	63	47	18	12	86	7
6	Reunion	82	24	25	4	111	4
7	San Marino	37	50	12	18	123	5
8	Venezuela	103	31	25	2	148	3
9	Dánia	77	11	25	2	173	2
10	Finnország	40	27	18	12	191	4
11	Románia	81	6	25	1	216	3
12	Anglia	19	52	8	22	224	3
13	Fülöp-szigetek	77	18	25	4	249	2
14	Ausztria	47	7	23	7	272	2
15	Malajzia	74	31	24	6	296	2
16	Írország	38	79	7	23	303	3
17	Fr. Polinézia	61	21	23	7	326	3

A selejtezőt követő kapitányi értekezleten a továbbjutott 16 csapat között elsőként bennünket választottak ellenfélnek, ami nem töltött el bennünket büszkeséggel. Annál nagyobb volt örömünk, mikor a csoportgyőztes francia csapat ellen 80 partin át tartó, nagy küzdelemben 182-168 IMP-re győztünk.

selkedése példaként szolgálhat minden magyar játékos számára.

Csapatunk nem kapott büntetést technikai és fegyelmi vétségekért. Nem késtünk el, nem vittünk mobil telefont a játéktérre, dohányzás, hangoskodás és egyebek miatt sem ítélték el bennünket. Lassú játékért is csak jutalmat kaptunk a KO sza-

Csapat	c/o	Szegmens									
		1	Tot	2	Tot	3	Tot	4	Tot	5	Össz.
Franciaország	0	<u>34</u>	34	<u>31</u>	65	<u>20</u>	85	<u>66</u>	151	<u>17</u>	168
Magyarország	0	<u>36</u>	36	<u>20</u>	56	<u>60</u>	116	<u>14</u>	130	<u>52</u>	182

Oroszországot már a direkt kieséses rendszer alapján kaptuk ellenfélként. Orosz sportbarátaink az erős török csapatot verték ki a legjobb 16 között. A 4 közé jutásért 96 leosztásos mérkőzést játszottunk ellenük, három napon keresztül. Három 16 leosztásos szegmenst megnyertünk, hármat elveszítettünk. Két – általunk megóvott – tornavezetői ítélet során kb. 24 IMP ide-, vagy odaítéléséről döntöttek az óvási bizottság tagjai, sajátos számunkra nem túl kedvezően. A végeredmény: 206,2 – 204,8 Oroszország javára. Az utolsó óvásunk során az orosz játékos Double-shot akcióját 3 IMP-vel büntethette volna a bizottság, de nem tette.

kaszban, mert ellenfelünk még lassabbnak ítéltetett.

Isztambuli tartózkodásunk és utazásunk feltételei kiválóak voltak, köszönet a Magyar Bridzs Szövetség felelős tisztségviselőinek és egyes játékosainak a költségek vállalásáért.

A magyar bridzs sport jelenlegi sikeresorozata folytatódni fog, amennyiben éljártékosaink továbbra is méltó komolysággal és sportszerűséggel küzdenek versenyeinken. A Magyar Bridzs Szövetség biztosítja minden tagja részére a jó technikai feltételeket a hazai versenyzéshez és a világversenyekekre való felkészüléshez. Ezt a

Csapat	c/o	Szegmens											
		1	Tot	2	Tot	3	Tot	4	Tot	5	Tot	6	Össz.
Magyarország	0	<u>16</u>	16	<u>51</u>	67	<u>9</u>	76	<u>5.8</u>	81.8	<u>76</u>	157.8	<u>47</u>	204.8
Oroszország	0	<u>42</u>	42	<u>31</u>	73	<u>51</u>	124	<u>31.2</u>	155.2	<u>25</u>	180.2	<u>26</u>	206

A magyar csapat sikerét sok sporttársunk előre megjósolta. Mind a hat játékos hozzájárult a kiváló csapatszellem kialakításához, a verseny nehezebb pillanataiban is csak önkritikus megjegyzések hangzottak el. Győzelmeinket mindig mértéktartó módon ünnepeltük. Játékosaink sportszerű vi-

szövetségépítő munkát is dicsérik és igazolják az elmúlt hónapokban elért nagy nemzetközi sikerek.

A magyar élmezőny összes tagjának gratuláció jár az elmúlt évek munkájáért.

Köszönettel a kapitányi megbízásért

Harsányi József NPC nyílt csapat

Szilágyi László

Olimpia – a játékos szemével**A csoportküzdelmek****1. forduló, Magyarország – Ciprus****19:11 (56-34)**

Nyílt terem É-D: Dumbovich-Winkler

Zárt terem K-NY: Szilágyi-Honti

Az első nagyobb szving a 6. kiosztásban keletkezett, sajnos az ellenfél javára:

6. leosztás ♠ K D 5

O: Kelet ♥ 6 4

K-Ny bellben ♦ A 7 6 4

♣ A 9 3 2

♠ A 7 5 2

♥ 9

♦ K B 9 5 3

♣ 7 6 4

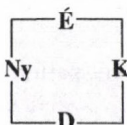

♠ B 8

♥ A K D 8 3 2

♦ D 8

♣ K D B

♠ T 9 6 3

♥ B T 7 5

♦ T 2

♣ T 8 5

A nyílt teremben a ciprusiak 4 kört vettek fel, ami pikk kezdésre, vagy treff kezdésre és pikk folytatásra bukik. Sajnos itt a káró nem licitált szín volt, és Winkler szerencsétlen módon e szín tizesével támaszkodott. Most már csak egy-egy adut, treffet és kárót kellett kiadni, a veszítő pikk elment az asztalon magasodó káróra, -620.

A zárt teremben a mieink 3 szant vettek fel:

Nyugat	Észak	Kelet	Dél
Honti		Szilágyi	
		1♣	passz
2♦	passz	2♥	passz
2♠	passz	2szan	passz
3szan	körpassz		

Az 1♣ precíziós, azaz erős lap, a többi licit természetes volt (a 2♦ gémgig kényserített).

A pikk kezdést Észak a dámával ütötte, és a pikk király folytatással elvette a lemenetet az asztali kárókhöz. A felvevő nem ütött az ásszal és Észak kis kőrrel folytatta, ütött az ász. A treff király és a káró dáma vitte a következő két ütést, és felcsillant a teljesítés esélye, hátha húz a kör. Sajnos nem jött össze, a negyedik menetet Dél ütötte, egyszer nem, -100.

A visszavágásra a 12. játszmaig kellett várni:

12. leosztás ♠ 5 2

O: Nyugat ♥ A D 9 6 2

É-D bellben ♦ K D 8

♣ K D 3

♠ D 8 7 4

♥ 7 5 3

♦ T 7 4 3

♣ T 9

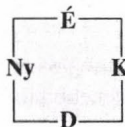

♠ K 9 6

♥ 8 4

♦ B 9 8 5 2

♣ B 7 2

♠ A B T 3

♥ K B T

♦ A

♣ A 8 6 5 4

A zárt teremben a ciprusiak 1♥-2♣-2♦-2♠-3♣-4szan-5♠-6♥ licittel csak kis szemig jutottak. Ahhoz, hogy 13 ütést vállalhasson, Délnek még az adu dámát és a treff figurákat is ki kellett volna derítenie, -1430.

A magyar pár így birkózott meg a feladattal:



Nyugat	Észak	Kelet	Dél
	<i>Dumbovich</i>		<i>Winkler</i>
passz	1♥	passz	2♣
passz	3♣	passz	4♣
passz	5♣	passz	7♣
körpassz			

Sikerült tehát bemondani a nagy szemet, még ha nem is a jobb esélyű 7 kórt.

A licitmenet némi magyarázatra szorul. A 2♣ természetes licit volt és gémforsz. Az emelés plusz erőt és jellemzően négyes támogatást ígért, utána a 4♣ pedig opcionális kulcslap kérdés volt, azaz kérdezte a szemhajlandóságot (természetesen a már mutatottakhoz képest) és a kulcslapokat. Dumbovich, akinek a treffje csak hármas volt, erejét pedig már bemondta, tagadta a szemhajlandóságot, és az öt kulcslapból kettőt jelzett, valamint az adu dámát. Winkler bízott abban, hogy a partner hozza a kőr dámát, vagy ha mégsem, akkor majd ő kitalálja melyik ellenfélnél lesz, +2140.

Az alábbi volt az egész olimpia számunkra legszerencsétlenebb játszmája.

15. leosztás	♠ 7 4	
O: Dél	♥ A D	
É-D bellben	♦ A D B T 9 8 5	
	♣ K 6	
♠ 6 3 2		É
♥ 7 6 3		Ny
♦ 6 4 3		K
♣ T 7 5 3		D
		♠ A K T
		♥ B 5 4 2
		♦ K 7 2
		♣ B 8 4
		♠ D B 9 8 5
		♥ K T 9 8
		♦ -
		♣ A D 9 2

A nyílt teremben még rendben voltak a dolgok, Dumbovich és Winkler örülhettek, hogy az ellenfelek hozzásegítették őket az 5 káro teljesítéséhez, +600. Na de a zártban!

A ciprusi Észak partnere 1♠ indulása után azonnal négy szanra ugrott, és az 5♦ válasza bement a 6♦-t! A látszólag esélytelen felvétel ellen az ász válasz miatt Nyugatnak kellett kezdenie, és Honti természetesen nem találta ki az egyedül buktató pikket. Utóbb kiderült, hogy erre még egy esetleges kontrával sem lehetett



11. leosztás ♠ K 6 3 2

O: Dél ♥ T 7 2

Ált. mans ♦ A 8 7 3 2

♣ D

♠ D T 9 5 4

♥ D 4

♦ K 9 4

♣ A 8 5

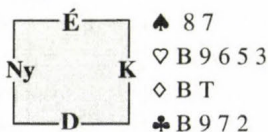

♠ 8 7

♥ B 9 6 5 3

♦ B T

♣ B 9 7 2

♠ A B

♥ A K 8

♦ D 6 5

♣ K T 6 4 3

Az ellenfél 1szan-2♣-2♦-passz páros licittel békés töredék felvételhez jutott, -130.

A másik asztalon Szalayék bemondták a gémet:

Nyugat	Észak	Kelet	Dél
	<i>Szalay</i>		<i>Macsikásy</i>
			1♣(Prec.)
1♠	2♦	passz	2szan
passz	3szan	körpassz	

A pikk kezdést Macsikásy kézben ütötte a bubival és treffet hívott, amit Nyugat kihagyott. Most káró a dáma felé, ütött a király, de hiába fordultak körre, nem lehetett megakadályozni, hogy a felvevő üssön 3 pikket, 2 kórt, 1 treffet és egy újabb káró kiadásával hármat ebben a színben.

4. forduló, Magyarország-Egyiptom 14-16 (39-43)

Nyílt terem É-D: Winkler-Dumbovich

Zárt terem K-NY: Honti-Szilágyi

Tudtuk hogy nehéz dolgunk lesz. Ellenfelünk a csoport egyik favoritjának számított. Játékerejükről csak annyit, hogy pl. a

szintén esélyes izraeli csapatot 25-0 (!!)

arányban győzték le.

Furcsa játszmában jutottunk előnyhöz, mindjárt a legelején:

1. leosztás ♠ K 8 6

O: Észak ♥ B T 9 2

Ált. mans ♦ T 5 2

♣ K B 3

♠ T 5

♥ A K 5 4

♦ D 7 4

♣ 8 6 5 2



♠ D 7

♥ D 8

♦ A K B 9 3

♣ A D T 9

♠ A B 9 4 3 2

♥ 7 6 3

♦ 8 6

♣ 7 4

Nyílt terem:

Nyugat	Észak	Kelet	Dél
<i>Sadek</i>	<i>Winkler</i>	<i>El Ahmady</i>	<i>Dumbovich</i>
	passz	1♦	2♠
kontra	passz	3szan	körpassz

Zárt terem:

Nyugat	Észak	Kelet	Dél
<i>Szilágyi</i>	<i>Samer</i>	<i>Honti</i>	<i>Salam</i>
	passz	1♣ ¹	1♠
kontra ²	2♠	passz	passz
3♥	passz	3♠ ³	passz
4♣	passz	5♣	körpassz

¹ Precíziós² negatív, gémforsz³ fogást keres

A nyílt teremben az erős lapot szorongató Kelet nehéz helyzetbe került a második licitkörben. Három szanja nem csak pszichológiai szempontból válhatott volna be (például az ellenfél kicsivel kezd ászkirályos színből), hanem jó kézbe került volna a felvétel, ha a partner pikkje Axx vagy Kxx. Az adott kiosztásban Winklerék gyors

san betakarítottak hat ütést, Dumbovich ugyanis nem az a fajta játékos, aki nem indul el a hosszú, erős színével ha azt „leszanolták”. -2, +100

A zárt teremben az egyiptomiak összemelték a pikket, ezután Honti a dubló dá-mával már nem mert 3 szant licitálni. A magyar pár kiderítette a pikk fogás hiányát, de már gémforszban voltak, nem tudtak ésszerű magasságon megállni. A kb. 17% esélyű treffgém teljesült, +400. Szerencsések voltunk, bár úgy is felfogható, hogy a nullához képest a 17% is soknak számít.

Nem sokkal később jól ráfizettünk az általunk játszott hiperagresszív mans-bell gyenge kettesre:

5. leosztás ♠ K D 4
 O: Észak ♥ K T 5 4
 É-D bellben ♦ K D 6
 ♣ 9 6 3

♠ B 8 5 ♠ 9 7 3 2
 ♥ D 9 8 7 2 ♥ 3
 ♦ T 7 ♦ A 4 3
 ♣ B 7 4 ♣ D T 8 5 2

♠ A T 6
 ♥ A B 6
 ♦ B 9 8 5 2
 ♣ A K

A nyílt teremben unalmas 3 szan Észak-Délen, +660.

A zártban a magyarok beavatkoztak a licitbe:

Zárt terem:

Nyugat	Észak	Kelet	Dél
Szilágyi	Samer	Honti	Salam
	1♣	passz	1♦
2♥ ¹	passz	passz	kontra
körpassz			

¹ legalább ötös, lehet nulla pont is

Nem mindenki passzolná el az újranyi-tó kontrát Samer lapjával, de neki lett igaza, mert öt bukás lett a vége, -1100

11. leosztás ♠ K 6
 O: Dél ♥ A K B 8 6 3 2
 Ált. mans ♦ B 7
 ♣ T 6

♠ B T 7 4 3 ♠ É
 ♥ T 7 5 ♥ D 9
 ♦ 6 4 ♦ A K D 5 3
 ♣ 8 5 2 ♣ D B 9 7 2

♠ A 9 8 5 2
 ♥ 4
 ♦ T 9 8 2
 ♣ A K 4

Nyílt terem:

Nyugat	Észak	Kelet	Dél
Sadek	Winkler	El Ahmady	Dumbovich
			1♠
passz	2♥	2szan ¹	passz
3♣	4♥	körpassz	

¹ minorok

Hétköznapi licitmenet, elvehetetlen tíz ütés, +420

Zárt terem:

Nyugat	Észak	Kelet	Dél
Szilágyi	Samer	Honti	Salam
			1♠
passz	2♥	2szan ¹	passz
3♣	3♥	passz	3szan
körpassz			

¹ minorok

Szerencsénkre Samer licitcsapdát sejtett és elpasszolta a 3 szant. Még nagyobb szerencsénkre Salam nem rendelkezett röntgenszemekkel, és természetesen nem ejtette be a kőr dámát.

-1, +50

6. forduló, Magyarország-Reunion 25-4 (82-24)

Nyílt terem É-D: Szalay-Macskásy

Zárt terem K-NY: Honti-Szilágyi

Rendkívül rokonszenves csapat volt, nem képviseltek túl nagy játékerőt.

Egyetlen nagy írásukat az alábbi partiban szerezték:

10. leosztás	♠ A K D 9 4		
O: Kelet	♥ A 9 4 2		
Ált. bell	♦ A 9		
	♣ 6 2		
♠ 7 3		É	♠ 5
♥ K B 8 6		Ny	♥ T 7 5 3
♦ B 8 7			♦ K T 2
♣ A D 5 4		D	♣ B T 8 7 3
	♠ B T 8 6 2		
	♥ D		
	♦ D 6 5 4 3		
	♣ K 9		

Zárt terem:

Nyugat	Észak	Kelet	Dél
Szilágyi		Honti	
passz	1♠	passz	passz
passz	2♥	passz	2♣
passz	4♦	passz	3♠
körpassz		passz	4♠

10 ütés, -620



Nyílt terem:

Nyugat	Észak	Kelet	Dél
	Szalay		Macskásy
passz	1♣ ¹	passz	passz
passz	1szan ²	passz	1♠
passz	6♠(!)	körpassz	3♦ ³

¹ Precíziós

² relé

³ 8-10 pont, legalább 5-5, jellemzően a hosszú színekben koncentrált erővel

Szalay „gambling”-je nem járt sikerrel, mert a szemet még a barátságos treff ás kezdes után sem lehetett teljesíteni, -100.

Mi hatszor írtunk sokat, például:

1. leosztás	♠ A D B		
O: Észak	♥ K B 9 8 4		
Ált. mans	♦ 8 2		
	♣ 9 7 5		
♠ 7 6 5 4		É	♠ K 8 3 2
♥ A 6 5		Ny	♥ T 3
♦ -			♦ A D 9 7 6 5
♣ A K T 6 3 2		D	♣ B
	♠ T 9		
	♥ D 7 2		
	♦ K B T 4 3		
	♣ Q 8 4		

Mindkét teremben Nyugat játszott 4 piket.

Szalay, aki a licit során osztóként passzolt, és az 1♣ indulásra 2 körrel(!!) közbeszólt, a káró nyolccsal támadott. A felvevő az ásszal ütött, és kis adut hívott, ütött a bubí. Észak káróval folytatta, kicsi, kicsi, lopás. A kis pikk hívásába Szalay gondolkodás nélkül (persze jó előre már készült erre) a dámát tette, ezt a licit által kissé megzavart felvevő kihagyta. Adu ás, kör következett és három bukás lett a vége, hiszen a hosszú treffhez már sehogyan sem lehetett odamenni, a bubí blokkolt.

A másik asztalon Szilágyi a káró nyolcasra a kilencset tette, a tízest lopta, és aduval folytatta, amit Észak kihagyott. Treff impassz következett, és végül az ellenfélnek csak a két aduja ütött.

4. leosztás ♠ A D 9 7 4
 O: Nyugat ♥ -
 Ált. bell ♦ 7 5 2
 ♣ 9 8 6 5 3

♠ K B T 8 6 3 ♠ 2
 ♥ K 7 4 ♥ A 8 6 5 2
 ♦ D T ♦ A K B 6 3
 ♣ B T ♣ K 7
 ♠ 5
 ♥ D B T 9 3
 ♦ 9 8 4
 ♣ A D 4 2

Zárt terem:

Nyugat	Észak	Kelet	Dél
Szilágyi		Honti	
2♠	passz	3♣ ¹	passz
4♣ ²	passz	4♥	körpassz

1 géminvit, pikkből legalább „tolerancia”
 2 elfogadja az invitet, hármas kör(!)

Egy(!) bukás, -100

Nyílt terem:

Nyugat	Észak	Kelet	Dél
	Szalay		Macskásy
2♠	passz	3♥	passz
4♥	passz	passz	kontra

körpassz

Két bukás, +500



6. leosztás ♠ T 9 7
 O: Kelet ♥ T 6 4 3
 K-Ny bellben ♦ B T 7
 ♣ K 8 4

♠ B 8 3 ♠ -
 ♥ A D B 2 ♥ K 8 5
 ♦ D 6 ♦ A K 9 8 4 3 2
 ♣ A T 9 2 ♣ D 7 5
 ♠ A K D 6 5 4 2
 ♥ 9 7
 ♦ 5
 ♣ B 6 3

A két asztalon egy darabig azonosan ment a licit. Az ellenfél Standardet játszott, Honti-Szilágyi pedig precízióst, amiben az 1♦ indulás egyenlőtlen lapot ígért, 11-15 ponttal, ötös major nélkül, legalább négyes káróval.

Nyugat	Észak	Kelet	Dél
		1♦	4♠
kontra	passz	5♦	passz
??			

A nyílt teremben Nyugat passzolt, -620.
 A zártban Szilágyi rámondta a hatot, +1370.

7. forduló, Magyarország-San Marino 12:18 (37-50)

Nyílt terem É-D: Dumbovich-Winkler
 Zárt terem K-NY: Szilágyi-Honti

Rendkívül – és megmagyarázhatatlanul – indiszponáltan játszott a magyar csapat. A nagyobb vereséget csak azért sikerült elkerülni, mert ellenfeleink sem álltak a helyzet magaslátán.

Buktunk nagyszemetet, amiből – egyebek közt – ás is kiállt. Mentettünk egy három-

szor bukó szlemet. Nem sikerült szlemet mondanunk az alábbi partiban:

8. leosztás	♠ K D 9 5		
O: Nyugat	♥ 8 6 4		
Ált. mans	♦ 8 4 3		
	♣ K 7 2		
♠ T 6 2		É	♠ A
♥ A D T 9 7 2		Ny	♥ K B
♦ A			♦ D B T 9 7 6 5 2
♣ D 5 4			♣ A 3
		D	
	♠ B 8 7 4 3		
	♥ 6 3		
	♦ K		
	♣ B T 9 8 6		

Nyugat	Észak	Kelet	Dél
<i>Szilágyi</i>		<i>Honti</i>	
1♥	passz	2♣ ¹	passz
2♥ ²	passz	2szan ³	passz
3♦ ⁴	passz	3♠ ⁵	passz
4♦ ⁶	passz	4♥	körpassz

1 mesterséges gémforsz

2 egyszínű szinglivel vagy kétszínű treffel (de nem 5-4)

3 relé

4 hatos kőr, szingli minor

5 pontosítást kér

6 szingli káró, alsó zóna

A kőr közélapok miatt a szlem jó esélyű, a káró szükség esetén könnyen magasra lopható. Persze így, hogy szingli a káró király, a nagyszlem is benne van káróban, körben és szanban.

Dumbovich és Winkler bementek és teljesített egy, a fenténél rosszabb esélyű, szlemet:

6. leosztás	♠ 8		
O: Kelet	♥ K D 8 2		
K-Ny bellben	♦ 8 6		
	♣ A K 5 4 3 2		
♠ K T 9 4 2		É	♠ A 7 5 3
♥ T 7		Ny	♥ B 5 3
♦ K B 4 3 2			♦ D 9 5
♣ D			♣ 9 8 7
		D	
	♠ D B 6		
	♥ A 9 6 4		
	♦ A T 7		
	♣ B T 6		

Nyugat	Észak	Kelet	Dél
	<i>Dumbovich</i>		<i>Winkler</i>
		passz	1♣
1♠	kontra	2♠	passz
passz	3♠	passz	4♥
passz	4♠	passz	5♦
passz	6♥	körpassz	

Összesen 24 figurapont! Dumbovich a 4♥ után látta a két lap kiváló illeszkedését, kulcslapot kérdezett és bement a szlemet. Ha Dél pikk figurái treffben és körben lettek volna, akkor még ezzel a „holtminimummal” is terített lett volna a parti, így jó treff és jó kőr kellett hozzá.

Kivel nem fordult már elő, hogy két kiálló ásszal kisszlemet mondott? Na de hogy azt ugyanabban a játszmában *mindkét asztalon* megtegyék, az azért igazán nem mindennapi esemény!



Pedig ez történt:

7. leosztás	♠ A 7 2		
O: Dél	♥ 6 5		
Ált. bell	♦ T 9		
	♣ B 6 5 4 3 2		
♠ T		É	♠ K D 9 5 3
♥ K D B T 3 2		Ny	♥ A 8 7 4
♦ A K B 7 2		K	♦ 6 3
♣ 8		D	♣ K D
	♠ B 8 6 4		
	♥ 9		
	♦ D 8 5 4		
	♣ A T 9 7		

Nyílt terem:

Nyugat	Észak	Kelet	Dél
	<i>Dumbovich</i>		<i>Winkler</i>
1♥	passz	1♠	passz
3♦	passz	3♥	passz
4♣	passz	4szan	passz
5♠	passz	6♥	körpassz

Zárt terem:

Nyugat	Észak	Kelet	Dél
<i>Szilágyi</i>		<i>Honti</i>	
-	-	-	passz
1♣ ¹	passz	1♠	passz
2♥	passz	3♥	passz
3szan ²	passz	4♠ ³	passz
5♥ ⁴	passz	6♥(!)	körpassz

¹ Precíziós

² legalább két figura az adu AKD-ból, nincs pikk ász, sem pikk király

³ kulcslap kérdés

⁴ két kulcslap az ötből és adu dáma

Nyílt termi ellenfeleink 4 szannal kérdezték a kulcslapokat, és a 2, plusz adu dámat ígérő válasz után már nem tudtak szem alatt leállni, Hontinak pedig egy pillanatra kihagyott a figyelme, és elszámolta az ászokat!

A jó az egészben az volt, hogy a san marinoi Észak káróval kezdett, Dr. Winkler pedig a pikk ásszal....

Folytatjuk.

Utószó

Rendhagyó eredmény, rendhagyó szám. Bár mindig így lenne! Ez az ötödik hely sokat ér. A múlt század harmincas éveiben elért bridzsikereink olyan Európa-bajnokságokon születtek, amelyekben kevés ország indult. Most az olimpián 72 csapat közt múlt 1,4 IMP-n a négy közé kerülés...

Alulról kell építkezni. Az ifikben van az esély, ez pedig a lelkes játékosokon, szüleiken és felkészítőiken múlik, a szövetség – már-már erején felül – a pénzügyi és szervezési háttérrel megpróbálta és megpróbálja biztosítani. Emlékszem, annakidején a

nálunk jóval gazdagabb Ausztria női válogatottja csak óriási anyagi nehézségek árán jutott ki Japánba, ahogyan az idén a magyar ifik Sydneyben ott lesznek a világbajnokságon, s ez nem csupán szakmai betetőzése a tavalyi sikereknek, de egyúttal a szövetségi szervezők munkájának eredménye is.

2004 tényleg fényes lap a magyar bridzs-sport történetében. Talán 2005 nyarán folytatódik a sorozat? Bárhogyan is lesz, ősszel különszám dukál az ifiknek...

BZ

Kelen Károly rovata

Topok és nullák

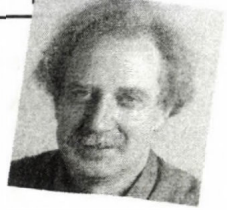

Harmincnyolcadik csevej: extra

Móttó: „Miként a tiszta úrben a világok, lebeg keringve bennem a hiányod.”
(József Attila: Egy vak ember sír)

Van egy mondás: klasszis futballista az, aki pontosan megcsinálja, amit te a lelátón ülve a legjobbnak gondolsz. Extraklasszis, aki olyat talál ki – és valósít meg ott lent –, amit te az egész pályát belátva sem tudsz még elképzelni sem.

Ha tehetjük, hát vegyünk jegyet a Nou Camp K-szektorának közepére, éppen a felezővonal fölé a 15. sorba – ahol a 60 eurós jegy garantálja, hogy nem lengetnek be a képbe egy piros-kék zászlót –, és figyeljük, mit kezd a felé szálló labdával az FC Barcelona sztárja, Ronaldinho. Vagy képzeljük magunkat Jeff Meckstroth mögé az 1999-es Las Vegas-i Cavendish versenyen (a díjalap 1,2 millió dollár volt!).



Jeff Meckstroth

O: Dél	♠ A 7	
K-Ny bellben	♥ B 6 3	
	♦ B 5	
	♣ D B 9 6 4 2	
♠ D B 9 3	É	♠ 8 4 2
♥ A 4	Ny	♥ D T 2
♦ K 9 8 7 3 2	K	♦ D 6
♣ K	D	♣ A T 8 7 3
		♠ K T 6 5
		♥ K 9 8 7 5
		♦ A T 4
		♣ 5

Nyugat	Észak <i>Rodwell</i>	Kelet	Dél <i>Meckstroth</i>
2 ♦	2 ♥	passz	passz
2 ♠	3 ♣	kontra	3 ♥
körpassz			

Mondjuk azt, hogy Nyugat adu ász, adu kezdése nem indokolatlan. A bubit fedte a dáma, ütött a király. A felvevő treffet hívott a királyhoz, Nyugat a pikk dámával folytatta. Dél vette az ásszal, treff dámáját fedte az ász, lopott a kézben, Nyugat kárót dobott.

Ott ülünk tehát a tribünön, látjuk az összes lapot, tanácsoljunk valamit a klasszisnak!



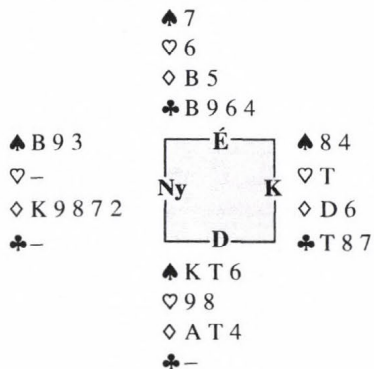

Pikk jó lesz? Jó. A király? Dehogy. Meckstroth a tizeszt hívta!

Nézzük csak: Nyugat üt a bubival, káróra fordul, de hiába. Dél veszi az ásszal, a pikk királyra kárót dob, kárót lop az asztalon, treffet a kezében, és a kőr tizes viszi a tizenegyedik ütést:

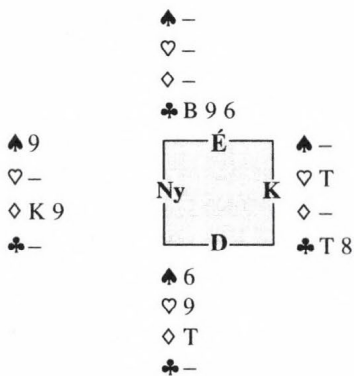

Észak treff villája hozza a teljesítést. Az olvasó mondhatja, Kelet szeleburdi volt, minek fedte a treff dámát az ásszal?! De az események tükrében állíthatom, Meckstroth akkor is kilenc ütést vitt volna haza, ha Kelet tartja a treff villát. A fenti végállást nem kellett ugyanis kialakítania. A pikk tizesre Nyugat a hármast játszotta ki!

Meckstroth az amerikai olimpiai válogatót Eric Rodwell-lel és Bob Hammannal meg a többiekkel – ha nehezen is, de sokas szerint – megnyerte, mégsem utazott Isztambulba, mert félt a körülményektől. A fenti leosztás mutatja, hogy mennyire hiányoztak. (Minden tisztelem egyébként az amerikai – a miénkhez hasonló – válogatási rendszeré, de egyszer szívesen látnám Meckstroth–Rodwell–Hammant Ziaával egy csapatban valamelyik világtornán.)

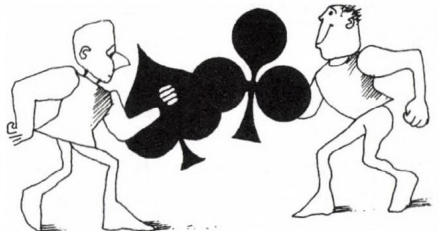

Szemere Róbert rovata

Online Bridzsélet

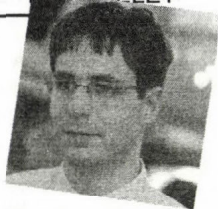

Először is szeretnék köszönetet mondani mindenkinek, aki tombolajegy vásárlásával, vagy ajándék felajánlásával hozzájárult a klub jótekonysági tombolájának sikeréhez! Összesen 89 000 forint gyűlt össze az ifjúsági válogatott ausztráliai utazásának támogatására. (Az eddig át nem vett tombolanyeremények listája megtalálható honlapunkon www.bridgebase.hu)

A tombolasorsolásra március végi **klubnapunkon** került sor. A délelőtti és délutáni verseny között (összetett győztese Hittmann László) bográcsgulyás és Bikki Gábor tortái várták a résztvevőket. Remélhetőleg legközelebb jobb időnk lesz, és még több klubtag játszhat együtt élőben is a sok interneten közösen töltött óra után.

Túlzás nélkül állíthatom, hogy egyre nagyobb teret nyer a BBO-n való játék és versenyzés. A jelenleg finisében tartó páros bajnokságban 45 pár csaknem 100 játékos indult, az április elején kezdődő **Board-a-Match bajnokságon** pedig 20 csapat 120 játékos kezdte meg a küzdelmeket. Bajnokságaink nyitottak klubtagjaink külföldi barátai felé is, a BAM bajnokságban több, jórészt külföldiekből álló csapat is indult. Magyarországon ebben a versenyformában eddig csak egy fordulás versenyekre került sor, a tengeren túlon azonban komoly BAM versenyeket rendeznek. A bajnokságról részletesen beszámolok következő számunkban. Addig is információk a www.bridgebase.hu oldalon.

A januárban kezdődött **MP páros bajnokság** az elődöntőknél tart. A verseny érdekessége, előnye és hátránya volt, hogy

nem páros mozdítással zajlott, hanem a rivális párok csapatszisztéma szerint a klubasztalon lejátszott partikkal (12 leosztás) mérkőztek meg. Az összehasonlítást tehát a BBO mezőnye adta. Az, hogy mindenki más partikat játszott, és az, hogy a BBO mezőnye meglehetősen heterogén, egy-egy partinál, „érdekes” eredményt produkált, azonban a 8 csoportmeccsen játszott 96 partiból többnyire kijöttek a valós játéktudásbeli különbségek. A módszer előnye, hogy kihasználva az internet rugalmasságát, mindenki szabadon választotta meg, mikor játszik ellenfelével. Az igen kevés vitatott esetet pedig utólag tudta elbírálni Gál Péter, a verseny zsűrije. A nyolcad- és negyedöntők már 24-24 leosztásosak voltak, míg a 2 elődöntő és a döntő 32 leosztásos.

A korábbi versenyekkel szemben az esélyesek többnyire magabiztosan jutottak tovább a csoportokból. Az 5 csoportból mindössze egyben borult a papírforma, ahol meglepetésre, de nem érdemtelenül, a hafery (Havasi Ferenc), Rokurota (Tamás József), ahasuerus (Kiss György) együttes jutott tovább első helyen. A hármas ezt követően is folytatta remek sorozatát, és végül csak az elődöntőben szenvedett vereséget.

Kiválóan szerepeltek a határainkon kívül élő játékosok is. A svájci válogatott DUONG Hong Dung és a válogatottak bemutató mérkőzését szponzoráló felesége, Horváth Katalin a nyolcadöntőben búcsúzott. Legyőzőjük a kiváló erdélyi pár Györkök Imre és Tiberius Kintsch volt.

BBO MP bajnokság – negyedöntők
hafery-rokurota-ahasuerus – kopakopa
 (Jakab)-kacsa314 (Kardos)

gyimi-ledace – csimi (Keresztény)-strato
 (Ferge)

jozsef45 (Dévényi)-vagyuri (Vági)-bluebay (Klein P., Svédország) – Hittmann-Irobert (Láng)

echo (Csehó)-PH2 (Hajdu P.) – jutka (Tóth J)-ulac (Mihályfi)

Az egyik elődöntőből a végig egyenletesen, jól játszó Vági-Klein pár került ki győztesen, a másik elődöntőben hihetetlenül szoros meccsen a Csehó-Hajdu pár 50,1-49,9-re verte Györkös Imrééket.

Következzék egy parti a bajnokságból. A Horváth-Duong pár a kulcslicitek után, az ellenfél közbeszólása dacára, megtalálta a szemet, amelynek teljesítése nem okozott nehézséget.

O: Nyugat	♠ K T	
Ált. bell	♥ 9 6 4	
	♦ K B 8 7	
	♣ B 6 3 2	
♠ A B 9 7 6 3	É	♠ 5
♥ K T 7 5	Ny	♥ A D B 8 3 2
♦ A 9 4	K	♦ 6
♣ –	D	♣ A 9 8 7 4
	♠ D 8 4 2	
	♥ –	
	♦ D T 5 3 2	
	♣ K D T 5	

A licit:

Nyugat	Észak	Kelet	Dél
<i>Boldog</i>	<i>HedyG</i>	<i>Hduong</i>	<i>Vavo</i>
1♠	passz	2♥	passz
3♥	passz	4♣	passz
4♦	kontra	4♥	5♦
kontra	passz	6♥	körpassz

Országos Páros bajnokság Szuperdöntő

A Szuperdöntő BBO-s közvetítése nem várt sikert hozott.

Sokan szkeptikusak voltak, amikor meghallották, hogy páros versenyt szeretnék a BBO-n közvetíteni. Egy norvég páros verseny közvetítésének sikere azonban meggyőzött, hogy a mozgatás apró módosításával és az aktuális eredmények gyors elérhetővé tételével sikeres lehet a közvetítés. Nem történt más, mint hogy +1 asztalt „helyeztünk üzembe” és az éppen vezető páros az ellenfelével ezen az asztalon játszott. Így egy asztal mindig üresen maradt. A csapatversenyek döntőjének közvetítésével szemben a páros verseny közvetítésének előnye volt, hogy 3 parti erejéig csaknem mindenki megmutathatta magát a világhálón. Ráadásul, míg a csapatmeccseken egy-egy unalmas húzós parti közben a kommentátorok bejelentik, hogy kávészünet, addig mindez elképzelhetetlen egy páros verseny közvetítésén.

A közvetítés második felében állandósult a 400 körüli nézőszám, a finisre pedig az érdeklődők száma elérte a félezeret.

A nézők a fórumon keresztül folyamatosan értesültek a döntő aktuális állásáról. A magyar származású svájci női válogatott *Hedy Grey* volt az esemény fő kommentátora. A magyar klub versenyeinek aktív résztvevőjeként a döntő számos résztvevőjét ismerte, így értékes háttér-információkat szolgáltatott a magyar bridzséletéről. Köszönjük, Hedy!

A közvetítés partijai elérhetőek:
<http://www.sarantakos.com/bridge/vugraph/2005/2005-hungpairs.html>

További köszönetnyilvánítások:

Retteggy Orsinak (dinnyének), aki a közvetítés nagy részében operátorként dolgozott.

Mint a másik operátor, tapasztaltam, hogy fárasztó és nem teljesen veszélytelen attrakció volt egy labilis asztalra feltenni egy széket, és innen követni az eseményeket.

Magyar Ádámnak (Sündisznónak), aki percekkel a fordulók vége után elkészült az eredményszámítással, és akinek elévülhetetlen érdemei vannak abban, hogy a korábbi napok eredményszámítási malőrjei ellenére elkezdődhetett a szuperdöntő.

Gajdos Attilának (Attilag-nak), *Marjai Gábornak és az Ecosoftnak*, akik biztosították a közvetítéshez szükséges hardvereket.

Végül következtek a döntő két utolsó partija. A 44-es partiban a kulcs Gellér 4 szan kvantitatív szleminvitje volt. Az eredmény 6 szan +1.

44. leosztás

O: Nyugat
É-D bellben

♠ 9 8 5 2
♥ 8 3
♦ D 5 4
♣ B 9 7 2

♠ T

♥ K B T 9
♦ K B T 9 7
♣ 6 5 4

♠ D 6
♥ 7 6 5 2
♦ 8 6 3
♣ K T 8 3

♠ A K B 7 4 3
♥ A D 4
♦ A 2
♣ A D

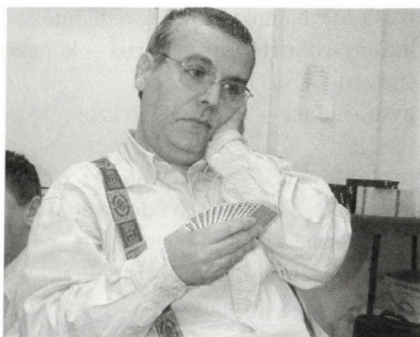
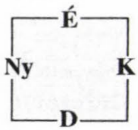

A licit:

Nyugat	Észak	Kelet	Dél
Szabó I.	Gellér	Szilágyi	Kotányi B.
passz	passz	passz	2♣
passz	2♦	passz	2♠
passz	3♦	passz	3 szan
passz	4 szan	passz	6 szan
körpassz			

A kommentárok szerint a nap utolsó szlemjét láhattuk, de az osztógép máshogy gondolta.

45. leosztás

O: Észak
Ált. bell

♠ K D B 9 7 5
♥ T
♦ K 8 7 4 3
♣ A

♠ A
♥ K D 7 6 4
♦ D 9 6 2
♣ K 9 8

♠ T 8 6 4 3 2
♥ 5 3
♦ A B T 5
♣ D

♠ -
♥ A B 9 8 2
♦ -
♣ B T 7 6 5 4 3 2

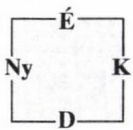

A licit:

Nyugat	Észak	Kelet	Dél
Szabó I.	Gellér	Szilágyi	Kotányi
	1♥	2♠	6♥
kontra	körpassz		

Az 1♥ - 2♠ licit után Kotányi két sikénnel azonnal szemet licitált, és az sem meglepő, hogy Nyugaton kontrázott Szabó. A parti elvethetetlen volt, a bajnokságot azonban magabiztosan nyerte a Szabó-Szilágyi pár. Gratulálunk!



Viktor Dániel

Újra lesz bridgetábor!

Az első bridgetábort a Marjai család találta ki és szervezte meg, még a '90-es évek elején. Akkoriban a Marjai fiúk még kamaszok voltak, csakúgy, mint Minarik Ági és Gábor, Barsi Anna, Keil Bálint és Dorka, Szabó Csabi, a Linczmayer testvérek, Zsófi és Andris, a Kerényi fiúk, Nyárádi Gabi és Zsolt és a többiek, akik az akkori táborok magját adták, és akik közül ma többen az Európa-bajnoki bronzérmes junior válogatott tagjaiként már sikeres bridgetzőnek mondhatják magukat.

Szép idők voltak.... Keil Béni és Linczmayer Lajos együtt focizott velünk, és annyit bridgetztünk, hogy csoda, hogy senki sem kapott bridgets-mérgezést. S amikor a bulik elkezdődtek, három részre oszlott a társaság, volt, aki bulizott, volt, aki nem tudott aludni, de a többség persze ekkor isbridgetzett.

Volt egy táborunk Tatán, a sportközpontban: hihetetlen hangulat volt, és akkoriban kezdett a versenyek szerepe felértékelődni, már nem csak a buli volt fontos, hanem a presztízs is. Ekkoriban már Gárdosi Péter volt a foci- király és az ott edző birkózók is beépültek a bridgets-csapatba. Ki gondolta volna, hogy két ilyen eltérő közeg ennyire jól össze tud jönni?

Azután a Marjai család belefáradt a szervezésbe, és mi úgy gondoltuk, nem szabad abahagyni, mert ennél jobb bridgetsprogram nincsen. Földvára vittük át a bridgets-tábort, ahol ideális helyre találtunk a balatonföldvári Riviéra Hotel falai között.

Itt minden együtt van: vízpart, sportpályák, buli minden mennyiségben és a Coca-Cola Beach House is elérhető távolságban van.

A junior VB és a nemzetközi bridgetstábor magyar rendezése miatt félbeszakadt egy nagy múltú sorozat, de most eljött az idő, hogy megint összejöjjünk, ugyanitt, július 3-10. között.

A bridgetstábor kortól függetlenül mindenkit vár: kezdő, középfaladó és sport szintű csoportokat indítunk. Az idősebb résztvevőket külön helyezük el, hogy a fiatalok ne zavarják őket. A bridgetsprogramok az egész napot átfogják, délelőtt oktatás, délután és este verseny ad lehetőséget mindenkinek arra, hogy annyit bridgetsessen, amennyit csak szeretne.

Az oktatók: Honti László ifikapitány, Mezei Katalin lány-csapatkapitány, Bozzai Péter és Varga István, valamint Viktor Dániel, a kezdők oktatója, táborvezető.

Emellett rengeteg sportlehetőség, és egyéb program várja a táborozókat, hogy ne Churchill jusson eszükbe, mikor hazamennek: „nem ígérhetek mást, csak vért, verítéket és könnyeket”.

Információk elérhetőek a www.vikorbridge.com honlapon.

Jelentkezni lehet Viktor Dánielnél a 30/202 7145-ös telefonszámon vagy a danvikor@axelero.hu címen.

2005

DEB NYÁRON VÁRUNK

BRIDGE-TÁBOR

HELYSZÍN: BALATONFÖLDVÁR
HOTEL RIVIERA
július 3-10. (8 nap, 7 éjszaka)

<p>RÉSZVETELI DÍJ 7 fős</p> <p>8 napos étkezés: 12.000 Ft 1900 Ft (1. díj) + szállás: 81.000 Ft 1900 Ft (1. díj) + szállás: 81.000 Ft</p>	<p>Férfiak</p> <p>75.000 Ft 81.000 Ft 81.000 Ft</p>	<p>Térszék</p> <p>75.000 Ft 81.000 Ft 81.000 Ft</p>
<p>Férfiaknak külön szállás</p> <p>8 napos étkezés: 12.000 Ft 1900 Ft (1. díj) + szállás: 81.000 Ft</p>	<p>12 fős csapat</p> <p>12.000 Ft 120.000 Ft</p>	

5.000 Ft nyelvvizsga a 2005.05.15-ig jelentkezőknek.
AZ ÁR TARTALMAZZA A BRIDGETS-OKTATÁST.

Oktatás és csoportok

10 órás oktatás
 10 órás oktatás
 10 órás oktatás

BRIDGE ALATON

BULI

További információ és jelentkezés: **VIKOR DÁNIEL**
danvikor@axelero.hu
 30 / 202 7145

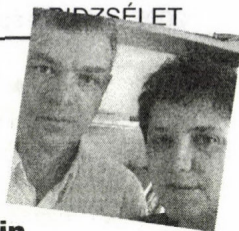

Licitfórum 44. megoldások

Rovatvezető: Honti László, Mezei Katalin

1 IMP páros, É-D bellben, Dél lapja:
♠ D 7 ♥ T 7 3 ♦ A B T 5 2 ♣ A 8 3

Nyugat	Észak	Kelet	Dél
passz	1♣	passz	1♦
passz	1♥	passz	?

Mit licitálsz?

Licit	Szavazat	Pont
1♠	7	70
2 szan	3	60
2♠	2	50
1 szan	1	20
3 szan	1	20

Bánki Zoltán: „2♠. Úgy tudom, hogy egyaránt kényszerít ilyen helyzetben az egy pikk és a két pikk licit is. A különbség abban rejlik, hogy az egy pikk ígér négyes hosszúságot is.”

Csepeli Miklós: „1♠. 14:0.”

Dienes Ödön: „1♠. Negyedik színként kényszerít, árnyékolt invittartalommal.”

Gál Péter: „1♠. Lehet, hogy jobb lenne az én kezemből a szan, de a 2 szan licit az esélytelen 3 szanhoz is vezethet.”

GIB: „3 szan. Az iskolás 1 pikk és a megalkuvó 2 szan helyett. Ezzel a lappal nem maradhat ki gémmel, és a dubló pikk figurával jobb felvevőnek lenni.”

A masina nagy adatbázissal rendelkezik (és egy ifi játékos vehemenciájával), így röpke 126 másodperc alatt kikereste a jó megoldást.

Hegedüs Orsolya: „1♠. Jobb híján.”

Homonnay Géza: „1♠. Ez a korrekt licit, bár nagyon csábító a 2 szan, mert a mansista ellenfél csendje azt mutatja, hogy nincs túl sok pikkjük. De az 1 pikk licittel nem veszítettük el a szanfelvétel lehetőségét...”

Edwin Kantar: „2 szan. Ha van gémmel, az csak a szan lehet. Ha van a partneremnek pikk figurája, jobb lesz ezt az én kezemből játszani.”

Kertész Ádám: „2♠. Negyedik szín (a passzostól is!). Halljuk, mit mond ő. Nem lehet „harmatgyenge” indítása: nem passzolt a licitemre (s az ellenfél is csendben van).”

Linczmayer Lajos: „1♠. Ez a tankönyv licit, de ha Északnál harmadik pikk figura van, akkor lehet, hogy a 2 szan a nyerő.”

Nikolits Tamás: „2 szan. A „korrekt” licit 1 pikk lenne, de azt hiszem, inkább ezt licitálom.”

Szilágyi László: „1♠, 4. szín F1”

Bobby Wolff-fal ne ülj le játszani, mert az a „buta amerikai” még lepasszolná a te forszodat, persze '82 óta már kijárhatott egy haladó tanfolyamot.

Szóts Gábor: „1 szan. Felveszem a szan pozíciót a jó kézből. Ha szemben nincs pikk támogatás, akkor könnyen jöhet 2 treff vagy 2 káró (ez kevésbé), amelyek bármelyikét meg tudom emelni. A gémmel veszélye kicsi, mivel – gondolom – 15-17-es szant játszunk.”

Gépekkal ne kezdj! Embertelenül agresszív, lelketlenül lerombolná a te szépen felépített licitervedet.

Viktor Dániel: „2 szan. Mivel a pontja-
im treffben és káróban vannak, szant kéne
játszani, mégpedig az én kezemből... A pikk
nem látszik veszélyesnek, hiszen az ellen-
fél mansban nem tudott eddig licitálni...”

Robert Wolff: „2 szan. Az 1 pikk nem
kényszerítő, 3 treff lenne a második tip-
pem.”

Zoller Róbert: „2 szan. Bátoraké a sze-
rencse (mégis csak pároson vagyunk,
nem?)”

Olvasóink:

Hortobágyi György: „1♠. Úgy is, mint
negyedik szín, vagy felfedezni, hogy
szanjátékra alkalmas-e a lapunk?”

Négyesi György: „2 szan. Talán a legke-
vésbé félrevezető, ígér 11 pont körüli lapot,
és ígér pikk fogást. Hát ez az, ami csak fé-
lig van. De licitálhatunk 1 pikkot (negye-
dik szín), mondjuk, 1 szan rá a viszontvá-
lasz, ismét két szant mondunk. Mennyivel
jobb a helyzet? Soha nem fogjuk megtud-
ni, hogy a második pikk dáma mit ér.”

2. MP páros, Ált mans, Dél lapja:

♠B 9 7 6 ♥B 8 ♦D 7 4 ♣A B 6 5

Nyugat	Észak	Kelet	Dél
1♣	1♦	1♥	2♦
2♥	passz	passz	?

Mit licitálsz?

Licit	Szavazat	Pont
Passz	4	60
Kontra	4	60
2♠	4	60
3♦	2	20

Bánki: „2♠. Vajon mi a jobb ennél?
Emellett érdekelne, hogy mit jelentett vol-

na az előző körben leadott kontrám az egy
körre?”

Csepeli: „Passz. Bocs, az előbb elfelej-
tettem kontrázni, és most passzolnom kell.
Imádom a 30%-os partikat.”

*Vonzalmadat értem. Én is jobban szere-
tem a 30%-ot, mint a nullszkórt.*

Dienes: „Passz. A kontrával történő küz-
dés nagyobb lapot, azaz ütéseket is igényel
(nem szeretném, hogy erre alapozva a part-
ner benne maradjon a kontrában). A 3 káró
bukni fog, kérdés csak hogy kontrával-e, és
hogy mennyit (az egy bukás még kontráz-
va is jó, ha benne van a 2 kőr). Partnerem-
nek nem volt a küzdéshez ereje, passzo-
lok, de lehet, hogy ez sem lesz olcsó
mansban MP versenyen.”

*Felkérhetnének az Argenta Consulting-ot,
készítsen megtérülési tanulmányt, és tegyen
javaslatot a portfólióink összeállítására.*

Gál: „Kontra. Hátha van egy 4-es nemes
színe. Ha pikk, azt játszuk, ha kőr, akkor
benne marad a kontrában.”

GIB: „Passz. Nincs okom licitálni.”

Hegedüs: „2♠. Küzdeni akarok, ha a
partnernek is van négy, akkor pikkben.

Homonnay: „3 káró. Hadd idézzem itt
Zia Mahmood örökbecsű mondását:
„Egyetlen célom a bridzsasztalnál, hogy az
ellenfelet a hármas magasságra kénysze-
rítsem!”

*Nekem is vannak jól bevált módszereim
az ellenfél kikészítésére: egyes ellenfeleket
rendszeres és módszeres kopogással iz-
gatok fel, más esetben elég, ha néhányszor
megbököm a licitdobozokat.*

Kantar: „Passz. El tudok viselni néha
egy átlagos írást is.”

Eric Kokish: „2♠. Butaságnak tűnik egy
inkább defenzív lappal, de az 1 treffre lici-
tált 1 káró közbeszólás nem lehet gyenge.
(Nem vesz el licitteret az ellenféltől.) Végül

is a meccspont értékelés csábít erre a megoldásra.”

Kertész: „3♠. Nem kell kalandozni. A „törvény” szerint legalább 16 ütés van (min. 8 kőr és káró).”

Linczmayer: „Kontra. Küzdelmi, négyes pikkkel.”

Nikolits: „Kontra.”

Szilágyi: „2♠. Már az előző menetben kontráztam volna! Nemá', hogy lemaradjunk a 4-4 pikkrol!”

Szóts: „2♠. Ez még akár a színünk is lehet.”

Vikor: „Kontra. Újranyitóként. Szinte tökéletes lapom van hozzá...”

Zoller: „Kontra. Vagy 2 pikk, megbeszéléstől függően.”

Hortobágyi: „Passz. A 2 káróval már mindent elmeséltem.”

Négyesi: „3♠. Küzdés, hiszen a 2 kőr valószínűleg benne van.”

3. IMP Páros, É-D bellben, Dél lapja:

♠ A K 8 ♥ K D T 3 ♦ A K 7 5 2 ♣ 8

Nyugat	Észak	Kelet	Dél
1♥	passz	passz	kontra
passz	2♠	passz	?

Mit licitálsz?

Licit	Szavazat	Pont
3♠	7	80
4♠	4	60
2 szan	1	20
3 szan	1	20
4♣	1	20

Bánki: „3♠. Leírom a lapomat. Igaz, így már valószínű, hogy a 3 szant nem tudjuk megtalálni, de kárpótol a kontrolldús lap a pikk támogatással.”

Csepeli: „4♣. Splinter. Szlemet is szeretek bukni.”

Dienes: „2 szan. Gondolom ez már gémforsz, amire megkaphatom az ötös pikkot, vagy a treff második szint, s eszerint folytatom majd a licitet. A 3 szan vagdalkozás lenne, a felüllicit meg zsákutca.”

Újranyitó helyzetben az 1 szan még a Lion klubban is max. 15 FP, így a kontra, majd szan ugrás nélkül egy 16-18-as normál egyenletest mutat. (Nem biztos a gémerő.)

Gál: „4♠. A szlem bukhat a kőr lopáson.”

GIB: „4♠. Nincs alternatíva, és remélem nincs benne szlem.”

Hegedüs: „3♠. Ezzel a laperőmről és az 5-ös színemről, következő pikk licitemmel pedig 3-as csatlakozásomról tájékoztatom. Döntsön ő az esetleges szlemről, mert úgy nem tudom vezetni a licitet, hogy az ő lapjáról a számomra szükséges információkat megkapjam.”

Homonnay: „3♠. Automatikus. Ez kényszerítő, és Észak következő licitjétől okosabbak lehetünk. Aki mást licitál, az répa.”

Kertész: „4♠. Lehet, hogy a 3 szan jobb lenne, de nehezen tudnám kideríteni. A szlem ritkán jó, még kőr ász, kőr lopás is buktathatja, ha egyébként benne lenne.”

Kokish: „3♠. Természetes, kényszerítő, többleterőt mutató válasz. Biztos, hogy a 4 pikk könnyen teljesíthető, még hét aduval is, de lehet kis- vagy akár nagyszlem is az esetleges 9-10 lapos kárónkból. A 3 szant nem találok jó megoldásnak.”

Linczmayer: „3♠. A szingli treffel nem merek 3 szant mondani. Ha Észak lapja pl. Dxxx Axx Dxxx xx, akkor a 3 szan helyett inkább hat kárót játszanék. Legszívesebben 2 szant mondanék, ha kényszerítő lenne.”

Nikolits: „3♠. Kényszerítő.”

Szilágyi: „4♠. Szlemről szó sem lehet, ha eddig nem licitált a pd. Gémek közül ez jónak játszik még 4-3-ban is.”

Szóts: „3♠. 3 pikkre 4 pikk, 3 kőrre 3 szan, 4 káróra 5 káró.”

Vikor: „3♠. Ez a 2 pikk után kényszerít, és most kiderül a partner lapja... Azért valószínűleg 4 pikk lesz a felvétel...”

Wolff: „3♠. *Senki ne mondja, hogy ez nem kényszerítő. Túl sok lehetséges végkontrakt van ahhoz, hogy információ nélkül döntsék.*”

Zoller: „3 szan.”

Hortobágyi: „4♠. A partner 8-9 pontjával nem látok szlemesélyt. A 4 kárót esetleg lepasszolja. Szlem csak különleges elosztás esetén lehetséges: síkén kőr, treffász, káró figura a partnernél, ami együtt nem valószínű.”

Négyesi: „3 szan. A partneremnek körülbelül 9 pontja van. Pikkből legfeljebb 3, kőrből nincs neki, káróból sem lehet több háromnál, tehát legalább 1 fogása van treffből.”

4. MP Páros, Ált. mans. Dél lapja:

♠ K 8 ♥ T 9 6 5 2 ♦ A T 8 5 ♣ K 6

Nyugat	Észak	Kelet	Dél
3♣	3♠	passz	passz
		passz	?

Mit licitálsz?

Licit	Szavazat	Pont
3 szan	7	80
4♠	4	60
passz	2	40
4♣	1	20

Bánki: „4♠. Szóba jön a 3 szan is, de a kontrollok megléte miatt nem erőltetem a bizonytalan jobb írást.”

Csepeli: „Passz. Imádom gémet kihagyni.”

Dienes: „3 szan. Partneremnek kőrje nincs, pikkje viszont valószínűleg hat. Treff királyom védelmet igényel, lopásértéke nem valószínű, tehát irány az adu nélküli gémm. Ha a szemben ülőnek ez nem tetszik, még mindig mondhat 4 treffet.”

Gál: „3 szan. Azért néha hagy' legyek én a felvevő.”

GIB: „4♠. Csak semmi trükk.”

Hegedüs: „4♠. Jól ki lettünk zárva.”

Homonnay: „4♣. Nem automatikus. Gonosz feladvány.”

Kertész: „3 szan. Hát nem befizettem a nevezési díjat? Akkor meg olyat mondok, amivel leginkább nyerni lehet.”

Linczmayer: „3 szan.”

Nikolits: „3 szan. Egyik licit sem igazán jó. Melyiket válasszam: 3 szant, 4 trefet?”

Szilágyi: „3 szan. Passzról szó sem lehet, védjük hát a treff királyt! Félek, hogy 4♥ lenne a legjobb.”

Szóts: „4♠. Szemetek.”

Vikor: „Passz. Nem jó a treffem, sem szanhoz, sem 4 pikkhez, és még adum sincs 3-as. Csapaton azért 3 szant mondanék...”

Zoller: „3 szan.”

Hortobágyi: „4♠. Partnerem ígér 6-os pikket és 9 ütést. Ehhez hozok legalább 2 ütést és 2 pikket.”

Négyesi: „Kicsi az esély a szlemre, én 3 szant mondok, a ponterőre alapozva. S legalább 1 fogásom van treffből, ha azzal indulnak.”

5. IMP Páros, Ált. bell. Dél lapja:

♠ K B 8 5 ♡ A 6 5 2 ♠ T ♣ K T 8 3

Nyugat	Észak	Kelet	Dél
1♣	passz	1♦	passz
1♡	passz	3♦	passz
4♠	passz	6♦	körpassz

Mivel indulsz?

Indulás	Szavazat	Pont
♦T	8	90
♣8	2	40
♣3	1	40
♣T	1	40
♡5	1	20
♠5	1	20

Bánki: „♦T. Számomra a forduló legnehezebb feladványa. A négy pikk licit adutámogatást és pikk rövidséget mutat. Pikkkel így nem, a kőr ász ráér... Hazánk tizenkettedik legjobb indító kijátszójaként – :) – így a minorok közül választok.”

Csepeli: „♡5. Utálok kérdezni, így splinternek veszem a 4 pikket, bár a 82-es év egy kicsit elgondolkozgat, és bizonytalanlanná tesz. A legbiztosabban a kis kőr indulással tömhetem a felvételt. Ma ilyen napom van, szerencsére nem lóverseny nap...”

Dienes: „♦T. Treffel, pikkkel nem. A defenzív káró, vagy az offenzív kőr az alternatíva. A zseniális kőr ász lehet, hogy rögtön töm, kis körrel meg...”

Gál: „♣T, hátha kreál egy „loosing option”-t.”

GIB: „♦T. Féltem a figuráimat (a 4 pikk remélem, kulcslicit volt).”

Hegedüs: „♦T. Túl sok figurám van, a többi náluk lesz, ezzel az indulással biztosan nem adok ütést.”

Homonnay: „♦T. Hátha Észak ütésbe tud kerülni pikkkel, hogy még egy adut hívjon, és hátha így kevés ütése marad Keletnek.”

Kertész: „♣3. Nyugat 1-4-3-5 17 ponttal vagy 0-4-3-6 14 ponttal, Kelet 3-2-6-2, 11 ponttal: partnerhez már egy király se fér el. Hátha 6-3 a treffjük...”

Linczmayer: „♠5. Gondolom, a négy pikk splinter. A buktatáshoz a kőr ász mellé még egy ütés kellene. Ami lehet káróban (Dxx vagy K9x a Bxx mögött), ezért a káró indulás veszélyes. Lehet, hogy két kőr áll ki, de a partner kőr királyában nem bízom, ezért legfeljebb a kis kőr indulást választanám. Ha a treff dáma Keletnél van, akkor lehet, hogy a treff az egyetlen tömő indulás. A kis pikk látszólag veszélytelen, ha szingli pikk terül.”

Nikolits: „♠8. Mi a 4 pikk? Ha splinter, akkor...”

Szilágyi: „♦T. 4 ♠ az splinter? Aduval indulok, nem merek kis körrel.”

Szöts: „♦T. Hátha a többi színt jól fogjuk.”

Vikor: „♣8. A partnernek nem lesz ereje, lapja. Így a káró nem hoz semmit, hiszen csak egyszer tudjuk hívni, az asztalnak három kárója és egy pikkje lesz, a kéznek pedig nem lehet négy pikkje, tehát a pikkék ellopását nem tudom megakadályozni... Viszont a partnerhez férhet a treff dáma. Ha a kéz 3262 elosztású lesz, csak ez segít, különben az asztal körjére a felvevő eldobja a második treffet...”

Zoller: „♦T. Ha a 4 pikk splinter volt, akkor adu, ha nem, akkor pikk bubi (hogy a partner tudja a dámát tartani, ha kell) (6-7 káró lehívására, úgyis nagy sz...-ban leszünk, legalább hamarabb tömjük a partit).”

Hortobágyi: „♦T. Azt hiszem, az egyetlen kijátszás, amivel nem ronthatok.”

Négyesi: „Feldobok lélekben egy pénzdarabot: fej vagy írás, treff hármás vagy pikk ötös. Valószínűleg mindkét esetben AD villa felé indulok. Kérdés, hogy meg meri-e adni azonnal az impaszt?”

A Fórumtagok szavazatai

	1.	2.	3.	4.	5.
Bánki Zoltán	2♠	2♠	3♠	4♠	♠T
Csepeli Miklós	1♠	passz	4♣	passz	♥5
Dienes Ödön	1♠	passz	2szan	3szan	♠T
Gál Péter	1♠	passz	4♠	3szan	♣T
GIB	3szan	passz	4♠	4♠	♠T
Hegedüs Orsolya	1♠	2♠	3♠	4♠	♠T
Homonnay Géza	1♠	3♠	3♠	4♣	♠T
Kertész Ádám	2♠	3♠	4♠	3szan	♣3
Linczmayer Lajos	1♠	kontra	3♠	3szan	♠5
Nikolits Tamás	2szan	kontra	3♠	3szan	♣8
Szilágyi László	1♠	2♠	4♠	3szan	♠T
Szőts Gábor	1szan	2♠	3♠	4♠	♠T
Vikor Dániel	2szan	kontra	3♠	passz	♣8
Zoller Róbert	2szan	kontra	3szan	3szan	♠T

Megjegyzés: A külföldi, nagynevű játékosok megoldásai 1982-ben születtek.

LICITFÓRUM 45.

feladványai

Az alábbi feladványokban szereplő kiosztások a fantázia szülöttei. Mindennemű látszólagos egybeesés ismert partikkal, csak a véletlen műve lehet.

1. Csapat, ált. mans. Dél lapja:

♠A D 2 ♥A D B T 2 ♠D ♣A K 5 4

Nyugat	Észak	Kelet	Dél
4♠	passz	passz	kontra
passz	4♥	passz	?

Mit licitálsz?

2. Csapat, É-D bellben, Dél lapja:

♠A D B T ♥A ♠5 4 3 ♣K D B 9 7

Nyugat	Észak	Kelet	Dél
Passz	passz	3szan	kontra
4♣	passz	4♠	?

Mit licitálsz?

3. IMP páros, Ált. mans. Dél lapja:

♠A D B 7 ♥B T 7 5 ♠A K T 2 ♣D

Nyugat	Észak	Kelet	Dél
2♠ ¹	passz	2♥	?

¹Eken - legalább 4-4 a majorokban, 5-10 FP

Mit licitálsz?



4. IMP Páros, Ált. mans. Dél lapja:

♠- ♠AKD983 ♦AD9872 ♣9

Nyugat	Észak	Kelet	Dél
			1♥
passz	1♠	passz	3♦
passz	4♣	passz	?

Mit licitálsz?

5. MP páros, Ált. mans. Dél lapja:

♠T2 ♥A4 ♦97642 ♣K654

Nyugat	Észak	Kelet	Dél
		2♣	passz
2♦ ¹	passz	6♠	körpassz

¹ 0-1 kontroll

Mivel indulsz?

IBBF 2005.

Egy mondás az 1-es asztalról:

Honti-Bódis valahogy 4 treffbe jutott, buktak 8-at kontrázva. Volt szerencsém épp a 15-ös asztalon játszani Kelet-Nyugaton, és felfedeztem a -2000-et a papíron. Csere, átballagtunk az 1-es asztalra, lejátszottuk ellenük a két ránk mért partit, írtunk egy osztott topot, meg egy kicsit jobban osztott nullát. Gyula:

– Mai teljesítményünk alapján nagyon ki lettek készítve.

Nevetés. Mondom:

– Igen, láttam a -2000-et is.

Laci:

– Tömték, csak 1 ütés járt volna. Nem javult be azóta?

Még egy történet az IBBF párosról:

hogyan írjunk 60%-os partit Winkler-Dumbovich ellen?

Kivettem a lapot, megszámláltam – 12 volt. Mindenki más is megszámlolta, mindenki másnak 13. Zsűrit hívtunk, de szinte abban a pillanatban szaladnak a szomszéd asztaltól, és hozzák a hiányzó lapot. Hurrá, megvan – még egy kis cinkos mosoly is érkezett attól, aki hozta, hogy milyen jó kis lap lesz. És tényleg, a kőr dámával, amit hoztak, már majdnem indulóerőm is lett.

Egy perc múlva azonban jött egy másik ember, szintén a másik asztaltól, és megkérdezte:

– Ugye, idehozták már nektek a kőr dámát?

Hát így kell 60%-os partit írni Winkler-Dumbovich ellen (persze ők is 60%-ost írtak...).

Szalár Zoltán, Talyigás Péter

Horváth Antal

Pénzdíjas egyéni bridzsverseny az interneten

2002 óta bridzsezem a neten, tagja voltam szinte az összes online-klubnak (OK bridge, Swan bridge, e-bridge). Régióta kerestem már egy olyan szervert, ahol pénzdíjas versenyeket rendeznek. 2003-ban Zalai Gyuri, pécsi klubbársam, hívta fel a figyelmemet egy ilyen internetes oldalra (www.topbridge.com). A topbridge szervert 2001 tavaszán alapították, tulajdonosa a norvég Alone cég. Ennek a klubnak a fő profilja az egyéni pénzdíjas internetes versenyek szervezése és lebonyolítása. Céljuk az egyéni versenyek továbbfejlesztése és népszerűsítése.

Napjainkban a Topbridge játssza az egyéni pénzdíjas internetes versenyek vezető szerepét, több mint 8 000 tagot számlál a világ minden tájáról. Minden nap új pénzdíjas versenyt rendeznek.

A versenyeken a következő módon lehet részt venni: leosztásokat kell vásárolni, 90 leosztás 15 \$, 300 leosztás 50 \$, 600 leosztás 100 \$. A pénzt átutaljuk a Topbridge számlájára, és máris kipróbálhatjuk a szerencsénket (egyéni versenyről lévén szó, a tudás mellett ennek is nagy szerepe van). A részleteket lásd a www.topbridge.com honlapján. A mezőny eléggé heterogén, a kezdőtől a mesterjátékosig mindenki képviselteti magát.

Minden nap új versenyt rendeznek; hat pénzdíj van, az első hely 150 \$, a második hely 100 \$, a harmadik hely 50 \$, a 4-6. helyezésig 15 \$. Egy nap legalább 16 leosztást kell lejátszanunk ahhoz, hogy értékelhető eredményt kapjunk. Ha naponta 6x16 partit játszunk, és miénk a 6 legjobb

eredmény (a 6 legmagasabb százalék), akár az összes pénzdíjat elvihetjük. A verseny – mint említettem – egyéni, nem tudjuk a számítógép kivel sorsol össze minket, csak a lapok jelennek meg a képernyőn, a partnereink ismeretlen. Az eredményt másnap reggel 9 órakor olvashatjuk el, akkor tudjuk meg kikkel játszottunk előző nap, és akkor nézhetjük vissza a partikat is. Tehát 345 \$-t osztanak ki minden nap. Évente három alkalommal rendeznek olyan versenyt, amikor 5 000 \$-t osztanak szét, ezen a TOP 200-ban lévő játékosok vehetnek részt. TOP pontot az első 25 helyezett kap (1-25-ig). Ebben az évben – idáig – én vezetem ezt a listát, a legközelebbi 5 000 \$-os verseny 2005. május elsején lesz. 2005. május másodikától újra indul a pontvadászat, mindenki 0-ról indul.

Eddig kb. 2 000 partit játszottam, ebből négyet szeretnék kiemelni. Az első leosztás: mi mansban, az ellenfél bellben. A lapom a következő volt É helyén: ♠KB542 ♣B62 ♦KD ♣985

Az első helyen passzoltam, Kelet szintén passzolt, a partnerem Dél helyén 1 treffel indult. Nyugat 1 pikkel szólt közbe, én megint passz, Kelet 3 pikkelt licitált, a partnerem passzolt, Nyugat szintén passzolt. Mit licitálna a kedves olvasó a lapommal (mi mansban, az ellenfél bellben)?

Én a kontra mellett döntöttem, amit 3 passz követett. Ha már az 1 pikk közbeszólás körbe ment volna, és a partnerem kontrával nyit a sorvégén, a kedvező szkörhelyzet miatt arra is passzolok. A teljes kiosztás a következő volt:

	♠ K B 5 4 2										
	♥ B 6 2										
	♦ K D										
	♣ 9 8 5										
♠ D 8 7 3	<table border="1" style="border-collapse: collapse; text-align: center; width: 100px; height: 100px;"> <tr><td></td><td>É</td><td></td></tr> <tr><td>Ny</td><td></td><td>K</td></tr> <tr><td></td><td>D</td><td></td></tr> </table>		É		Ny		K		D		♠ A T 9 6
		É									
Ny			K								
		D									
♥ A 8	♥ 9 7 5 4										
♦ A B T 9 6 5 4	♦ –										
♣ –		♣ A T 7 4 3									
	♠ –										
	♥ K D T 3										
	♦ 8 7 3 2										
	♣ K D B 6 2										

A treff ötössel indultam, amire a felvevő könnyen ütött tízet (ha aduval indulok, akkor is ennyi ütése lesz Nyugatnak, hisz' a négy ászon kívül még hat adut tud ütni keresztlopással).

A következő partiban Kelet helyén ültem, mi mansban, az ellenfél bellben. Lapom:

♠ 5 ♥ K D T 9 8 5 4 ♦ 5 3 ♣ 7 6 2

3 kőrrel indultam (gondoltam én), Dél passzolt, partnerem 4 szant licitált. Ekkor vettem észre, hogy a 3 kőr helyett a 3 pikk-re klikkeltem (mentségemre mondván: közben érkezett haza a családom, és velük beszélgettem).

Kínomban lepasszoltam az ászkérdést, bízván abban, hogy a partneremnél legalább dubló kőr ászt találok. Ez maradt a felvétel: de ebben az esetben nem volt mellettem Fortuna. Nyugatnak a következő lapja volt:

♠ A D B 8 7 ♥ B ♦ A K T ♣ K D 8 5

Az eredmény 4 szanzadu – 3, természetesen osztatlan nullszkór.

Körülbelül 10 perc múlva csörgött a telefonom, Vági Gyuri hívott (ez idő tájt tudtommal csak ketten voltunk magyarok a topbridge-n).

– Szia, – köszönt –, nemrég játszottam egy partit egy őrüttel, mit gondolsz, milyen lappal indult 3 pikkkel?

– Ne folytasd – vágtam a szavába –, én voltam az.

– Akkor azt kívánom, hogy ne fogjon rajtad az átkom ... – jött a válasz!

A következő: általános mansban Nyugat helyén a lapom a következő: ♠ D7 ♥ A9 ♦ ADBT72 ♣ D84. Egy szannal indítom a licitet, Észak közbeszól 3 treffel, partnerem kisszemet mond szanban. Észak – szerencsére – a treff ásszal indul. Partnerem lapja:

♠ A 9 5 ♥ K B 6 2 ♦ K 5 4 ♣ K 7 3

Nincs mit tenni, ha optimista a partner! Dél a treffbe a pikk kettést dobta, ezek után az ellenfél a pikk hatossal folytatta. Két menet treff és öt menet káró lehívása után Dél a hatodik menet káró lehívásakor beszorult a pikk királlyal és a kőr dámával.

A teljes kiosztás.

	♠ 6										
	♥ 7 5 4										
	♦ 9 3										
	♣ A B T 9 6 5 2										
♠ D 7	<table border="1" style="border-collapse: collapse; text-align: center; width: 100px; height: 100px;"> <tr><td></td><td>É</td><td></td></tr> <tr><td>Ny</td><td></td><td>K</td></tr> <tr><td></td><td>D</td><td></td></tr> </table>		É		Ny		K		D		♠ A 9 5
		É									
Ny			K								
		D									
♥ A 9	♥ K B 6 2										
♦ A D B T 7 2	♦ K 5 4										
♣ D 8 4		♣ K 7 3									
	♠ K B T 8 4 3 2										
	♥ D T 8 3										
	♦ 8 6										
	♣ –										



Még egy említésre méltó leosztás:

	♠ 7 4		
	♥ K 9 3		
	♦ 6 4 2		
	♣ K B 4 3 2		
♠ –	É	♠ AKDB632	
♥ A T 6 5	Ny	♥ D 7 4 2	K
♦ A D 8 3	D	♦ K	
♣ A D T 7 6		♣ 9	
	♠ T 9 8 5		
	♥ B 8		
	♦ B T 9 7 5		
	♣ 8 5		

Nyugat indult, páros licitünk: 1♣ - 1♠,
2♥ - 4 szan, 5♣ - 6♠.

A káró bubí indulást megütöttem a királlyal. Hat menet pikk következett, az asztalról három treffat és három kórt dobtam. Kőr hívással asztalra jutva lehívtam a káró ászt és dámát, azokra kézből két kórt dobtam el.

Az utolsó káró következett, erre Észak beszorult: választhatott, hogy a kőr királyt dobja el, vagy leszinglizi a treff királyt. Az előbbi választotta, így a kőr dáma lett a treff ász mellett a tizenharmadik ütésem.

Mindenkinek ajánlom, hogy töltsse le a programot, regisztrálja magát, próbálja ki szerencséjét, tudását. Az első 15 parti ingyenes!

Humorzsák a netről

Kaplan kommentárjai a Rámából (Betty Kaplan, Edgar's Boswell):

„A legjobb, ami erről a felvételtől elmondható, az az, hogy még nem bukkott el.”

„Az ellenjátékosok gyűlölik az általuk licitált színeket meghívni – szeretik meglepni a felvevőt.”

„A felvevő lehívta az adu ászt és ütésben maradt. Most újra át kell tekintenie az eshetőségeit.”

„Bármelyik csapat teljesíthet három szanzadut, ha ő választhatja meg az indító kijátszást.”

„Ismerek embereket, akik el tudják bukni ezt a felvételt, de azt hiszem, egyikőjük sincs jelen.”

„Ahhoz, hogy utolérje a másik terem eredményét, 16 szúrre lesz szüksége.”

„Közismert, hogy a harmadik helyen 13 lapra van szükség a licit megnyitására.”

„A 4 kőr egy egészen jó licit – egy másik kézzel.”

„Ezzel a kézzel licitálhat is és passzolhat is. Úgy hiszem, ez lefedi az összes lehetőséget.”

„Dél licitjének értelmezése: négy pikkem van, négy kőröm, hat treffem, a maradék pedig káró.”

„A három szanban a felvevőnek 7 ütese van. Ha még egyet szerez, az már nyolc, és ahol nyolc ütés van, ott akad kilenc is.”

„Azt hiszem, ezen a tornán senki sem licitál kárót a káró szín kedvéért. A treffat az 1950-es években veszítettük el. Most a káró szín tűnik el, és lassan a kőrre is sor kerül.”

„A zárt teremben minden parti kontrával ment, kivéve azokat, melyek elbuktak.”

„A felvevő megkísérelt egy nem működő beszorítást.”

„Napjainkban veszélyekkel teli a számítógép élete.”

„Ahhoz, hogy a felvétel teljesüljön, az ellenjátékosoknak pikkot kell hívniuk. Semmilyen más játékmód nem sikeres.”

Hegedűs László

Adu trükkök

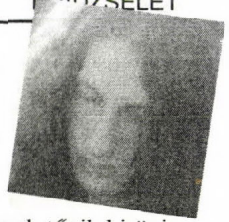

Csapatversenyen Délen ülünk.
Osztó Dél
Mindenki mansban

♠ K D 6 2
♥ K 9 8 7 3
♦ A
♣ D 6 2

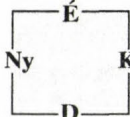

♠ 5 4
♥ B
♦ K B 9 8 7 3 2
♣ A 7 3

Nyugat	Észak	Kelet	Dél
Kelen	Nyárádi	Kemény	Hegedűs
			3♦

kontra körpassz

Indulás: treff 8 (3./5.)

Hogyan játszunk?

Miután az olvasó már kitalálta a játéktervet, próbáljuk együtt végiggondolni: a licit azt sugallja, hogy valószínűleg Nyugatnál van a káró dáma kivételével az összes hiányzó kritikus lap, és lapunkat látva a treff nyolcas is viszonylag kis lapnak számít, úgyhogy esélyesnek tűnik a dáma megszöktetése. Kipróbáljuk, és ütünk vele. Eddig jó. Most hogyan tovább?

Leaduznunk túl sok értelme nincs. A három külső mellé nem szeretnénk még két adut is kiadni, márpedig 4-1-nél jobb adueosztásra aligha számíthatunk. Ha Nyugat egyetlen aduja éppen a tízes, akkor persze

teljesítünk, de ennél jobbnak tűnik kirövidíteni kézi adunkat egy esetleges végjátékhoz, úgyhogy kis kört hívunk az asztról. Ez, célunkon túl, többféleképp is jó lehet. Nem valószínű, de lehet Keletnél a kőrász, és elképzelhető, hogy elrohan vele, de az is lehetséges, hogy csak a dáma van nála, és nem teszi be második helyen.

A tényleges partiban azonban Kelet a tízest teszi, és bubinkat Nyugat üti a dámával, majd a treff királyt hívja. Kelet ebbe a bubit teszi, mi az ásszal ütünk. Pikket hívunk kézből, Nyugat elszalad az ásszal, majd lehívja a treff kilencest, amivel üt.

Hármat már kiadtunk, most így állunk:

♠ K D 6
♥ K 9 8 7
♦ A
♣ -

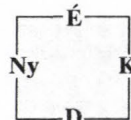

♠ 4
♥ -
♦ K B 9 8 7 3 2
♣ -

Tervünk az, hogy kört lopunk a kézben, pikk királlyal az asztrára megyünk, újabb kört lopunk, adu ásszal az asztrára megyünk, majd egy harmadik kört is ellopunk. A három lapos végállásban kezünkben adu KB9 marad, az asztralon három érdektelen lap. Kézből ízlés szerint a 9-est vagy a bubit hívjuk, és miután Kelet megütötte azt, kényyszerhívásba kerül. A terv egyetlen hibája,

hogy nem mi vagyunk híváson. Az asztalnál Kelen Károlynak a miénkkel ellentétes tervei voltak, egyetlen aduját hívta.

Most már hiába loptunk fel két kórt, a négy lapos végállásban kellett a kézi adu KB98-ból hívunk. Egy bukás.

Természetesen Nyugat adu helyett a pikk hívásával is elbukthatja a partit, de azzal pórus is járhat, ha valamilyen csoda folytán kis pikk helyett kis kőr van a kezünkben. Kelen a legjobbat hívta az adott helyzetben.

Ha az ember adu végjátékot, coup en passant-t, vagy valami hasonló fogást szeretne alkalmazni, de nem sikerül hosszú aduját kirövidítenie, s így kudarcot vall, mindig ott keresi először a hibát, hogy nem szórakozott-e el valamilyen közlekedést. Hogy érthetőbb legyen miről van szó, nézünk néhány egyszerű példát:

Az alábbi lapokból 7 káró teljesíthető:

♠ A K		♠ B 5
♥ A K D B		♥ 9 8 5 3
♦ B 6		♦ D 7 5 4 2
♣ A K 5 3 2		♣ 8 6
♠ D T 9 8 2	É	
♥ T 7 6	Ny	K
♦ 3		
♣ D B T 9	D	
♠ 7 6 4 3		
♥ 4 2		
♦ A K T 9 8		
♣ 7 4		

A treff dáma indulást megütjük, majd körbeengedjük az adu bubit. Adrenalin szintünk a kívánt mértékre csökken. Újabb káró impassz, és adrenalin szintünk ismét az egekben. Nagy baj szerencsére nincs. Lehívunk hét asztali magas lapot, Kelet szerencsére mindegyikre ad, majd a három lapos végállásban kis treff hívásával is meg

tudjuk adni harmadszor az impasszt káróban.

Szintén 7 káró, de egy kicsit bonyolultabb:

♠ A K		♠ B 5
♥ A K D B		♥ 9 8 5 3
♦ B 6		♦ D 7 5 4 2
♣ A K 5 3 2		♣ 8 6
♠ D T 9 8 7 2	É	
♥ T 7 6	Ny	K
♦ -		
♣ D B T 9	D	
♠ 6 4 3		
♥ 4 2		
♦ A K T 9 8 3		
♣ 7 4		

Most is treff dáma az indulás és két menet adu impasszal kezdünk. Itt azonban csak hat menet magas lapot tudunk lehívni, a négy lapos végállásban ugyanis csak adu marad a kezünkben, így bármit kénytelenek vagyunk ellopni, majd kézből kell hívunk, hogy Kelet még üthessen az adu dámával. Ezt a bajt megelőzendő, a két menet adu után el kell lopnunk egy magas asztali kórt, majd visszamenni az asztalra, és folytatni a magas lapok hívását. (A magas kőr helyett kis treffet is lophatunk, az olvasóra bízunk annak eldöntését, hogy melyik a jobb játék.)

Még több rövidítésre van szükség az alábbi 7 káróban:



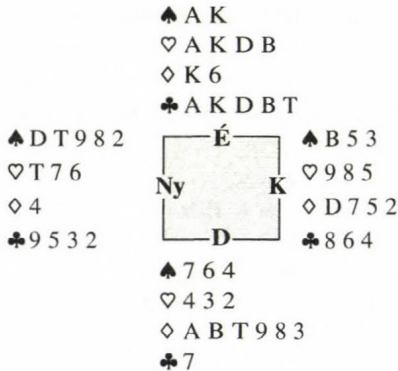

Nyugat a pikk tízessel indul, amit ütünk az asztalon. Káró király; káró a bubihoz, Nyugat pikket dob. Treff ász; treff lopás; kőr király; treff lopás; kőr ász.

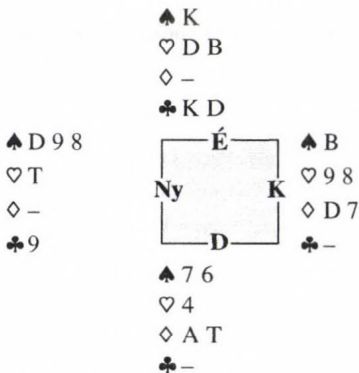

Most jöhet három magas lap az asztról; de óvatosan. A két trefft hívjuk először, majd – ha Kelet közben nem lop bele – annak a nemes színnek a magas lapját, amit eldobtunk a kezünkéből. Figyeljük meg, hogy ehhez a játékhoz három asztali közlekedésre volt szükségünk: kétszer a lopásért mentünk le, egyszer pedig, hogy onnan játszassuk meg az impasszt a gondosan ki-rövidített adunkban. Kicsit más kiosztásban ez már problémát okozhat:

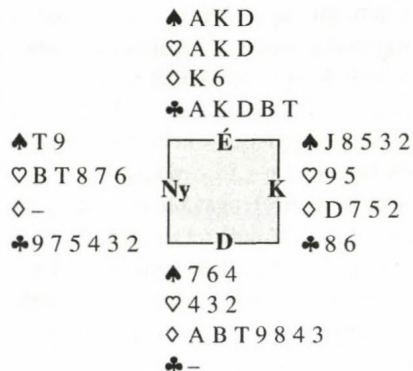

Nyugat, szokása szerint, ismét a pikk tízessel indul a 7 káró ellen, mi pedig azonnal lopunk egy trefft az asztról. Leme-gyünk az adu királlyal, kiderül a rossz hír. Ellopjuk a második asztali trefft, leme-gyünk a kőr ásszal, ellopjuk a harmadik asztali trefft, lemegyünk a kőr királlyal, káró impasszt adunk, majd lemegyünk a pikk királlyal, és hívjuk a maradék treffeket. Kelet persze megbuktathat, ha a harmadik trefftbe kőrjét dobja, és mi nem találjuk ki, melyik nemes színt használhatjuk harma-dik illetve negyedik közlekedésnek. Ehhez támpont lehet, hogy ha 4-3-ban oszlanak a nemesei, akkor a 4-esből értelmetlen dob-nia, míg ha 5-2-ben, akkor is van két me-net közlekedésünk az eredetileg ötös szín-ben. Igen ám, de melyik az a szín? Ha elhisszük, hogy 5-2-nél is a dublóból dob, akkor a másikban közlekedünk kétszer, míg ha az ötös színből dob trükkösen, akkor azt használjuk kétszer vagy mindkettőt egy-szer-egyszer. Mivel a 4-3 sokkal valószí-nűbb, abból a színből, amelyikből dob, nem fogunk kétszer közlekedni. A másik köz-lekedés színe viszont etalalós.

Mekkora esélyt adunk rá, hogy adott el-lenfél abban a helyzetben eredetileg 5-2-es nemeséből – amelyekből addigra már csak

4, illetve 1 lap van – nem a szinglijét, hanem a 4 lap egyikét dobja? Ha a partit nem – mondjuk – a Cap Geminin vagy a Rosenblum A döntőjében játszunk, akkor elég jó tippem van.

Ez volt az oka annak, hogy a káró király után a treffek fellopása megelőzte az adu impasszt. Ha a második vagy a harmadik treff lopás helyett az adu impasszt adnánk meg, akkor az utolsó közlekedésnél a fenti problémával szembesülnénk, azzal a különbséggel, hogy az ellenfél dobása most sokkal inkább jöhetett az eredetileg ötös színből, lévén a dublóból addigra már nem tud...

Ennél is fontosabb momentum volt, hogy az adu király lejátszása előtt – rögtön a második ütésben – fölloptunk egy treffet. Ha ezt nem tesszük meg, akkor az adu király közlekedést szórakozzuk el, és – az indítókijátszást is beleértve – nem négy, hanem összesen öt asztali nemes színű, magas lapot kell közlekedésre elhasználnunk, ami sokkal veszélyesebb.

Alternatív játékmód: pikk ász; treff lopás; kőr ász; treff lopás a tízessel; kőr király; treff lopás a bubival, és most, megfelelő rövidülés után, adu király. Ez a játék minden eddiginél erősebb – csak a 6-1-es kört és Nyugat dubló treffjét, szingli vagy dubló adu dámával bukjuk, kizárólag abban az esetben, ha egyébként eltaláltuk volna a nem 4-0-s adut. Persze rögtön az indító kijátszás után még nem muszáj a grand coup-ra gondolni. :))

Az alábbi leosztásban egész más közlekedési problémák merülnek föl:

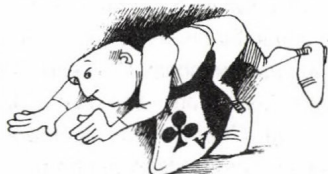

	♠ A K T		
	♥ A 4		
	♦ K 6		
	♣ A K D T 4 3		
♠ B 9 7 5	É	♠ 8 3 2	
♥ B 8 7 6 2	Ny	♥ T 5 3	
♦ –	K	♦ D 7 5 2	
♣ B 9 7 5	D	♣ 8 6 2	
		♠ D 6 4	
		♥ K D 9	
		♦ A B T 9 8 4 3	
		♣ –	

Szintén 7 kárót kell játszsanunk pikk 7-es indulásra. A három rövidítő lopáshoz, az adu impasszhoz és a végén az asztalra kerüléshez öt asztali közlekedésre van szükségünk, de csak négyet látunk. Ráadásul az egyiket épp most támadták meg, úgyhogy az első ütést az ásszal kell vinnünk és kézből a dámát raknunk.

Nem feltételezzük Nyugatról, hogy csak úgy passzióból üres bubik alól szokott indulni, de egyrészt 4-0 esetén nincs más esélyünk – tehetnénk a tízest is az első ütésbe, ami azonos esélyű a mi játékunkkal, de kevésbé látványos, különben meg nem számít –, másrészt el lehet képzelni olyan lapot, amiből mégiscsak bubi alól jó indulni. Kis treffet lopunk a második ütésben, majd asztalra megyünk az adu királlyal, és kiderül a rossz – vagy jó (?) – hír. Innen már csak egy esély maradt: adu impassz; pikk a tízeshez, kezdjük nyeregben érezni magunkat. Treff lopás, pikk király; treff lopás; kőr ász (főlöleges lenne előtte hívni a királyt);



♠ –	♠ –
♥ 4	♥ T 5
♦ –	♦ D 7
♣ A K D	♣ –
♠ –	♠ –
♥ B 8 6	♥ T 5
♦ –	♦ D 7
♣ B	♣ –

♠ –	♠ –
♥ K D	♥ T 5
♦ A T	♦ D 7
♣ –	♣ –

majd a treffek szép sorban...

Most már tudjuk, mit rontottunk el a három káró kontrában:

O: Dél	♠ K D 6 2
Ált. mans	♥ K 9 8 7 3
	♦ A
	♣ D 6 2
♠ A B 9 8 3	♠ T 7
♥ A D 6 4	♥ T 5 2
♦ 5	♦ D T 6 4
♣ K 9 8	♣ B T 5 4

♠ 5 4	♠ T 7
♥ B	♥ T 5 2
♦ K B 9 8 7 3 2	♦ D T 6 4
♣ A 7 3	♣ B T 5 4

Nyugat	Észak	Kelet	Dél
Kelen	Nyárádi	Kemény	Hegedűs 3♦
kontra	körpassz		

Indulás: treff 8 (3./5.)

Jól értelmeztük, hogy a treff dámát meg lehetne szöktetni, de nem gondoltunk arra, hogy ezt mikor tegyük. Ahhoz, hogy előállítsuk az adu végjátékot, három kört (vagy pikket) kell az asztalról lopnunk. Ehhez az asztali átmenet: az adu ász, a pikk király

és... most már nem nehéz kitalálni, a treff dáma.

Nézzük, mi történik, ha ütünk a treff ásszal, és a kőr bubit hívjuk. Nyugat kénytelen elmenni az ásszal, és legjobb hívása az adu. Kört lopunk, és pikket (esetleg treffet) hívunk. Nyugatnak most is kötelező beütnie az ásszal, és pikkkel az asztalra tesz minket. Kört lopunk, treffet hívunk. Nyugat bármit tesz, harmadszor is le tudunk jutni az asztalra az újabb lopásért.

Hogy az aduszöktetési játékok milyen változatosak tudnak lenni, azt pár órával később egy másik mérkőzésen tapasztalhattuk meg.

O: Kelet	♠ K
K-Ny bellben	♥ K B T 6
	♦ D 9 5 2
	♣ T 9 4 3
♠ 9 7 6 4	♠ É
♥ D 7	♥ A B T 2
♦ A T 8 4	♥ A 9 8 5
♣ A B 4	♦ 7 6

♠ D 8 5 3	♣ K 7 2
♥ 4 3 2	
♦ K B 3	
♣ D 8 6	

Nyugat	Észak	Kelet	Dél
Szikszaizai	Nyárádi	Szentes	Hegedűs
		1 szan	passz
2♣	passz	2♥	passz
2szan	passz	3♠	passz
4♠	körpassz		

Bár Szentes Szabolcs 3 pikkje nem mutatott invitfogadást, Szikszaizai József érthető módon annak hallatán felértékelte a lapját. Délen a legaktívabbnak tűnő káró hármas indulást választottam. Az asztalról kis lap jött, Nyárádi Gabi hosszás tépelődés után a 9-est tette, amivel legnagyobb meglepe-

tésére ütésben maradt. A káró visszahívást az asztal ütötte, majd kis adu jött az asztról. Szentés a királyt ütötte az ásszal, majd ráhívott a kőr dámára, amit ütött a király. A káró visszahívást lopta a kettesel, majd adu végjátékkal próbálkozott az alábbi állásban:

O: Kelet	♠ –		
K-Ny bellben	♥ B T 6		
	♦ D		
	♣ T 9 4 3		
♠ 9 7 6		É	♠ B T
♥ 7		Ny	♥ A 9 8
♦ T			♦ –
♣ A B 4		D	♣ K 7 2
	♠ D 8 5		
	♥ 3 2		
	♦ –		
	♣ D 8 6		

Bár az elképzelése jó volt, kissé pontatlan játéka most megbosszulta magát. Treff impasszal ment az asztrra, és ellopta a negyedik kárót. Ebbe Délen el tudtam dobni egy treffet, így most már bármit játszhatott, nem tudott teljesíteni. Utolsó aduját hívta, amit Délen ütöttem és treffet hívtam; ütött a királlyal, de a kőr tízest nem neki osztották, így nem volt esélye kézbe kerülve az utolsó asztali treffet kőr ütésre eldobnia.

Az olvasó alighanem már látja, mit kellett volna javítani a felvevőjátékon. Az utolsó káró lopása előtt le kell hívni a két magas treffet és – lehetett volna Délnak dubló kőrje is – a kőr ász, természetesen az aszton befejezve. Az persze létező veszély, hogy egyébként 3-2 az adu, és a sima teljesítés egy váratlan treff lopáson bukik el, de ez a veszély valójában kicsi. A 4-3-as körelosztás esélye eleve 62%, de ha feltesszük, hogy 3-2 az adu, és tudjuk, hogy

4-3 a káró, és csak az egyik oldali lopástól kell félnünk, akkor még ennél is több.

Újabb tanulság: szöktetéses végjátékoknál igen gyakran időben le kell hívunk azokat az ütéseket, amelyek a szöktetéses manőverben nem vesznek részt. Eljutva erre a fölismerésre érdemes még egyszer megnéznünk a fenti kontrázott 3 kárót. A treff 8-as indulást az ásszal ütjük, kőr bubinkat Nyugat üti az ásszal; adut hív az asztali ászhoz, fellopunk egy kört, és ez

♠ K D 6 2			
♥ K 9 8			
♦ –			
♣ D 6			
		É	
		Ny	
		D	
♠ 5 4			
♥ –			
♦ K B 9 8 7			
♣ 7 3			

most az állás:

A treff dámával vagy a pikk királlyal célszerűbb előbb lemennünk az asztrra? Bármelyik mellett döntünk, Nyugatnak be kell szaladnia a figurájával és hívnia, de mit is?

– lehívhatja a másik fekete magas lapját, ezzel az ellenjátékkal szemben mindegy volt, hogy mi melyiket hívtuk;

– visszahívhatja a színt, amit az aszton ütünk, hogy kört (esetleg pikkot) hívjunk;

– ő maga is meghívhatja a kört.

Ha egyszerűen letesz minket a meghívott színünkben az asztrra, és mi fellopunk egy kört, ami a szín harmadik menete, utána megpróbálunk lemenni a másik fekete színnel, Nyugatnak megint csak be kell rohannia magas figurájával és... az ál-

talunk megszőktetni akart figurával ismét az asztalra tesz. Ha ez a szín a pikk, és Kelet el tudja lopni, akkor Nyugat elosztása 6313 volt, ami nem igazán illeszkedik egyikük licitjéhez sem, ha pedig a treff, akkor Kelet tart 4243-at a kezében, ami szintén nem valószínű, de legalább elképzelhető. ...hívja a kis kőrt. Ebbe beteszük a királyt, amit ha Kelet nem lop el, akkor mi sem, és a négy lapos végállásban az asztalról hívhatunk. Pontosan akkor bukunk, mint az előző esetben....a másik fekete színt hívja. Ha ez a pikk, akkor a dámát tesszük és a helyzet analóg azzal, mintha kőrt hívott volna. Ha a 13. treffet hívja, azt el kell lopnunk a kézben és bukunk, ha most nem tudunk a pikk dámával lemenni. Ehhez azonban Keletnél 2443 elosztás kell, ami a 4243-hoz hasonló esélyű.

Térjünk most vissza ahhoz az esethez, amikor az ötödik ütésben először hívunk rá az egyik fekete figurára. Nézzük, mi történik, ha Nyugat üt a figurájával és kőrt hív. Kicsit teszünk, ellopjuk és ráhívunk a másik fekete színre; Nyugat ismét elszalad. Ez most az állás:

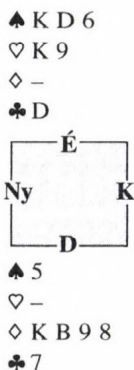

Ha Kelet elosztása 4-2-4-3 volt, akkor a harmadik menet körre el tudta dobni utolsó treffjét, így partnere ebben az állásban meglopathatja. Miután ez ellen az elosztás ellen úgysem tudunk mit tenni, inkább védekezzünk a 2-4-4-3 ellen, azaz inkább pikkkel próbáljunk előbb lemenni, mint a treff dámával. Elég komoly figyelmeztetést kaptunk: az indítókijátszás után láttuk – helyesen –, hogy a treff dáma nagy valószínűséggel szökik, de ezt a szöktetést nem – gondatlan módon – az első, hanem várhatóan a 7-8. ütésben kellett volna végrehajtanunk.

Jegyezzük meg, hogy ha Nyugat elosztása 3-5-1-4, Keleté 4243, akkor miután az 5. ütést elvitte a pikk ásszal vagy a treff királlyal, lehívhatja a másik magas lapját, majd gondosan pikkkel tesz le az asztalra, és ugyanúgy tehetetlenek vagyunk, tehát erről az elosztásról mindenképp le kell mondanunk.

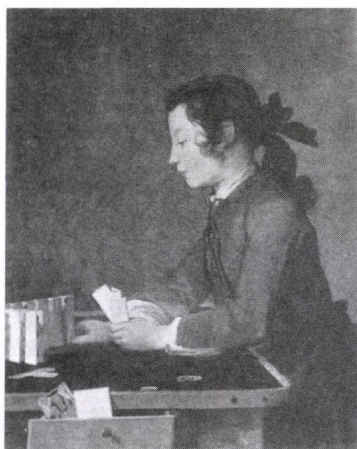

Bozzai Bence

Húsvéti, meghívásos, iskolás egyéni- és csapatverseny Frankfurtban

Idén Harsányi József meghívására egy négytagú iskolás csapat állt össze (Ormay Krisztina, Hoffmann Tamás, Sinkovicz Péter és jómagam) a fenti versenyre.

A szervezők német precizitással küldték meg a programot és az útvonal tervét, csak a játék helyszínének pontos címét felejtették el közölni. Mintegy 12 órányi éjszakai utazás után érkezünk meg a városba és persze rögtön eltévedtünk! Egy járókelő segítségével találtunk el az egyéni verseny helyszínére, amely egyébként a főszervező lakása volt.

A verseny előtt – pihenés helyett –, persze kártyáztunk! „Ébredésünk” után megkezdődött az egyéni verseny, ahol szinte mindenki mindenkivel játszott (voltak csehek, hollandok, franciák és persze németek), így nem jutott sok idő a rendszer „megbeszélésére”, maximum annyi, hogy „5 card major”. Utána összegyűltünk a legnagyobb szobában az eredményhirdetésre, már aki befért és nem az erkélyen lógott (egy 25 m²-es szobában igen nehezen fér be harmincnál több ember ...), legnagyobb meglepetésemre negyedik lettem.

A verseny után vacsora következett, majd indulás „haza”, persze megint eltévedtünk!

A szállás kissé meglepő volt. Egy idős néninél összkomfortos „pincehelyiségben” laktunk, ahol egyaránt megtalálható volt fax, TV, mosógép, mikro és húsvéti csokinyuszi.

Másnap, reggeli után immáron „idegenvezető” kíséretében jutottunk el a

csapatverseny új helyszínére, ahol végül – kétnapi versengés után, 8 csapat között – a hatodik helyen végeztünk.

Az egész „kirándulás” ingyen volt, sőt még pólót és kisebb ajándékokat is kaptunk.

Összefoglalva, köszönetet mondunk mindenkinek: a vendéglátóknak, a szervezőknek és persze nem utolsósorban Sinkovicz papának, aki fuvarozott bennünket.

Szeretnénk hagyományt teremteni, hogy Magyarországon is legyen hasonló, nemzetközi iskolás összejövetel az utánpótlás nevelésének szellemében (persze, ehhez szponzorok és lelkes szervezők is kellenének).

Mi szívesen segítenénk ...

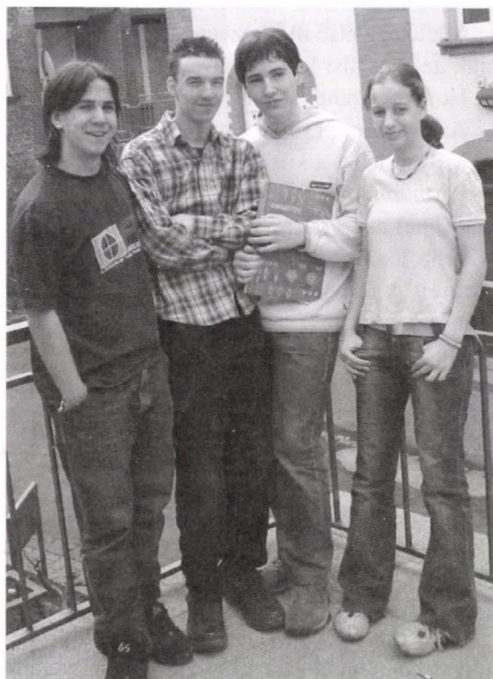

Linczmayer Lajos rovata

Játsszunk együtt!



Csapatversenyen, általános bellben a kontrázott öt káró felvétel ellen partnerünk a pikk kilencessel indul.

O: Kelet

♠ K 8 7 6 5

Ált. bell

♥ 9 8 4

♦ K 2

♣ K D 8

<table border="0" style="width: 100%; text-align: center;"> <tr><td>É</td></tr> <tr><td>Ny K</td></tr> <tr><td>D</td></tr> </table>	É	Ny K	D	♠ A T 4 ♥ A K T 7 2 ♦ 6 ♣ A 5 4 3
É				
Ny K				
D				

Nyugat	Észak	Kelet	Dél
passz	5♦	1♥ kontra	4♦ körpassz

Mielőtt az első ütéshez tennénk, elemezzük az elosztási lehetőségeket!

Hogyan festhet a pikk szín?

A felvevőnél D B x x vagy D B x van.

Milyen lehet a kőr elosztás?

Partnerünknel három vagy négy kőr lehet (ötlet négy kőrt mondott volna, ha rövidebb lenne a körje, akkor azzal indult volna). A felvevőnél tehát egy vagy két kőr lesz.

Hány káró lehet a felvevőnél?

Ha kilenc kárója van, akkor a felvétel nem buktatható. Feltételezzünk Délnél egy A D B vezetésű nyolcas, esetleg hetes káró színt.

Ennek alapján a felvevőnél 3=1=7=2, 3=1=8=1, 3=2=7=1, 3=2=8=0, 4=1=7=1, 4=1=8=0, 4=2=7=0 elosztást kell feltételeznünk.

Az alábbi hét változat a fenti elosztásoknak megfelelően van összeállítva.

1.

♠ K 8 7 6 5

♥ 9 8 4

♦ K 2

♣ K D 8

♠ 9 3

♥ D B 5 3

♦ 7 4 3

♣ B T 9 7

<table border="0" style="width: 100%; text-align: center;"> <tr><td>É</td></tr> <tr><td>Ny K</td></tr> <tr><td>D</td></tr> </table>	É	Ny K	D	♠ A T 4 ♥ A K T 7 2 ♦ 6 ♣ A 5 4 3
É				
Ny K				
D				

♠ D B 2

♥ 6

♦ A D B T 9 5 2

♣ 6 2

2.

♠ K 8 7 6 5

♥ 9 8 4

♦ K 2

♣ K D 8

♠ 9 3

♥ D B 5 3

♦ 7 4

♣ B T 9 7 6

<table border="0" style="width: 100%; text-align: center;"> <tr><td>É</td></tr> <tr><td>Ny K</td></tr> <tr><td>D</td></tr> </table>	É	Ny K	D	♠ A T 4 ♥ A K T 7 2 ♦ 6 ♣ A 5 4 3
É				
Ny K				
D				

♠ D B 2

♥ 6

♦ A D B T 9 5 3 2

♣ 2

3.

♠ K 8 7 6 5

♥ 9 8 4

♦ K 2

♣ K D 8

♠ 9 3

♥ D B 5

♦ 7 4 3

♣ B T 9 7 6

<table border="0" style="width: 100%; text-align: center;"> <tr><td>É</td></tr> <tr><td>Ny K</td></tr> <tr><td>D</td></tr> </table>	É	Ny K	D	♠ A T 4 ♥ A K T 7 2 ♦ 6 ♣ A 5 4 3
É				
Ny K				
D				

♠ D B 2

♥ 6 3

♦ A D B T 9 5 2

♣ 2

4.

	♠ K 8 7 6 5	
	♥ 9 8 4	
	♦ K 2	
	♣ K D 8	
♠ 9 3		♠ A T 4
♥ D B 5		♥ A K T 7 2
♦ 7 4		♦ 6
♣ B T 9 7 6 2		♣ A 5 4 3

É

Ny K

D

♠ D B 2	
♥ 6 3	
♦ A D B T 9 5 3 2	
♣ -	

5.

	♠ K 8 7 6 5	
	♥ 9 8 4	
	♦ K 2	
	♣ K D 8	
♠ 9		♠ A T 4
♥ D B 5 3		♥ A K T 7 2
♦ 7 4 3		♦ 6
♣ B T 9 7 6		♣ A 5 4 3

É

Ny K

D

♠ D B 3 2	
♥ 6	
♦ A D B T 9 5 2	
♣ 2	

6.

	♠ K 8 7 6 5	
	♥ 9 8 4	
	♦ K 2	
	♣ K D 8	
♠ 9		♠ A T 4
♥ D B 5 3		♥ A K T 7 2
♦ 7 4		♦ 6
♣ B T 9 7 6 2		♣ A 5 4 3

É

Ny K

D

♠ D B 3 2	
♥ 6	
♦ A D B T 9 5 3 2	
♣ -	



7.

	♠ K 8 7 6 5	
	♥ 9 8 4	
	♦ K 2	
	♣ K D 8	
♠ 9		♠ A T 4
♥ D B 5		♥ A K T 7 2
♦ 7 4 3		♦ 6
♣ B T 9 7 6 2		♣ A 5 4 3

É

Ny K

D

♠ D B 3 2	
♥ 6 3	
♦ A D B T 9 5 2	
♣ -	

Most nézzük, hogy mit tegyünk az első ütésbe!

Mi lenne, ha ütőnk a pikk ásszal, és a pikk tízest hívnánk (ami kőr visszahívást kér)?

Az 1. 2. 3. és 4. változatban ez beletömné a partit (a 2. és 4. változatban szűrrel), de a 6. változatban eggyel több bukást eredményezne.

Mit lenne, ha lazsálnánk a pikk ásszal?

Az 1. 2. 3. és 4. változatban ezután a partit biztosan buktatnánk, azonban az 5. változatban eggyel kevesebbet bukna a parti, és a 6. és 7. változatban beletömnék a partit. A felvevő treff lop-impasszal a 6. változatban még szűr is csinálna.

Mivel a tömés legalább $200 + 750 = 950$ veszteséget okoz, és egy többlet bukás 300 pont nyereséget eredményez, nem szabad a többletbuktatás miatt kockázatot vállalni.

Ütünk a pikk ásszal és lehívjuk a kőr királyt, a partner jelzésében bízva.

S milyen jelzést várunk a partnertől?

Mivel a kőr színben az attitűd-jelzésnek nincs értelme, lapszámot vagy szín-prefereenciát kell jelezni.

Nézzük a lapszámjelzés lehetőségeit, feltételezve, hogy standard jelzéseket használunk!

Hiba lenne, ha Nyugat három lapból a legkisebbet és négy lapból felülről a harmadikat tenné, mert akkor mind a hét esetben (feltételezve, hogy Dél jól játszik) Délről a hatos és Nyugatról az ötös jönne. Nyugatnak, négy kőrből a legnagyobb, vagy felülről a második lapot kell tennie. A 3., 4. és 7. változatban, ahol Nyugatnak hármás kőrje van, a lapszámjelzés jól működik, mivel még egy kőr ütés lehívható, amiben Nyugat szín-preferencia jelzéssel kérheti a pikkot (a maradék két kőrből a nagyobbat teszi). Ha Nyugat négy kőrt jelez (4 eset), akkor el kell döntenünk, hogy pikkot vagy a treff ászt hívjuk. A treff hívás 2:1 arányban jobb.

Lehet, hogy a szín-preferencia jelzés hasznosabb lenne?

A 5., 6. és 7. változatban, ahol Nyugatnak szingli pikkje volt, ez a nyerő. Ha Nyugat a kőr ötöst adja (4 eset), ami tagadja a pikk-preferenciát, akkor el kell döntenünk, hogy a kőr vagy a treff ászt hívjuk. A treff hívása 2:1 arányban jobb.

Az ellenjátékról szóló könyvemben az ötös magasságú felvételeknél (és a végelszámolási helyzetre) az alábbi szabályokat javasoltam.

A végelszámolási helyzetben, amikor minden lehetséges ütést be kell takarítani, mielőtt a felvevő ütésbe kerül, csak lapszámjelzést használunk.

Ötös magasságon, ha egy színben az asztalon legalább két lap van, és a felvevőnél egy vagy két lap feltételezhető, akkor kötelező a lapszámjelzés. Ha háromnál több lapunk van a hívott színben, a lapszámjelzést társíthatjuk szín-preferencia jelzéssel. A legnagyobb és a legkisebb lap lapszámjelzés és egyben szín-preferencia jelzés a drágább, illetve olcsóbb külső színre. A második legnagyobb és a második legki-

sebb lap is lapszámjelzés, de nem preferálja a drágább, illetve az olcsóbb külső színt.

Nézzük, hogy az egyes változatokban hogyan működik ez a módszer!

Az 1. és 2. változatban:

ha standard jelzéseket játszunk, a kőr B,

ha fordított jelzéseket játszunk, a kőr 3 négyes kőrt jelez és tagadja a pikk-preferenciát, tehát lehívjuk a treff ászt.

Az 3. és 4. változatban:

ha standard jelzéseket játszunk, a kőr 5,

ha fordított jelzéseket játszunk, a kőr D hármás kőrt jelez. Így a kőr ász lehívható, amibe:

ha standard jelzéseket játszunk, a kőr B,

ha fordított jelzéseket játszunk, a kőr 5 tagadja a pikk preferenciát, tehát treff ászt hívunk.

Az 5. és 6. változatban:

ha standard jelzéseket játszunk, a kőr D,

ha fordított jelzéseket játszunk, a kőr 5 négyes kőrt és pikk-preferenciát jelez. A pikk hívásunkat Nyugat lopja.

Az 5. változatban a treff ász ütés után újabb pikklopás következik.

A 7. változatban, ha standard jelzéseket játszunk, a kőr ötös hármás kőrt jelez. Lehívjuk a kőr ászt, ebbe Nyugat a kőr D-t teszi, amivel pikkot kér. Jobban játszik Nyugat, ha az első kőr hívásba a dámát teszi, amivel négyes kőrt látszatát kelti és a pikkot kéri. Így, egyrészt (ha a pikk lopás után kőrt hív vissza) két pikk lopáshoz juthat, másrészt akkor is bukik a parti, ha Keletnek hatos kőrje és a felvevőnek $4=1=8=0$ elosztása lenne.

A 7. változatban, ha fordított jelzéseket játszunk, Nyugatnak a kőr D-t kell tennie, ami hármás kőrt jelez (az ötöst veszélyes tennie, mivel Kelet, ha az összes ötösnél kisebb kőrt látja, akkor treffet hív). Lehívjuk a kőr ászt, amibe Nyugat a kőr B-val pikkot kér.

Varga István rovata

IBBF, 2005.

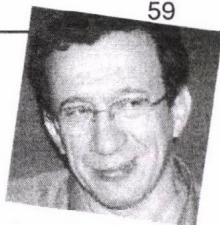

Idén ismét a Hotel Gellértben került sor a legnagyobb hazai versenyre, az IBBF-re. Ennek ugyan többen örültek, megint mások nem, én ebben nem kívánok állást foglalni, ehelyett megismétlem azt a véleményemet, hogy a rendezvény nevében szereplő „I” betű már évek óta nevetséges és nagyképzű, tekintettel a külföldi indulók igen szerény számára.

A versenyt megnyitó IMP párosan a nevesebb párok többnyire elmaradtak a várakozástól. A meglepő eredmények közül a legörvendetesebb, hogy folytatódott a fiatalok előretörése: Nyárádi Gabi nyerte a Kelet-Nyugat vonalat anyukájával. Én Mezei Katival játszottam, néhány hónap leforgása alatt másodsor. Szeretnék ugyanis kitörni a szokásos partnereimmel játszható konzervatív felfogású bridzsezésből. Véleményem szerint a fejlődés senkinek sem árt, és tanulni gyakorlatilag mindig kell (lásd még jó pap). Kellemes meglepe-

tés volt, hogy számos olyan helyzetben is kiválóan megértettük egymást, amilyenekről érintőlegesen sem esett szó. Tehát egyrészt normális bridzslogika, másrészt némileg hasonló „neveltetés” alapján nyugodtan elvállalhattunk olyan liciteket is, amit nem mindenkivel szemben enged meg magának az ember. Tulajdonképpen azt is mondhatnám, a játék sem volt rossz, hiszen súlyos hibákat nem követtünk el, de ez mégsem lenne reális értékelés. Azt hiszem, mindketten abba a hibába estünk ugyanis, hogy nagyon finoman, nagyon cizelláltan próbáltunk licitálni, s ez sokszor vezetett bizonytalan gémekek kihagyásához, ami ebben a versenyformában nem jó ómen. Talán a lelkünk mélyén az dolgozott, hogy most bebizonyítjuk saját magunknak és egymásnak, hogy milyen képzetek vagyunk. Ez mondjuk sikerült, de közben elvesztettük a versenyt, 32 pár közül 20.-ok lettünk. Ebbe persze az is belejátszott, hogy csak két

ajándékot kaptunk, míg vagy hatszor tehetetlenül néztük, hogy az ellenfél a legjobb felvételben landol, szemben a mezőny nagy részével.

Számomra a legjobb eredményt és talán a legjobb játékot is a vegyes páros hozta. Míg Gellér Jancsi, kihasználva a „hazai pályát”, az egyetlen 60 százalék fölötti eredménnyel megnyerte a Kelet-Nyugat vonalat, én megszokott partneremmel, Nagy Ellyvel játszva úgy lettem negyedik



Nyárádi Gabi és Nyárádi Ibolya

Észak-Délen 57,86%-al, hogy még az első hely sem volt túl messze. Erről a versenyről szeretnék megmutatni két sikeres és egy sikertelen partit.

20. leosztás ♠ B 5 4 3
 O: Nyugat ♥ 7
 Ált. bell ♦ D
 ♣ K D B T 9 8 2

♠ 6 ♠ A K D 9 7
 ♥ K T 6 5 4 2 ♥ B 9 3
 ♦ B T 3 ♦ A 9 8 4
 ♣ 6 5 4 ♣ 3

É
 Ny — K
 D

♠ T 8 2
 ♥ A D 8
 ♦ K 7 6 5 2
 ♣ A 7

Nyugat passza után erősen csábított a lapom kizárásra, és tulajdonképp a 3 ♣ megfelelő volna a laperőmnek, de mi egyértelműen konzervatív bridzset játszunk, így négyes pikkemmel lebeszéltem magamat a licitről. Szerintem ez jó is így, mert ha egyes esetekben enged az ember a csábításnak, akkor nehéz megmagyarázni az esetleges rossz eredményt. Jobb a saját megállapodásunkhoz ragaszkodni. Ha ebből származik rossz parti, az nem rongálja a partnershipet.

Kérdés, hogy mi történt volna 3 ♣ után, de egy biztos: a 18 pontos ellenfélnek a 4 ♥-je benne van. Így viszont:

1 ♠ – passz – passz, és máris újra én következtem. Most már semmi sem bántotta a 3 ♣ licitet, amelyre mindenki passzolt. A teljesítés nem jelentett feladatot, de ennél többet nem lehetett írni a mi vonalunkon, legalábbis normális körülmények között.

23. leosztás ♠ A B T 5

O: Dél ♥ B 9

Ált. bell ♦ K 8 7 2

♣ B 8 6

♠ D 8 7 6

♥ A D 5 4

♦ A 9

♣ K D 5

É
 Ny — K
 D

♠ K 2
 ♥ 7 6 3
 ♦ D 6 5 4 3
 ♣ A 9 3

♠ 9 4 3
 ♥ K T 8 2
 ♦ B T
 ♣ T 7 4 2

A 26 egyenletes pontból ellenünk éppúgy 3 szant játszott Kelet-Nyugat, mint a többi asztalon, csak éppen nálunk Kertész Zsófi volt a felvevő, és ebben a partiban minden a Nyugat helyén ülő hölgyjátékoson múlt (amennyiben ő volt a felvevő, de gondolom, a legtöbb helyen így történt – a kivételt néhány precízióst játszó pár jelenthette, akinél az 1 ♣-re 1 szan a válasz Kelet lapjával, nem pedig 2 ♦).

Szabályos Dallasi licitvezetés után kellett indulnom: 1 szan (15-17) – 2 ♣ – 2 ♥ – 2 szan – 3 ♠ – 3 szan. Tudtam tehát, hogy Nyugatnak két négyes nemese van és 16-17 pontja, Keletnek pedig nincs négyes nemese és 8-9 pontja van. De ez sem segített. Kis kárót választottam (11-es szabály): kicsi az asztról, tízes, ász. Kis kőr a kézből, ütöttem a kilencessel. A pikk bubit hívtam, de már nem túl jó érzéssel. Király, kőr impassz, káró a kézből. Ha most beütök, se jobb, mert a negyedik káróval megint én kerülök ütésbe, de én inkább kicsit tettem, nem túlzottan reménykedve abban, hogy a felvevő körbeengedi a kilencest, partnerem dubló király-tízesére játszva. Nem is ez történt, ütött a dáma. Harmadik kőr, három menet treff asztalon végezve, káró. A pikk dáma volt a kilencedik ütes.

25. leosztás	♠ D B 9 7 6 4 2		
O: Dél	♥ B 9 5		
Ált. mans	♦ T 3		
	♣ T		
♠ K 5 3		É	♠ A
♥ A T		Ny	♥ D 6 4 3
♦ D 6			♦ B 9 7 5
♣ K 8 7 6 5 4		D	♣ B 9 3 2
	♠ T 8		
	♥ K 8 7 2		
	♦ A K 8 4 2		
	♣ A D		

Ismét csak csábított a 3 ♠ licit, de ezúttal is tudtam fegyelmelni magam, s felfogásunknak megfelelően még ebben a szkörhelyzetben is passzoltam. Passzolt Kelet is, partnerem pedig 1 szant licitált (15-17). Nyugat Cappelletti 2 ♣-jére már teljes joggal licitáltam 3 ♠-et. Egyfelől kicsit féltem ugyan, hogy talán mégis gém lesz benne, és a partnerem passzol, de másfelől reméltem, hogy bízik a korrekt licitemben, és ha olyan lapja van, ami az én lapommal elég a gémhez, akkor bemondja. Hiszen a partner erős szanja nem indokol egy vagdalkozó típusú kizárást.

Ebbe mindenki belenyugodott, és treff indulás után annyi volt a feladat, hogy ne adjak impasszt, mondván, úgyis dobok majd az ászra. Aduzás után pedig el kellett kerülni három kőr kiadását. Én a kőr bubival kezdtem, de jelen esetben nem lett volna könnyű hibázni. Sőt, ha az ellenfél nem játszik elég gondosan, Kelet beszorul a piros színekben a tizedik ütésért.

A csapatversenyen frissen alakult csapatunk másodszor próbálkozott ebben az öszeállításban (az első kísérletre Péccsett került sor), de csak a 10. helyet szereztük meg 27 csapatból. Sosem játszottunk nagyon hátul, az utolsó két meccsünket vi-

szont éppen a legrosszabb pozíciókban, az 5. asztalon vívtuk. Az első napon, a harmadik fordulóban a verseny későbbi győztese, a mezőnyt utcahossal verő Interface csapat ellen játszottunk, ezen belül Bartis Béla és én a Macskásy-Szalay pár ellen. Nem azért volt érdekes ez a meccs, mert nagyon kikaptunk – ilyesmi már előfordult néhányszor az életemben, és nyilván még fog is. De – ahogy ezt másnap el is mondtam Macskásy Gábornak – én ilyen kellemetlenül még tán nem éreztem magam az asztalnál, és nem bridzsen kívüli okok miatt, hanem az ellenfél játéka gyakorolt rám ilyen erős pressziót. Néha persze érzékeny az ember, hogy az aktuális ellenfél jobb, ad absurdum sokkal jobb, mint ő és a partnere, de én itt úgy éreztem, mintha az ellenfél egy másik játékot játszana, mintha több osztály lenne köztünk a különbség. Olyat már máskor is megéltem, hogy véleményes helyzetben egy adott ellenféllel szemben inkább visszafogottan licitálok, mert ez látszik célszerűnek, de itt egy olyan licittel kapcsolatban kellett hosszan győzködnöm magam, amelyet menetrendszerűen mindig leadok. Ugyanis félő volt, hogy az ellenfél megkontrázza ezt akkor, ha ez a jó, mégpedig sokszor valószínűbben, mint más, egyébként nagyon jó párok. Az érdekessége a dolognak, hogy így is alakult: partnerem kontrázott felvételt játszott a bellben, de nem volt súlyos, mert csak egyet bukott, s az ellenfélnek volt jó részjátéka – tehát két-három IMP-ről volt szó. Persze nem ez a lényeg, hanem az, hogy olyan lélektani helyzetbe kerültem, hogy az automatikus licitemen is rágódni kezdtem.

Az ötödik, tehát az aznapi utolsó fordulóban viszont, egy másik válogatott pár ellen, sokkal kellemesebb élményekhez jutottam. Dumbovich-Winkler ellen játszott-

tunk, s az az érzésem, Winkler Gábor életében nem bukott még ennyit, mint ezen az egyetlen, 10 leosztásos meccsen. Egy kontrázott 2 pikkben pl. mindent elkövetett, tökéletesen játszott, mégis kettőt bukott a bellben. Általában automatikusnak tűntek ezek a felvételek és így a bukások is, de azért az ilyesmi egy idő után már nem kellemes. Egyet-egyét azért hibázott mindkét pár, vagy tán ők kettőt is, és persze látszott, hogy összességében minden nekünk alakult jól, így hát nagyjából 30 IMP-s győzelemre számítottam. Nyertek a másik asztalon csapattársaink is, ha nem is ennyire. Végül mégis csak 12 győzelmi pont-ra tettünk szert ezen a mérkőzésen, ahogy az ellenfél is. Ugyanis csapatunk mindkét párja Észak-Dél pozícióban kísérelte meg az ellenfél megsemmisítését, így a siker csak részleges lehetett. Hogy mi ültünk le helyesen, az csak szépségtapasz. Persze egy sportolónak könnyedén túl kéne tennie magát azon, hogy egy nagyon jó pár elleni igen szép szkórja csak 12 VP-t eredményezett, de azért mindannyian tudjuk, hogy ez nem egyszerű. Én legalábbis nem vagyok ennyire profi. És akkor a játék színvonaláról még nem is beszéltem.

Igaz, arról sem, hogy vannak olyan sporttársaink, akik ilyen esetben álszókrok kre-

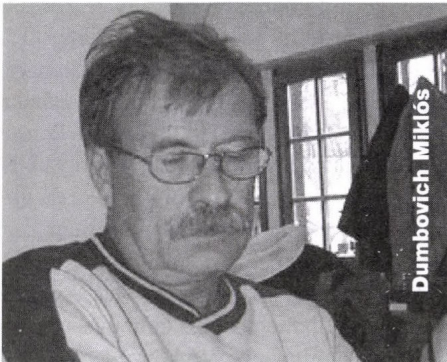

Dumbóvich Miklós

álásával döntetlen eredményt adnának le, s ezzel 3 VP-t nyernének a megérdemelt-hez képest, s ezt ráadásul még sportszerűségként tüntetik fel.

Másfelől szeretném megjegyezni, hogy amennyiben a cél a 40 százalék, és nekem ez a sejtésem, akkor nem 12, hanem 13 VP „járna”, ugyanis a nulla százalékos jelentő 5 VP és a 100 százalékos 25 VP közötti 20 pont 40 százaléka pontosan 8 VP, s ezt hozzáadva a nullához, azaz az 5 VP-hez, szintisztán 13 jön ki. De ez részletkérdés, és hát ugye a jelenlegi szabályok ezt írják elő.

Hogy konkrét partikról is essék szó, talán a legérdekesebb az utolsó forduló volt. Itt ugyanis két nagyszlem is felmerült.

Az elsőben partnerem a következő gyenge kis lappal volt kénytelen licitálni: xx, ADxxx, A, AKDxx. Precíziós 1 ♣-je után az ellenfél 2 ♠-val védekezett, mire 2 ♡-rel érzékeltettem, hogy pozitív (8+), egyenlőtlen lapom van, tehát van legalább egy színem. Ő persze tudta, hogy ez a pikk. Passz, érdeklődő 2 szan, innen kezdve az ellenfél már nem lépett. Meglepetésszerű 3 ♡ választom némileg megváltoztatta a képet, amikor pedig kiderült, hogy van kőr királyom és pikk ászom, semmi nem tarthatta vissza partneremet a 7 ♡ bemonadásától. Ahhoz, hogy ez rossz esélyű legyen, nagyjából az kellett volna, hogy nekem is csak egy károm legyen, ami a licit alapján nem tűnt valószínűnek. S persze lehettek még pontjaim – eddig csak hetet derített fel. Lapom: Ax, KBxxx, xxx, Txx. Nem volt 5-0 a treff...

A második nagyszlemgyanús partiban nekem volt nagy lapom: A9, Axx, AKDBTxx, A. Itt végig hagytak minket licitálni, ráadásul precíziós 1 ♣-emre partnerem pozitív választ adott: 1 szant mondott, ami 8-13 pontos egyenletes lapot ígér. Azután megtudtam, hogy mi az elosztása. Bár annak még



Winkler Gábor

örülhettem volna, hogy nem dubló a kárója, hanem hármas, ez ugye csak akkor hoz plusz ütést káró adu mellett, ha a kőrje viszont dubló, és van egy asztali kőr lopás, de az igazság az, hogy az első információ szerint 4-3-3-3 volt az elosztása, tehát innen kezdve a hármas káró már nem nagyon érdekelt. Egyébként a kőr volt a négyes színe – ez ugyan már nem hozott izgalomba, de a továbbiak miatt kénytelen voltam megkérdezni, mint ahogy az ászok számát is. Közben arra is fény derült, hogy 8-10 pontja van. Azután eljutottam addig, hogy a kőr és a pikk király nála van, de a treff király hiányzik. Végül megtudtam, hogy egyetlen dámája sincs, így ezek színét nem kellett felderítenem. Szomorúan megálltam 6 szanban. Partnerem lapja: Kxx, KBxx, 9xx, Bxx. Nem treffel indultak, így kényelmesen megadhatta az impasszt a kőr dáma ellen. Ült...

A páros versenyen váltott partnerekkel játszottam. Az első napon Aczél Pállal, a másodikon Bartis Bélával. Az első forduló kb. kétharmadánál még igen jól álltunk, aztán jött néhány hiba, majd, ahogy ilyenkor lenni szokott, megfordult a szerencsénk. A második fordulónak már csak akkor lett volna tétje, ha az első két-három csere során különlegesen jóindulatúan viselkednek az ellenfelek, s így van esélyünk egy kiug-

ró eredményre. Ennek hiányában két hasonló forduló összességéként 53,07 százalékot teljesítettünk, s ezzel 92 induló közül a kimagasló 32. helyet szereztük meg.

Győzött – több, mint három százalékos előnnyel – a Dumbovich-Winkler pár. Talán megsejtették, hogy megénekltem az ellenük vívott csapatmeccsünket, s ezt feltétlenül szeretnék volna kompenzálni. A második helyen Kelen-Szappanos végzett, az első forduló 71 százalékához kb. 55-öt téve hozzá, ami azért szintén nem rossz, de az ember hajlamos tragédiaként megélni, fölényes vezetés után. Milyen más lett volna, ha fordított sorrendben követi egymást ez a két eredmény! Mindenesetre mögöttük újabb három százalékos rés következett, majd nagyon szorosán követték egymást a párok. Mindenképpen említést érdemel azonban, hogy a harmadik helyet Gellér Jancsi szerezte meg, megfejeelve a vegyespáron aratott győzelmét, partnere pedig az a Szász György volt, aki néhány éve gyakorlatilag abbahagyta a versenyzést, inkább csak kisegíteni száll be néha...

Nézzünk most néhány izgalmas partit, először az első napról.

1. leosztás ♠ D 4
 O: Észak ♥ D 8 5 3
 Ált. mans ♦ T 9 7 4
 ♣ B 6 4

♠ K T 9 8 2	É	♠ A 7 5 3
♥ T 6	Ny	♥ A 2
♦ A K D 8 5	K	♦ 6 2
♣ 3	D	♣ A D 9 8 7
		♠ B 6
		♥ K B 9 7 4
		♦ B 3
		♣ K T 5 2

Észak passzolt, én Kelet helyén precíziós 2 ♣-et licitáltam, az ellenfél a továbbiakban

sem avatkozott be. Partnerem 2 \diamond reléjére 2 \spadesuit választ adtam, amelyre szerintem egyszerű lustaság nem megpróbálni a szemet, „úgysem lesz elég ászunk” alapon. Ha kiderül a három ász, nem kétséges, hogy 6 \spadesuit -et játszottunk volna, éppúgy tizenhárom ütéssel, mint most. Partnerem viszont 4 \spadesuit -et licitált...

6. leosztás	\spadesuit 9 8		
O: Kelet	\heartsuit 8 6 3 2		
K-Ny bellben	\diamond D B T 7 4		
	\clubsuit T 8		
\spadesuit K B		\spadesuit A 4 3	
\heartsuit A B T 9 4		\heartsuit K	
\diamond 6 3		\diamond A 9 8 5 2	
\clubsuit 6 5 4 2		\clubsuit D B 9 7	
	\spadesuit D T 7 6 5 2		
	\heartsuit D 7 5		
	\diamond K		
	\clubsuit A K 3		

Hosszúságot nem ígérő 1 \diamond indulásomra Dél természetesen közbeszólt 1 \spadesuit -kel, partnerem kontrázott. Passz, 2 \clubsuit . Dél 2 \spadesuit -jére partnerem nem tudott kört licitálni, hiszen a 3 \heartsuit -t erősnek érezte, nem tudván, milyen erejű a lapom a 10-15 ponton belül. Csak annyit tudhatott, hogy jó lapom és 5-5 minorom nem lehet egyszerre. Még felmerült a 3 \clubsuit , de valamiért ezt sem vállalta, holott ez esetleges gyengébb lapommal is jó lehet. Szerencsére én a sor végén jó megoldást találtam, maximummal és pikk fogással 2 szant mondtam. Mindenki tűrte, a pikk indulást ütöttem a bubival, kőr ász, kőr bubi, Dél a harmadik kört vette, de nem volt jobb hívása, mint egy újabb pikk. Két magas kőr, kézből káró dobás, treff hívás. Pikk vissza, és most már inkább lehívtam a káró ászt: 8 ütés (három pikk, négy kőr, egy káró). Treffben ugyan van tíz-tizenegy ütés, attól függően, mennyire vagyunk bátrak, de azért a 120 jól mutatott a szkörlapon.

9. leosztás	\spadesuit K 9 4 3		
O: Észak	\heartsuit D 2		
K-Ny bellben	\diamond K D 9 2		
	\clubsuit D T 5		
\spadesuit B 5		\spadesuit D T 8 6	
\heartsuit K B T 9 6 4		\heartsuit A 8 7 5 3	
\diamond 5		\diamond T 6	
\clubsuit K B 7 4		\clubsuit A 9	
	\spadesuit A 7 2		
	\heartsuit -		
	\diamond A B 8 7 4 3		
	\clubsuit 8 6 3 2		

Észak 1 \diamond -jára 1 \heartsuit -rel szóltam közbe, amire Dél kontrázott, partnerem pedig a vitathatatlan 4 \heartsuit -rel jelent meg a színen. Passz, passz, 5 \diamond . Ez persze legalább egyet bukik, treff ász indulásra (nem abszurd!) kettőt. Ráadásul 5-re 5-öt, hát ez ugye ritkán jó, ahogy ez most is igazolódott. Mégsem hiszem, hogy jelen esetben kritikával kéne illetnem partneremet 5 \heartsuit licitjéért. Szóltak mellette racionális érvek... Ami a tényeket illeti, egyet buktunk.

18. leosztás	\spadesuit T 7 5 3		
O: Kelet	\heartsuit T 6		
É-D bellben	\diamond 9 8 6 5 3		
	\clubsuit T 6		
\spadesuit 2		\spadesuit D 9 8 6 4	
\heartsuit A D 2		\heartsuit 7 4	
\diamond D		\diamond A K 2	
\clubsuit A K D 9 8 7 4 2		\clubsuit B 5 3	
	\spadesuit A K B		
	\heartsuit K B 9 8 5 3		
	\diamond B T 7 4		
	\clubsuit -		

A mi rendszerünkben ötös nemes szín és 10 pont elég az induláshoz, kivéve, ha valamely erős érv szól ellene – itt nem volt ilyen, tehát 1 \spadesuit -et licitáltam. Dél 2 \heartsuit -jére partnerem 3 \clubsuit -et mondott, ami nálunk leg-

alább ötös káró szín és legalább géminvit. Hogy tévedett-e, vagy csak rossz helyen fogta meg a „csomagot”, nem tudom, mindenesetre még a gyönyörű káró színem sem jelenthetett elégséges indokot arra, hogy fogadjam az invitet. 3 ♠, passz, és most partnerem nehéz helyzetbe került. Vélhetően bármennyi trefft mondana is, én azt káróra korrigálnám. A szlem viszont elég valószínű, trefftben szinte biztos, de feltehetőleg szanban is teljesíthető. Kénytelen-kelletlen 6 szant mondott, passz, passz, kontra. Az asztalnál mindenki tudta, hogy mi fog most történni: pikk indulás, két-három kiadóval – kivéve az indító kijátszót, aki valahol eltévedt, és érthetetlenül kőrrel indult. Tizenhárom ütés, 1330. Bevallom, én jól ismerem ezt a számot, nem kellett utánaszámolnom vagy megnéznem a kártya hátulján. Dél elkeseredését megértettem, de nem bántam. Ilyeneket is tud produkálni ez a játék...

19. leosztás	♠ A 5 2	
O: Dél	♥ A B 7 6	
K-Ny bellben	♦ 2	
	♣ B T 8 7 5	
♠ D B 8 4 3	É	♠ K
♥ D 9 8 3	Ny	♥ 5
♦ A D B 7	K	♦ K T 9 6 5 4 3
♣ –	D	♣ A 9 4 2
	♠ T 9 7 6	
	♥ K T 4 2	
	♦ 8	
	♣ K D 6 3	

Dél passzolt, partnerem 1 ♠-jét Észak megkontrázta. Hogy mit tervezett partnere esetleges káró licitjére, ne firtassuk... Mindenesetre most én jöttem, s ebben a pillanatban nagyon sajnáltam, hogy nem tudok legalább géminvitet ígérő 2 ♠ licitet adni, mert a magyar felfogásban, amelyet játszunk, ez kb. 1-3-6-3 lenne, 5-6 ponttal, mondjuk ha-

tokid király-dáma-tízessel. Rekontrázni pláne nem akartam, mert nem szeretem előkészíteni magamnak a kényelmetlen helyzeteket, márpedig itt erősen valószínű a 2 ♠ licit Dél részéről és a kontra partneremtől, amire két egyformán nagy hülyeséget követhetek el: hagyom, vagy rálicitálok. Azt hiszem, most pl. így lett volna, ezzel a helyzettel kerültem volna szembe, kőr játékban pedig érzésem szerint nyolcat lehet ütni. Én inkább passzoltam, így is jött a 2 ♠, passz, passz, 3 ♠. Ezt játszottam, tizenegy ütéssel. Partnerem ugyan érezte a veszélyt, de végül passzolt. Sok ilyen írás volt a szkórlapon, mégis úgy érzem, a licit alaposabb elemzése után Nyugat „lökhetet” volna egyet, s én nyilván fogadtam volna az invitet.

A második forduló sem volt unalmas.

13. leosztás	♠ K B 6	
O: Észak	♥ D 9 6 4	
Ált. bell	♦ T	
	♣ A D T 5 3	
♠ A 9	É	♠ D T 7 4 3 2
♥ B T 7	Ny	♥ 3
♦ 8 7 5 3 2	K	♦ A K D
♣ K B 6	D	♣ 8 7 2
	♠ 8 5	
	♥ A K 8 5 2	
	♦ B 9 6 4	
	♣ 9 4	

Partnerem Észak helyén precíziós 2 ♣ fel indította a licitet, amire Kelet passzolt (?!?). Erre az indulásra a precíziós két lehetőségét ismer a 2 major válasz jelentése: vagy alapvetően passzkérő, legfeljebb minimális invittartalommal, vagy invit. Mi az utóbbit játszunk, de szerintem az én lappal ezt párosversenyen meg kell kockáztatni, a nemes színű felvétel érdekében. A gémesélyei meglehetősen szerények... Így tehát 2 ♠-t mondtam. Ha az első tí-

pusú 2 majort játszanánk, partnerem 3 major invitjére nyilván gémet kéne mondanom, s a fenti lappal Északnak van is invitje, tehát semmi baj. A baj az, hogy partnerem az invit 2 ♠-re mondott 3 ♠-t, szerintem pedig ezt aligha fogadhattam el. Négyes körrel, szinglivel érzésem szerint Északnak sima gémlicitje volt. Pikk ász indulásra tizenegyet ütöttem.

24. leosztás ♠ K 6 3
O: Nyugat ♠ D 8 6 2
Ált. mans ♠ D B 6 5 4

♠ 8 5 ♠ A D B 9 7
♥ A K 7 ♥ T 9 5 4 3
♦ A 3 ♦ 7
♣ A K 9 8 7 6 ♣ B 2

É
Ny — K
— D

♠ T 4 2
♥ B
♦ K T 9 8 2
♣ D T 5 4

Itt nem zavartuk az ellenfél licitjét. Nyugat indult precíziós 1 ♣-fel, majd megtudta, hogy partnerének legalább 8 pontja van 5-5 nemessel, egy ásszal, és talán még azt, hogy nincs kőr dámája, s erre 6 ♠-re vállalkozott. Végül is a minorokat lefedi, s ha nincs túl sok figura a partner három minor lapja közt, akkor rengeteg pikk pontja kell, hogy legyen. Vitatható döntés, de nem abszurd, sőt, talán kifejezetten jó.

Az viszont biztos, hogy én káróval indultam, miként az is, hogy ezek után nem treffre, hanem pikkre kellett volna játszani. Arra simán teljesül a felvétel, így bukott hármat...

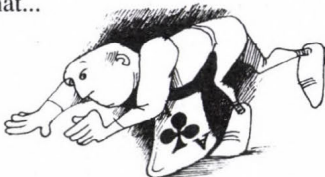

25. leosztás ♠ T 8 4 3 2
O: Észak ♥ K B
K-Ny bellben ♦ 9 5
♣ K 9 8 2

♠ D ♠ B 9
♥ A 5 3 2 ♥ T 8 7
♦ D B 6 4 ♦ A K T 7 3 2
♣ D 5 4 3 ♣ A 6

É
Ny — K
— D

♠ A K 7 6 5
♥ D 9 6 4
♦ 8
♣ B T 7

Észak passzolt, Kelet 1 ♦-t licitált, én Dél helyén 1 ♠-et, amire Nyugat kontrázott. Mehetett volna másképp? Most jött a partnerem, aki figurális invitként értékelte a lapját, négyes aduval. Ezt 3 ♦-val érzékelte. Passz, 3 ♠ (ugye, nem volt invitfogadásom?), 4 ♦, és partnerem úgy érezte, a 4 ♠ legfeljebb egyet bukhat, mentésnek tehát bizonyosan jó lesz. Mindenki passzolt, Nyugat kis körrel (!) indult, és azt hiszem, nagyon örült, amikor leterült az asztal...

Ült a treff dáma impassz, egyenlő.

30. leosztás ♠ 9 7 4
O: Kelet ♥ 9 5
Ált. mans ♦ A 6 3
♣ A 9 8 7 3

♠ 8 3 2 ♠ A D 6 5
♥ D 6 3 2 ♥ B T 4
♦ D T 8 4 ♦ K 9 5
♣ K 4 ♣ 6 5 2

É
Ny — K
— D

♠ K B T
♥ A K 8 7
♦ B 7 2
♣ D B T

Előttem passzoltak, én 1 szant mondtam, és ez lett a felvétel.

Kőr kettes, ötös, tízes, ász, és már hív-tam is a treff dámát, király, ász, kicsi. Most

mi legyen? Ha belenyugszom, nyolc ütése már van: öt treff, két kőr és a káró ász. Ha rájátszom a pikkre, könnyen megjöhet a káró, és búcsút mondhatok a treffjeimnek. Én lehívtam a treff dáma-bubit, majd az asztalra helyeztem a pikk tizest. Kelet ütött

a dámával, és kihívta a kőr bubit. Megütöttem, pikk. Pikk ász, kőr, ütött Nyugat dámája. Kinőtt a negyedik kőröm, volt már egy pikk ütése is, az ellenfél pedig nem ütött kárót a partiban! Tíz ütés, két pikk és egy kőr kiadóval.



Humorzsák a netről

„Azt hiszem, Lauria jól döntött. Ily módon, bármi is fog történni, a partnere lesz a hibás.”
 „Ahhoz, hogy az ellenfeleket leszoktassuk a kizáró indulásaikról, nem elég megkontrázni őket. El is kell buktatni a felvételt.”

„Mint látjuk, egyik párnak sem jelentett különösebb nehézséget a 19 pontos gém belicitálása. A nehézségek a felvevőjátékban fognak jelentkezni.”

„Kommentátori párbeszéd Kaplan és Jean Besse közt.

Besse: – Well, rendkívül sok dolgot meg kell oldani ahhoz, hogy Keletet végjátékba hozzassuk.

Kaplan: -Valóban, de ez a feladat, Jean. Ha nem akarja mindezt megcsinálni, jobb Svájcban maradnia.”



Eredmények

Ifi EB Prága, 2004. augusztus

Junior (26 nemzeti válogatott)

1. Lengyelország
Araskiewicz, Buras, Kalita, Kotorowicz,
Madry, Stremecki, Markowski (npc)
2. Izrael
Adi, Bar-Yossef, Ginossar, Hoffman, Ofir,
Reshef, Barel (npc)
3. Magyarország
Marjai Péter, Minarik Gábor, Mráz Máté,
Riesz András, Szabó Csaba, Szegedi Ba-
láz, Honti László (npc)

Iskolás (15 csapat)

1. Lengyelország
Malesa, Nawrocki, Niziol, Piotrowski,
Sikora, Wiankowski, Nowak (npc)
2. Izrael
Aregelasi, Birman, Padon, Segev, Tal,
Tarnowski, Zach (npc)
3. Hollandia
Drijver, Hop, Michielsen, Molenaar,
Pagter, Verbeek, Buket (npc)
- 14-15. Magyarország
Hantal Gy., Hoffmann T., Kaderják L.,
Kiss G., Sinkovics P., Torma R.,
Linczmayer L. (npc)

Lányok (11 csapat)

1. Ausztria
Gogoman, Gogoman, Grumm, Hupka,
Felderer (npc)
2. Svédország
Rimstedt, Rimstedt, Ryman, Sjoberg,
Ahlesved (npc), Andersson (coach)
3. Lengyelország
Grabowska, Jurkiewicz, Krawczyk, Maj,
Szczepanska, Zegilewicz, Siwiec (npc)
8. Magyarország
Ditrói Zs., Hézső B., Kelen D., Minarik
Á., Nyárádi G., Rettegny O., Mezei
K.(npc), Kertész B. (coach)

12. Bridzsolimpia

Isztambul, 2004. okt. 23. – nov. 6.

Nyílt csapat (72 nemzeti válogatott)
A csoportmérkőzések (4 csoport) végered-
ményei (az első 4-4 jutott tovább)

A csoport

- | | |
|---|-----|
| 1. Hollandia | 318 |
| Brink, Drijver, Jansma, Provijen,
Schollaardt, Verhees, van Hoof (capt),
Maas (coach) | |
| 2. Olaszország | 317 |
| Bocchi, Duboin, Fantoni, Lauria, Nunes,
Versace, Lavazza (capt), Ortensi (coach) | |
| 3. Oroszország | 316 |
| Dubinin, Gromov, Khokhlov, Khven,
Mathusko, Rekunov, Sazonov (capt) | |
| 4. Izland | 312 |
| 5. Argentína | 308 |
| 6. Lettország | 271 |

B csoport

- | | |
|--|-----|
| 1. Kína | 338 |
| Dai, Shi, Sun, Xin, Yang, Zhuang, Hu
(capt) | |
| 2. Németország | 309 |
| /Elinescu, Gotard, Ludewig, Pickarek,
Reps, Wladow, Daehr (capt) | |
| 3. Törökország | 306 |
| 4. USA | 304 |
| Fallenius, Levin, Mahmood, Rosenberg,
Weinstein, Welland, Winestock (capt),
Gitelman (coach) | |
| 5. Norvégia | 294 |
| 6. Libanon | 288 |

C csoport

- | | |
|---|--|
| 1. Anglia 352 /Bakhsi, Gold, Hackett, | |
| Hackett, Robson, Townsend, Brock (capt),
Burn (coach)/ | |
| 2. Írország 332 | |
| Carroll, Fitzgibbon, Garvey, Hanlon,
McGann, Mesbur, Keaveney (capt) | |

3. Magyarország 326
Dumbovich Miklós, Honti László,
Macsikásy Gábor, Szalay György, Szilágyi
László, Harsányi József (capt)

4. Egyiptom 321

5. Lengyelország 320
Balicki, Chmurski, Kowalski, Puczynski,
Tuszynski, Zmudzinski, Siwiec (capt),
Biernecki (coach)

6. Dánia 310

D csoport

1. Franciaország 322
Multon, Palau, Quantin, Rombaut,
Sebbane, Thuillez, Levy (capt)

2. Japán 305
Imakura, Ino, Kaku, Takano, Takayama,
Teramoto, Hayashi (capt)

3. Pakisztán 295
Allana, Fazli, Hadi, Jafer, Khan, Shoaid

4. Svédország 294

5. Spanyolország 291

6. Brazília 288

A 8 közé kerülésért

Hollandia – Németország 175 – 142

Írország – Svédország 193 – 160

Franciaország – Magyarország 168 – 182

Törökország – Oroszország 163 – 170

Kína – Izland 218 – 204

Japán – Egyiptom 223 – 199

Anglia – Pakisztán 164 – 201

Olaszország – USA 158 – 146

Elődöntő

Hollandia – Írország 296 – 177

Magyarország – Oroszország 204,8 – 206,2

Kína – Japán 216 – 95

Pakisztán – Olaszország 120 – 209

Középdöntő

Hollandia – Oroszország 195 – 116

Kína – Olaszország 136 – 180

Döntő

Hollandia – Olaszország 251 – 310

Nők (43 csapat, A-B selejtező csoportok után
KO rendszer)

Elődöntő

USA – Kína 173 – 146

Oroszország – Anglia 212 – 166

Döntő

USA – Oroszország 259 – 271

1. Oroszország

Galaktionova, Gromova, Karpenko,
Lebedeva, Ponomareva, Vosilkova,
Efremov (capt)

2. USA

Letizia, Meyers, Montin, Seamon-
Molson, Steiner, Sokolov

Magyarország

Csipka Sz., Kerekes Zs., Mezei K.,
Nyárádi I., Topolyi M., Welker J., Nádasi T.
(capt) az A-B csoportos selejtezőben az A
csoportban 14. lett.

Egyetemisták (15 csapat)

1. Lengyelország

Buras, Kalita, Kotorowicz, Madry,
Narkiewicz, Strzemecki

2. Belgium

3. USA

15. Magyarország

Bakó D., Ditrói Zs., Hézsó B., Lippner G.,
Nyárádi G., Nyárádi Zs., Vizsy K.

Seniorok (29 csapat)

1. USA 541

Bell, Chambers, Miles, Onstoff, Robison,
Schermmer

2. Hollandia 534

3. Németország 513

4. Franciaország 510

Transnational /130 csapat/

1. Auken

Auken, Mahmood, D'Ovidio, Chemla

2. Batov /Bulgária/

3. Allix /Franciaország/

4. Zhong /Kína/

55. Nyárádi /Magyarország/

**Magyar Ifi válogatott – Magyar
Olimpiai válogatott**
nov. 27-28. Bp. Park Bridzsklub

172 – 207, 96 leosztásban



Országos Csapatbajnokság 2004-2005.

Döntő

Bajnok: *Aromo*

Balogh Szabolcs, Éliás Imre, Gellér János,
Kotányi Balázs, Nyárádi Gábor, Szász
György

2. Galim

Gál, Homonnay, Lakatos, Winkler

3. Royston

Argay, Balásy Zs., Hajdu, Hegedűs G.,
Kelen K., Szabó I., Szilágyi

4. Interface

Bárzy P., Bódis, Honti, Macskásy G.,
Szalay, Trenka

Ecser, március 5. 2 forduló páros

1. Bodnár házaspár	477
2. Hoffman Lajos – Wér Vilmos	635
3. Bánki Zoltán – Biborka Tamás	624
4. Kákóczki Lotti – Sebes Gábor	617
5. Bozai Péter – Fenyvesi Gabi	606
6. Dienes Ödön – Dienes Attila	600
7. Nikolits Éva – Berkes Péter	569
8. Vass Kata – Krajcsovics	568
9. Bánki Zsuzsa – Dazsián Éva	563
10. Solti- Juhász	560
11. Meggyesi Éva – Reich Ágnes	554
12. Zwada Ildikó – Szigeti István	548
13. Porges Mária – Szabadits Gertrúd	540
14. Andrásfai Béla – Éless Miklós	535
15. Forgács Erika – Zsíros Gyöngyi	515
16. Bikki Gábor – Patzkó György	509
17. Porges Judit – Szirmai Éva	508
Szelei Gabi – Kurucz József	508
19. Dózsa Iván – Láng Péter	501
Oláh Marika – Halusz Galina	501
21. Kelemen Anna – Atinai Péter	496
Csoma Eszter – Dózsa Kati	496
23. Surányi Ági – Antal Zoltán	494
24. Lamprecht Eszter – Artner Ila	485
25. Tatár Dóra – Ónodi Béla	481
26. Király Csaba – Semmelweis Zoltán	479
27. Hegedűs E. – Horváth	470
28. Kátai Teréz – Dózsa Mariann	466
29. Berkes házaspár	462
30. Szalár Zoltán – Balatincz Péter	457

31. Gláser Ágota – Kovács Eszter	452
32. Alföldi házaspár	357

28. Nemzetközi Budapest Bridzs Fesztivál

Budapest, Hotel Gellért, 2005. március 10-15.

IMP Páros

2005. március 10.

Észak-Dél

1. Revai – Jalsovszky	50.64
2. Marjai Gy. – Szolnay	48.15
3. Kolosi – Krajcsovics	47.08
4. Kovács M – Gál P.	35.41
5. Széles – Kuttner	33.45
6. Hazai – Újlaki	32.08
7. Reviczky – Ferge	30.13
8. Szabó – Szilágyi	29.18
9. Balogh – Kotányi	28.15
10. Andrásfai – Lukácsi	27.07
11. Biró E – Zwada	20.13
12. Bánkiné – Szalka J.	19.93
13. Rác – Csepeli	11.48
14. Gernadics – Csipka	8.48
15. Hantal – Szabolcsi	7.75
16. Aczél – Nyárádi G.	2.87
17. Fogaras – Kovács A.	-2.15
18. Hegedűs O. – Zalai	-3.68
19. Benyó – Gajdos	-10.22
20. Retteghy – Ormay	-14.05
21. Keresztény – Révai	-15.85
22. Meggyesi – Just	-19.22
23. Domokos – Balogh	-22.38
24. Gabos – Réti	-24.50
25. Dazsián – Hermányi	-25.01
26. Katona – Von Kóváry	-25.13
27. Nagy E. – Jusztin	-29.97
28. Csépn – Kincses	-36.97
29. Fábrián – Pásztor	-41.53
30. Rózsa – Fülöp	-43.52
31. Doboczky – Gelencsér	-54.34
32. Surányi – Reich	-66.26

Kelet-Nyugat

1. Nyárádi G. – Nyárádi I.	78.40
2. Jakus – Vida	51.99
3. Csehó – Hittmann	35.48
4. Demeter – Mirk	34.64
5. Szabó T – Szabó Cs	33.01

6. Macskásy – Hajdu L.	26.45
7. Hegedűs L. – Udvari	26.10
8. Nagy I – Nyárádi Zs.	25.05
9. Bikki – Kerényi	20.74
10. Balásy-Dörnyei – Dombi	19.18
11. Talyigás – Vékony	17.23
12. Oláh M. – Halusz	9.20
13. Bódis – Honti	8.41
14. Bartis – Viktor Gy.	7.35
15. Soproni – Kardos	2.64
16. Argay – Siba	-1.31
17. Vass K – Macskásy E.	-3.93
18. Andrási – Szamos	-6.43
19. Bárány – Bodnár G.	-13.25
20. Mezei – Varga I.	-13.66
21. Pauncz – Viktor D.	-14.05
22. Gáspár – Lévai	-15.23
23. Fazakas – Tóth A.	-15.32
24. Czimer – Fehér	-22.06
25. Szalay – Harangozó	-22.28
26. Kovács B. – Kovács G.	-28.59
27. Apjok – Hajdu	-28.63
28. Mráz – Szegedi	-31.17
29. Madarász – Fekete	-33.98
30. Dienes – Talyigás A.	-36.96
31. Hámori – Szemere	-45.46
32. Fodor P – Bartha	-62.76

Vegyes Páros
(Kéri Zsuzsanna emlékerseny)
2005. március 11.

Észak-Dél

1. Welker J. – Szabó I	59.29%
2. Németh J. –	58.70%
3. Böszörményi-Kovács A.	58.41%
4. Nagy E. – Varga I.	57.86%
5. Domokos – Balogh	56.71%
6. Réti – Gabos	56.24%
7. Keresztény – Dienes	56.24%
8. Kerekes – Winkler	56.01%
9. Nyárádi G. – Nyárádi Z.	54.86%
10. Beck M. – Szabó Cs.	53.84%
11. Tölgyesi – Szabó T.	53.10%
12. Mezei – Harangozó	52.98%
13. Dazsián – Vida	51.42%
14. Sándor – Szóts	51.19%
15. Just – Csehó	50.24%
16. Nagy En. – Jusztin	50.11%
17. Fábián – Pásztor	49.47%
18. Kleinné – Fekete	49.40%

19. Harsányi – Bódis	49.06%
20. Szabados – Kuttner	49.04%
21. Csótiné – Pauncz	48.09%
22. Ormay hp.	47.10%
23. Tímárné-Herczegfalvy	44.59%
24. Beck A. – Macskásy E.	43.66%
25. Ormay K. – Mráz	43.37%
26. Karsai – Bozsik	43.17%
27. Borbélyné – Toron	41.61%
28. Jánosi B. – Szemere	32.84%
29. Marjai P. – Rettegny	32.14%

Kelet-Nyugat

1. Hámori – Gellér	61.51%
2. Kertész – Bánki Z.	59.83%
3. Topolyi – Honti	58.02%
4. Nyárádi I. – Nyárádi G.	57.49%
5. Macskásyné – Hajdu L.	55.76%
6. Kákóczy – Sebes	55.45%
7. Tóth J. – Hiittmann	54.67%
8. Hegedűs O. – Kemény	54.20%
9. Makara – Szamos	53.80%
10. Kádár – Tóth	53.65%
11. Fenyvesi – Lénárt	53.34%
12. Szalka – Szalka	53.30%
13. Vass K. – Dumbovich	51.67%
14. Zalai – Dombi	51.28%
15. Oláh M. – Éless	50.79%
16. Bíró – Reviczky	50.74%
17. Bánki Zs. – Bozzai	49.46%
18. Dobóczky – Gelencsér	49.44%
19. Bodnár – Hermányi	48.64%
20. Surányi Á. – Ferge	48.06%
21. Szemere E. – Zoller J.	47.29%
22. Szél – Fülöp	46.24%
23. Marczona – Minarik	44.62%
24. Zwada – Szigeti I.	43.27%
25. Fancsovics – Kovács T.	41.16%
26. Hézsó – Riesz	39.99%
27. Siklósi – Révai	39.87%
28. Söpkézné – Jónás	38.47%
29. Tasnádi – Szendrei	37.97%

Nyílt Csapatverseny
2005. március 12-13.

1. Interface	200
Honti, Bodis, Macskásy, Szalay	
2. Pauncz	175
Pauncz, Rác, Viktor D, Grosvenor	

		Nyílt Páros	
		2005. március 14-15.	
3.	Debrecen-Győr Bánki Z, Kertész Zs, Ormay hp.	170	
4.	Csepeli Csepeli, Földi, Széles, Kuttner	169	
5.	Dumbovich Dumbovich, Winkler, Marjai P., Minarik G.	169	1. Dumbovich-Winkler 65.96%
6.	Royston Hajdu P, Hegedüs O, Kelen K, Kemény	163	2. Kelen K.-Szappanos 62.86%
7.	Töki Szabó Cs, Riesz, Dombi, Surányi	161	3. Gellér-Szász Gy 59.69%
8.	Mráz Drömyei Zs., Mráz, Szentes, Szikszai	156	4. Marjai P.-Minarik G. 59.59%
9.	Kermitt Éliás I., Bálint S., Mincu, Nyárádi G.	155	5. Benedek-Bozzai P. 59.50%
10.	Harangozó Harangozó, Szóts, Bartis, Varga I.	154	6. Talyigás P.-Vékony 59.03%
11.	Zsuzsi Réti, Gabos, Kerekes, Varga	151	7. Földi-Kovács A. 58.82%
12.	Lowel Tópolyi, Welker J., Nyárádi I., Nagy I., Cziffra, Lovász	150	8. Hajdú-Kemény 58.41%
13.	Emil Bródi, Sziráky, Nagy En., Jusztin	150	9. Bodnár G.-Bárány 57.85%
14.	Dömös Dienes. Vida, Kelen L., Kardos	149	10. Jakab-Szalay 57.17%
15.	Anasztázia Szabó I., Szilágyi, Gál, Balásy	148	11. Szamos-Ferge 56.60%
16.	Szeged Csehó, Hittmann, Grezsa, Zsák	146	12. Harangozó-Szóts 56.44%
17.	One Harsányi, Jakab, Lichtenegger, Lindinger	142	13. Viktor D.-Grosvenor 56.38%
18.	Kata-Lina Vass K., Halusz, Krajcsovics, Dömyei G.	140	14. Balita G-Maneta D/RO 56.36%
19.	Duna Fazakas, Tóth A., Talyigás, Vékony	139	15. Szabó I.-Szilágyi 56.33%
20.	Hegedüs Nyárádi G, Zalai, Hegedüs L, Udvari	138	16. Tóth I.-Dienes 56.22%
21.	Csiga Kocsis, Makara, Bíró L., Sándor J.	137	17. Kákóczky-Sebes 56.17%
22.	Madár Póka, Pál, Szász, Varga	135	18. Kalmár Z.-Csernátony 55.99%
23.	Topi Hámori, Szatmáry, Szendrei, Hódosi	135	19. Gál P.-Balásy Zs. 55.97%
24.	BBE EcoSoft Aczél, Falus, Lévai, Marjai Gy., Szolnay	134	20. Marjai Gy.-Szolnay 55.77%
25.	Pentagon Marcin, Mérei, Nyárádi Zs., Szemere R.	130	21. Macskásy G.-Szalka T. 55.59%
26.	Gellért Tölgyesi, Bodnár, Hermányi, Szabó T.	125	22. Tóth A – Kerti 55.58%
27.	Jungen Csépan, Pongrácz, Zalányi, Faragó	95	23. Dombi-Dömyei Zs. 55.41%
			24. Nyárádi I.-Nyárádi 55.34%
			25. Széles-Kuttner 55.15%
			26. Kovács B.-Kovács G. 54.16%
			27. Gárdos-Klein 53.78%
			28. Welker-Tópolyi 53.73%
			29. Czimer-Siba 53.57%
			30. Kerekes-Varga S. 53.09%
			31. Szentes-Szikszai 53.07%
			32. Bartis-Varga I. 53.07%
			33. Gáspár Z.-Németh A. 53.00%
			34. Nagy En.-Jusztin 52.52%
			35. Desselwffy-Makay 52.09%
			36. Blancew-Herczegfalvi 51.96%
			37. Serdült – Bay 51.52%
			38. Mezei-Mráz 51.40%
			39. Demeter-Mirk 51.23%
			40. Sziráki-Örtel 51.04%
			41. Bálint S.-Mincu 50.85%
			42. Szász D-Póka P. 50.57%
			43. Magyar A.-Szabolcsi 50.34%
			44. Csehó-Hittmann 50.27%
			45. Andrásfai-Éless-Jesz 50.27%
			46. Hódosi-Szatmáry 50.23%
			47. Riesz-Szabó Cs. 50.13%
			48. Dózsa K.-Csomai 50.10%

49. Honti-Bódis	49.88%
50. Ormay hp.	49.35%
51. Talyigás A.-Grósz	49.21%
52. Pauncz-Rác	49.21%
53. Bánki Zs.-Szalka J.	48.93%
54. Viktor Gy.-Lukácsi-Kg	48.76%
55. Harsányi – Harsányi	48.63%
56. Csépan-Pongrácz	48.22%
57. Bodnár-Kisgyörgy L.	48.00%
58. Nagy E.-Makara	47.88%
59. Oláh M.-Hermányi	47.73%
60. Vörösmarty-Rossi	47.48%
61. Gabos-Réti	47.46%
62. Kertész Zs. Bánki Z.	47.45%
63. Fehér P.-Bikki	47.32%
64. Falus-Lévai F	47.28%
65. Cziffra-Lovász	47.13%
66. Hazai-Újlaki	46.41%
67. Hegedűs L.-Udvari	46.27%
68. Mérei-Szücsi	46.19%
69. Gulcsik K.-Pál S.	45.76%
70. Fábrián-Pásztor	45.67%
71. Szabó A.-Szigeti I.	45.63%
72. Halusz-Lénárt	45.45%
73. Reviczky-Keresztény	45.33%
74. Kovács-Kristóf-Vatai	45.33%
75. Nyárádi Zs.-Szemere	45.29%
76. Domokos-Balogh	45.28%
77. Kádár K.-Sándor J.	44.77%
78. Kiss Zs.-Karsai	44.31%
79. Földesi-Papp Csaba	44.20%
80. Kerényi Sz.-Matus K.	43.56%
81. Honyek-Szendrei	42.76%
82. Beck A.-Trencsényi	42.29%
83. Dazsián-Zwada	41.90%
84. Hézső-Kertai	41.65%
85. Meggyesi-Just	41.51%
86. Reich-Dózsa I.	41.47%
87. Wellner-Bálint	40.99%
88. Siklósi É.-Szóbel	40.07%
89. Tölgyesi-Szabó T.	39.91%
90. Lovas J.-Kalmár M.	33.09%
91. Klein – Szekeres	32.94%
92. Lakatos M.-Viktor A.	32.73%

OPB Dunántúli Döntő Végeredmény 2005. Március 20.

1. Marczona Mariann – Minarik Attila Nagykanizsa	58.90%
2. Horváth Antal – Horváth György Pécs-Szekszárd	58.60%
3. Harsányi Sándor – Matheovits László Pécs	57.04%
4. Éliás Imre – Balogh Szabolcs Pécs-Győr	56.61%
5. Horváth K. – Visnyovszky – Hájos Győr-Tatabánya	54.10%
6. Marosi Árpád – Vaday Péter Győr	53.97%
7. Komor Péter – Vági György Pécs	53.88%
8. Nagy Attila – Argyelán János Veszprém	52.98%
9. Nagy Tibor – Magyar Zoltán Győr	52.98%
10. Derzsényi Tibor – Vincze Ottó Veszprém	50.22%
11. Wér Vilmos – Hoffmann Lajos Tatabánya-Győr	49.56%
12. Darók Gábor – Novotny Ernő Tatabánya	48.49%
13. Nagyszadányi Klára – Bakos Tamás Tatabánya	48.45%
14. Tímárné – Cserjési Gábor Szombathely	47.94%
15. Méry Ferenc – Both Zoltán Szombathely-Győr	46.79%
16. Biborka Tamás – Papp László Győr	46.38%
17. Szolnoki Tibor – Vájer László Veszprém	46.37%
18. Laza István – Maxim Juliánusz Veszprém	46.36%
19. Kovács Tibor – Szikszay A – Édes Béla Veszprém	45.63%
20. Mészáros József – Érsek Tibor Szombathely	45.02%
21. Szikrai hp. Tatabánya	44.04%
22. Szűcs Katalin – Páli Attila Veszprém	36.40%

Az országos döntőbe jutott az első 9 helyezett pár.



Lyoness Kupa
Egyéni 2005. március 26.

1. Trencsényi Ágnes	62.93%
2. Zsirosné Gyöngyi	59.63%
3. Beck Anna	58.21%
4. Dienes Ödön	58.06%
5. Szabolcsi János	57.48%
6. Bánki Zoltánné	56.57%
7. Trencsényi Zoltán	54.89%
8. Zelnik Péter	54.61%
9. Halusz Józsefné	54.57%
10. Szabó Sándor	53.76%
11. Domokos Judit	53.57%
12. Siklósi Éva	52.68%
13. Orbán Katalin	52.49%
14. Nádas András	52.27%
15. Dazsián Éva	51.60%
16. Hámosi Iván	51.55%
17. Sashegyi Gyula	50.74%
18. Szabó Andrea	49.70%
19. Szigeti György	49.24%
20/21. Bikki Gábor	49.07%
20/21. Radó Erika	49.07%
22. Karsai Izabella	48.96%
23. Kurucz József	48.66%
24. Bodnár Gábor	48.51%
25. Doby Imre	48.21%
26. Szalka Péterné	47.96%
27. Jung Sándor	47.73%
28. Szép János	47.43%
29. Meggyesi Éva	46.79%
30. Surányi Ágnes	46.62%
31. Zwada Ildikó	46.47%
32. Jung Sándor Jun.	45.98%
33. Marjai György	45.75%
34. Lamprecht Eszter	45.18%
35. Bodnár Annamária	44.98%
36. Bay Miklós	44.05%
37. Varga Dusi	43.64%
38. Hámosi Ágnes	41.96%
39. Hegedűs Erzsébet	39.82%
40. Lovas Jutka	39.79%

BBO MP bajnokság

- Vági Gy.-Klein P. (Svéd)
- Csehó Z.-Hajdu P.
- Györkös I. (Románia)-Ledance (Románia)

Magyar Köztársasági Kupa
Dunántúli ág

Veszprém, április 2.

(továbbjutott az első két helyezett)

- Siófok /Nagykanizsa
(Kása hp. Marczona, Minarik)
- PVSK
(Cziráky, Decleva, Harsányi, Matheovits, Szvitacs)
- Győr
(Bánki, Biborka, Hájos, Horváth K.)
- Tatabánya
(Bakos, Nagyszadányi, Hegyi, Makra)
- Pécs-Tolnatej
(Horváth A., Horváth Gy., Komor, Temesi, Starkey, Vági)
- Veszprém
(Argyelán, Derzsenyi, Kovács T., Nagy A.)
- Győr/Casino
(Horváth P., Kovács I., Marosi, Vaday)
- Tatabánya III.
(Darók, Novotny, Szikrai, Visnyovszki)
- Szombathely
(Cserjési, Both, Méry F. Tímárné, Szende)

OPB Döntő
2005. április 8-9.

Szuperdöntő

1. Szabó – Szilágyi	181.53
2. Viktor – Nyárádi	175.19
3. Dumbovich – Winkler	172.25
4. Czimer – Dombi	170.98
5. Csehó – Hittmann	170.86
6. Mráz – Szegedi	168.29
7. Homonnay – Lakatos	165.42
8. Hegedűs – Udvari	159.84
9. Kerekes – Varga S.	158.76
10. Argay – Kelen	158.36
11. Bánki – Szóts	154.41
12. Zsák – Grezsa	151.02
13. Geller – Kotanyi	145.43
14. Kertész – Kertész	143.16
15. Vékony – Talyigás	142.34
16. Pallos – Takács	141.61



BRIDZSÉLET

ISSN 0133-6886

Kiadja a Magyar Bridzs Szövetség
1126 Budapest, Böszörményi út 20-22.

Félfogadás: hétfő-kedd 11-15 óráig
Tel.: 387-3148; **Fax.:** 375-0693

Szerkesztőség: 1126 Budapest, Böszörményi út 20-22.
Tel.: 06-30-982-6516; E-mail: bridzselet@axelero.hu

Főszerkesztő: Bánki Zoltán

Szerkesztőbizottság: Hegedüs Orsolya, Nádasi Tibor, Szilágyi László

Tördelőszerkesztő: M. Beck Anna

Következő lapzárta: 2005. június 6.

Bankszámlaszám: MKB 1052 Budapest, Szent István tér 11.
10300002-20382588-00003285

Előfizetési díj egy évre: 3500 Ft

Külföldre: 7000 Ft

Nyomdai munkák: Alfadat-Press Kft.

2800 Tatabánya, Vértanúk tere 18.

Postacím: 2803 Tatabánya, Pf.: 332

Felelős vezető: W. Csoma Éva

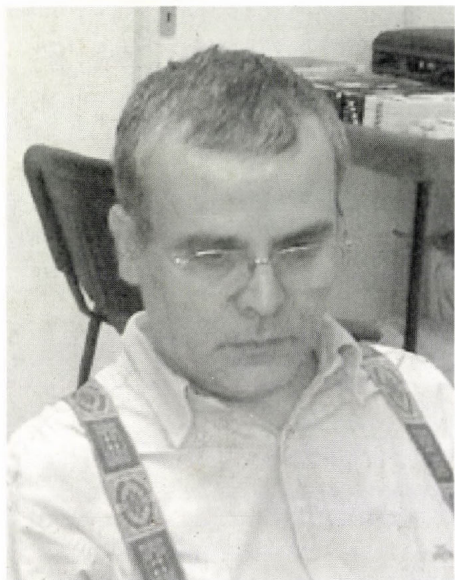

**Szilágyi László és Szabó István
a 2005. évi Országos Páros Bajnokság győztesei**

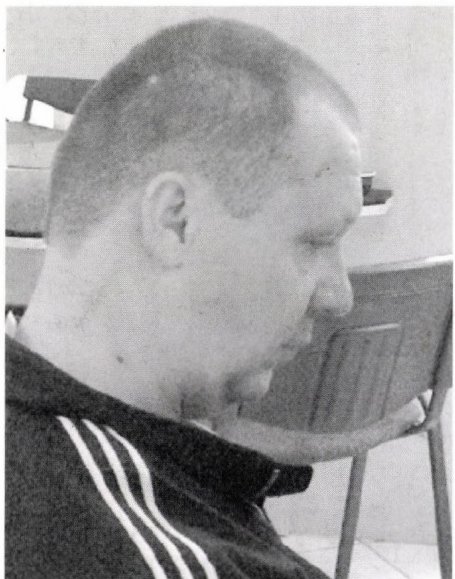

**Vikor Dániel és Nyárádi Gábor
a 2005. évi Országos Páros Bajnokság második helyezettjei**

BRIDZSÉLET

A Magyar Bridzs Szövetség tájékoztatója

XLVII. évfolyam 3. szám

2005. május-június

Ára: 600 Ft



**Riesz András és Hézsó Bíbor
egybekeltek!**

Tartalom

Magyar Kupa 2005.	3	Az Ifi rendszer ismertetése.	40
Közgyűlési beszámoló	7	Topok és nullák.	43
Elnökségi ülés	9	Licitforum 45. megoldások	46
Talán nem mindenki tudja	11	Ecosoft Kupa 2005.	53
Csaba.	18	Játsszunk együtt!	72
Olimpiai tudósítás II. rész	21	Eredmények	76
Licitkonvenciók II.	33		



Bridzklubok Vidéken

Balatonfüred: Balatonfüredi Közösségi Ház,
Kossuth L. u. 3. **szerda, 18-22**
Nagy Attila: 87-342-220

Debrecen: MTA Atommagkutató Intézete, 4026
Debrecen, Bem Tér 18/c., **szerda 17-22**
Információ: Kertész Zsófia 06-(30)-412-36-07

Dunaujváros: Munkásművelődési Központ és
Könyvtár, Apáczai Cs. J. út 9., **hétfő 17-21**
Pataki Attila: 25-382-813

Eger: Hotel Eger Klubja, Szálloda u. 2., **hétfő, 18**
András Imre: 36-322-176, mhely: 36-410-655

Gyomaendrőd: Kőrös Étterem, **csütörtök, 18**
Szendrei László: 66-386-034, mhely: 66-386-551

Győr: Győr Megyei és Városi Bridzs Egyesület. Győr,
Kálóczy tér 6, Bridge csónakház. **kedd, 16³⁰-21**
Bánki Zoltán mobil: 06 20 252 7376
Váday Péter lakás: (96)-335-107

Kiskőrös: Fortuna Söröző, Dózsa Gy. út, **kedd, 19-24**
Szabó András: 78-321-211

Miskolc: Miskolci Egyetem Továbbképző Központ,
(Egyetemváros) **hétfő, 17**
Andorkó Endre: 06 20 926 1072

Nyíregyháza: BM Helyőrségi Tiszti Klub,
Színház u. 2., **hétfő, 17-22**
Zalai László mhely: 42-342-222

Paks: Gesztenyés u. 2. **hétfő és csütörtök 19.30**
Szabó Gyula 75-313-351, mhely:75-508-742

Pécs: Vasutas Művelődési Ház, Várady A. u. 6,
hétfő és szerda 19
Bari Istvánné: 72-320-377

Százhalombatta: Barátság Művelődési Ház
Felnőtt Könyvtár, Fő tér 1. **szerda 20-24**
Kovács Gyula: mhely: 23-352-042

Szeged: Velence Étterem, Pulcz u. 23. **kedd 18-22**
Pintér Jenő mobil: 20-316-8581
Sziklai Gábor: e-mail: sziklai@albumax.hu

Székesfehérvár: Vízügyi Munkásszálló Klub,
Balatoni út 6., **kedd, 18-22**
Czímer József: 22-322-988

Szombathely: Country Club, Óperint u. **szerda, 17**
Cserjési Gábor: 94-312-717 mhely: 94-329-833

Tatabánya: Közművelődés Háza
(Szent Borbála tér), **csütörtök, 17-22**
Lévai Ferenc: (34)-320-049 mhely: (34)-310-71

Veszprém: Bakterház vendéglő, Radnóti tér 1.
csütörtök, 17:30-tól kb. 22-ig
Argyelán János: 88-324-104, mhely: 88-421-905

Csepeli Miklós

Magyar Kupa 2005. Elődöntő és döntő

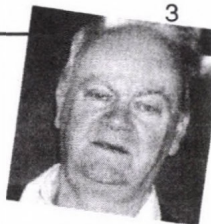

Az elmúlt évtizedben többször is előfordult, hogy a kupadöntőben vesztes csapat tagjaként tudósítottam az eseményről. A versenybridzsből a cikkírók általában nem a lelátóról figyelik kedvenc csapataik mérkőzését, hanem lapokkal a kezükben rongálják idegeiket. Ennek az a következménye, hogy a leírt partik többnyire az asztalnál átélt személyes élményeket tükrözik.

Az egyik elődöntőben az IBE, némi meglepetésre, biztosan győzte le a Galimot.

30. leosztás

♠ A 2			
O: Kelet	♥ A D 7 2		
Ált. mans	♦ K 9		
	♣ K B 6 5 2		

♠ K D B 9 5 4	É Ny — K D	♠ 8 7 6
♥ T		♥ K B 9 8 4
♦ 8 4 3		♦ A 2
♣ A 9 7		♣ D T 4

♠ T 3		
♥ 6 5 3		
♦ D B T 7 6 5		
♣ 8 3		

A licit:

Nyugat	Észak	Kelet	Dél
Csepeli	Lakatos	Szappanos	Homonnay
		passz	passz
1 ♠	kontra	rekontra	3♦
passz	passz	3♠	körpassz

Korrekt licit, le is adtunk rajta hét pontot. Káró indulásra ugyanis nem teljesíthető gémfelvétel.

A másik asztalon négy pikket teljesített Nyugat, pikk ász, pikk kezdésre. A pikk

ász után az asztalra pillantva kitalálható a káró hívás, és még nem késő. Az adu kezdés és folytatás után a felvevő azonban már hívja is a kört, így körre mindent eldob, közben kiadva a dámát.

Szerencsésen alakult az alábbi parti:

4. leosztás

♠ K T 5			
O: Kelet	♥ B 5 4		
Ált. bell	♦ D T 6		
	♣ A 7 5 2		

♠ A D 9 2	É Ny — K D	♠ 4
♥ 3 2		♥ A K D T 8 7
♦ A K B 9 8 4 3		♦ 7 2
♣ —		♣ K B 9 3

♠ B 8 7 6 3		
♥ 9 6		
♦ 5		
♣ D T 8 6 4		

A nyílt teremben Winkler és Gál a jó esélyű 7 kárót bukták.

A zárt teremben Szappanos-Macskásy 6 kőr + 1-et teljesített, ami pikk indulásra buktatható. Az asztal második licitje pikk, kérdés, hogy a szlem kontrája melyik színben kér indulást? A másik elődöntőben a pécsiek az Elastron ellen 7 körre vállalkoztak, nagy szlemet főleg színhiánnyal kontráznak, így a szlem simán teljesült.

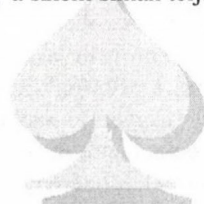

Az elődöntő utolsó előtti leosztása igazi gépi termék volt.

47. leosztás ♠ A K D 4
 O: Dél ♥ A K
 É-D bellben ♦ A D 9 8 6 3 2
 ♣ –

É	K
Ny	D

♠ B ♠ 9 7 5 2
 ♥ B 6 2 ♥ D 9
 ♦ B T 5 4 ♦ K
 ♣ K D T 7 4 ♣ A B 8 5 3 2

♠ T 8 6 3
 ♥ T 8 7 5 4 3
 ♦ 7
 ♣ 9 6

A licit:

	Észak	Kelet	Dél
Nyugat	Észak	Kelet	Dél
<i>Homonnay</i>	<i>Szappanos</i>	<i>Lakatos</i>	<i>Macskásy</i>
			passz
passz	2♣	passz	2♦
passz	3♦	passz	3♥
passz	3♠	passz	4♠
körpassz			

Szappanos Géza az 1 vesztőütéses lap-pal passzolt, és neki lett igaza. Érdekes, hogy a kedvező mans helyzet ellenére K-Ny nem zavarta a licitet.

A másik asztalon volt némi zavarás, Kelet és Nyugat más-más felvilágosítást adott, a felvétel 6 kör lett, ami teljesíthetetlen. Észak és Dél nem fordult a teremvezetőhöz jogorvoslatért.

Az elődöntővel szemben a döntő szlem-problémáit az IBE nem tudta megoldani. Az eredmény 100 %-os volt: ami teljesíthető, azt kihagytuk, ami nem, azt bemondtuk. Ami benne volt, azt elbuktuk...

Az Elastron nagyon jó napot fogott ki, összesen 61 pontot adott le a 64 partiban, ami rendkívüli teljesítmény.

48. leosztás ♠ A B T 8 7 6 2
 O: Nyugat ♥ –
 K-Ny bell ♦ A T 5 2
 ♣ B 5

É	K
Ny	D

♠ D 4 3 ♠ 9
 ♥ D 8 7 5 ♥ K B 9 3 2
 ♦ 6 3 ♦ 8 7 4
 ♣ A T 8 4 ♣ 9 7 6 3

♠ K 5
 ♥ A T 6 4
 ♦ K D B 9
 ♣ K D 2

A második helyen 4 pikkkel indultam, ami elméletileg kifogásolható, jobb az egy pikk. Partnerem ászkérdés után bemondta a szlemet, egyet buktam, az adu dámát nem találtam el. Kovács Misi Nyugat helyén (jobban szeretem, ha velem szemben ül) megjegyezte, hogy ő nem mondott volna szlemet Dél lapjaival, ami az én licitem kritikája.

Ily módon vele csak 12 pontot adtam volna le, mivel a másik asztalon a felvevő eltalálta a pikk dámát. Ugyanis a Kelet helyén ülő ifjú versenyző erős érdeklődést mutatott a 4 szanzadu kérdésre adott válasz tartalma felől: van-e adu dámája vagy nincs...

64. leosztás ♠ 8 7 3 2
 O: Nyugat ♥ T 4 2
 K-Ny bell ♦ B 9 7 2
 ♣ B 9

É	K
Ny	D

♠ A K ♠ D 9 6 5 4
 ♥ A D 9 8 6 ♥ –
 ♦ 6 4 ♦ K D T
 ♣ A D 7 4 ♣ K T 6 5 3

♠ B T
 ♥ K B 7 5 3
 ♦ A 8 5 3
 ♣ 8 2

A licit:

Nyugat	Észak	Kelet	Dél
<i>Dumbovich</i>	<i>Dörnyei Zs.</i>	<i>Kovács M.</i>	<i>Dombi</i>
1♥	passz	1♠	passz
3♣	passz	4♣	passz
6♣	körpassz		

Egyszerű eszközökkel is lehet jó eredményt elérni. Nyugat elfogadta Kelet szemle-invítját, ami elképzelhetetlen káró magas figura nélkül.

61. leosztás	♠ A 9	
O: Észak	♥ K B 8 4 2	
Ált. bell	♦ 7 6	
	♣ D T 3 2	
♠ K 3		♠ D T 6 5
♥ D 7		♥ A 3
♦ K T 9 4 2		♦ A D 8 3
♣ A K 9 5		♣ B 7 6
	♠ B 8 7 4 2	
	♥ T 9 6 5	
	♦ B 5	
	♣ 8 4	

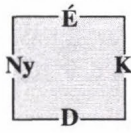

A licit:

Nyugat	Észak	Kelet	Dél
<i>Dumbovich</i>	<i>Dörnyei Zs.</i>	<i>Kovács M.</i>	<i>Dombi</i>
	passz	1♦	passz
2♦	passz	2♥	passz
3 szan	körpassz		

Lehet azt mondani, hogy a szerencsés kéz játszik, de általában jobb a dámát tartó lapokkal felvenni a szanzadut, különösen abban az esetben, ha valamelyik kéz három lapot tart a színben. A gyenge szan indulás jelen esetben rossz lett volna, az egy káró rugalmasabb licitvezetést tesz lehetővé.

Az utolsó két parti Dumbovich Miklósról szól. Az egyikben az a ritkaság fordult elő, hogy hibázott, amiből persze, nem lett baj...

34. leosztás	♠ D 7 5 3	
O: Kelet	♥ K T 7 3	
É-D bell	♦ D 9	
	♣ 8 7 6	
♠ 9		♠ K 8 6 4 2
♥ A 8 4 2		♥ 5
♦ A K T 8 5 2		♦ 4
♣ A D		♣ K B 9 4 3 2
	♠ A B T	
	♥ D B 9 6	
	♦ B 7 6 3	
	♣ T 5	

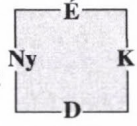

A licit:

Nyugat	Észak	Kelet	Dél
<i>Dumbovich</i>	<i>Csepei</i>	<i>Kovács M.</i>	<i>Szappanos</i>
		passz	passz
1♦	passz	1♠	passz
2♥	passz	2♠	passz
3 szan	körpassz		

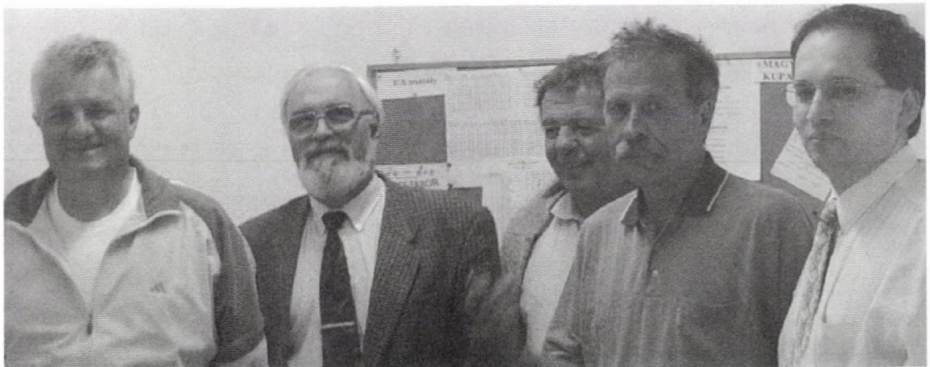

Kőrrel indultam, amit a felvevő kihagyott, a kőr hatosnak is ez lett a sorsa! Most kellett volna a pikk dámát hívni, és a BBO-közvetítés kibiceit talán nem mennek át a másik közvetítésre, ahol Zia Mahmood küzdött az amerikai válogatóversenyen.

58. leosztás

♠ K T 6

O: Kelet

♥ T 8 2

Ált. bell

♦ K 9 7 6 2

♣ B 8

♠ A D B 3

♥ 7 3

♦ B T 3

♣ A K 6 3



♠ 9 8 2

♥ K 9 4

♦ A D 8 5 4

♣ D T

♠ 7 5 4

♥ A D B 6 5

♦ –

♣ 9 7 5 3 2

Kelet passzal indult, majd Dumbovich 1 szan licitjét beemelte háromra. Észak a káró kettessel kezdett. A felvevő ütött négy kárót és három treffet.

Dél rosszul tartott: négy kórt, egy treffet és egy pikket.

Ilyen hibát Dumbovich ellen nem lehet elkövetni: lehívta a pikk ászát, és treffel kiadta az ütést Délnek, aki kitűzte a fehér zászlót.



XXV. BÁNYÁSZ KUPA

2005. augusztus 18-21.

Helyszín: Tatai Edzőtábor, Baji út 21.

Program:

Augusztus	18. 16.00 óra	csapatverseny I. (vacsoraszünettel 5 forduló)
	19. 19.00 óra	párosverseny I.
	20. 19.00 óra	párosverseny II.
	21. 10.00 óra	csapatverseny II. (szünet nélkül 4 forduló)

Díjak:

Párosverseny I. díj 60 000 Ft
 Csapatverseny I. díj 60 000 Ft
 További díjak a nevezéstől függően

Nevezési díj: 10 000 Ft/pár

Csapatverseny 13 000 Ft/csapat

18 éven aluliak 1 500 Ft/fő, versenyengedéllyel rendelkezőknek 500 Ft kedvezmény

Augusztus 15-ig történő előnevezés esetén 500 Ft/fő kedvezmény

A verseny helyszíne légkondicionált

Nevezés és helyfoglalás:

e-mail: levaiferenc@tatabany.hu

Fax: 06 34 311 053

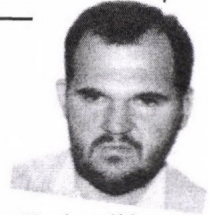
Hajlik Gábor***Közgyűlési beszámoló***

Szövetségünk 2005. május 7-én tartotta meg éves rendes Közgyűlését. Napirendjén a 2004. évi mérleg és közhasznúsági jelentés elfogadása szerepelt.

Ez a nem túl izgalmas téma meglátszott a résztvevők számán. Összesen 11 küldött jelent meg.

A tények: a mérleg főösszeg 4.631 E Ft
a mérleg szerinti eredmény – 382 E Ft

Szövetségünk így elviselhető veszteséggel zárta a tavalyi évet, ami a sok nemzetközi kötelezettséghez képest (felnőtt és ifi EB, Olimpia) jónak is mondható.

Ezt úgy érte el, hogy összes ráfordítása 24.196 E Ft volt.

Külön köszönet a támogatóknak, akik ennek az összegnek mintegy 50%-át biztosították!

A Közgyűlés a mérleget és a közhasznúsági jelentést egy ellenszavazattal elfogadta.

A közhasznúsági jelentés adatai:

„1. Számviteli beszámoló

Adatok E Ft-ban

ESZKÖZÖK	4631	FORRÁSOK	4631
A. Befektetett eszközök	1736	D. Saját tőke	2424
I. Immateriális javak	0	I. Jegyzett tőke	143
II. Tárgyi eszközök	1736	II. Tőkeváltozás	2663
III. Befektetett p. eszközök	0	III. Eredménytartalék	0
B. Forgóeszközök	2895	IV. Mérleg szerinti eredmény	– 382
I. Készletek	0	E. Céltartalék	0
II. Követelések	1024	F Kötelezettségek	1469
III. Értékpapírok	0	I. Hosszú l. kötelezettségek	1000
IV. Pénzeszközök	1871	II. Rövid l. kötelezettségek	469
C. Aktív i. elhatárolások	0	G. Passzív i. elhatárolás	738

**2. Költségvetési támogatás felhasználása
(külön kimutatás a támogatókról)**

A szervezet 9 426 E Ft költségvetési támogatást kapott, amelyet a sporttevékenység terjesztése érdekében használt fel.

3. Kimutatás a vagyon felhasználásáról

Induló tőke (1989.)	143 E Ft
Tárgyévi eredmény	2 663 E Ft
Tárgyi eszköz vásárlás	850 E Ft

4. Kimutatás a cél szerinti juttatásokról

A szövetség 2004. évben közhasznú tevékenység keretében nem nyújtott pénzbeli juttatásokat.

5. Kimutatás a kapott támogatásokról

Nemzeti Sporthivatal	5.426.000 Ft	alaptevékenység (működés és válogatottak)
Nemzeti Civil Alaprogram	4.000.000 Ft	működési költség
Wesselényi Miklós Sport Közalapítvány	1.004.000 Ft	alaptevékenység (működés)
Budapest Hegyvidék XII. ker-i Önkormányzat Szabadidősport Központ	1.000.000 Ft	sportcélú felhasználás (Olimpia)
Radar Holding Rt.	600.000 Ft	Olimpia női csapat
Vianova Rt.	100.000 Ft	Olimpia női csapat
Szerencsejáték Rt.	1.000.000 Ft	bridzs oktatás fejlesztése (könyvkiadás)
Magánszemélyek	29.000 Ft	
Összesen:	13.159.000 Ft	

6. Kimutatás a vezető tisztségviselők juttatásáról

2004. évben a vezető tisztségviselők juttatásban nem részesültek.

7. Beszámoló a közhasznú tevékenységről

A szervezet közhasznú minősítést kapott a Fővárosi Bíróságtól 2002. május 8-án. Sor-száma: 55.

A szövetségi célok megvalósítása érdekében 2005. évben is folytatja az adományok gyűjtését, a bridzssport népszerűsítését.

Elnökségi ülés – Vigyázó szemüket Sydneyre vetették

Május 31-én az MBSZ elnöksége ülést tartott, ahol a meghívottakkal együtt összesen tizennégyen voltak jelen.

Nádasi Tibor elnök rövid bevezetője után az első napirendi pont a **mesterpont-szabályozás** volt.

Marjai György elmondta, hogy az új elvek a német rendszerre alapulnak, figyelemmel az amerikai szabályozásra és a hazai hagyományokra is. A koncepciót Gál Péter, Kovács András és Marjai György készítette. Az elnökség 5 – 1 arányban elfogadta a tervezetet.

Pénzügyek

Az Alapítvány pereme

A Bridzsező Ifjúságért Alapítvány január óta új kuratóriummal működik (Varga Sándor, Beck Márta, Kádár Katalin). Jelenleg az alapítvány tőkéje meghaladja a 10 millió forintot. Egyelőre kicsi a pénzmozgás: a prioritást az ifjúsági bridzsoktatás élvezi, de az eddigi támogatásokat tekintve csak százezres összegekről van szó. Az ülésen az Alapítvánnyal kapcsolatban olyan kérdések merültek fel, mint: a kamat és a kezelés összege, mi számít az ifjúság oktatásának, mik a támogatás feltételei? Kell-e különbséget tenni az amúgy is pénzt elkérő magántanfolyamok és az ingyenes, iskolában szervezett oktatás között? Az Elnökség kialakítja a minimális feltételrendszert (tananyag, időtartam, létszám, egyéb feltételek), a kuratórium a jövőben kérelmeket fog elbírálni és támogatni.

Mi van az erszényben?

A Szövetség számláján 6 MFt van. Ez nagy előrelépés a két évvel ezelőtti helyzethez képest. Az idei tagdíj-befizetések eddig csak mintegy 80 %-ban teljesültek. Az IBBF szerény nyereséggel – 60 ezer Ft – zárult.

Sydneyre tekintettel további, milliós nagyságrendű támogatás várható. Vannak egyéb felajánlások is (szponzori pénzek, repülőjegy-kifizetés, magán-felajánlások). A magyar csapat ott lesz Sydneyben.

Érkezett felajánlás a Nemzeti Sport Szövetségen keresztül a Hummel ruhagyártól formaruházatra, a Duisburgi Világjátékokra is. A Világjátékok a nem olimpiai sportágakat igyekeznek összefogni.

Sydney árnyékában

A július 13. – 28. közt az olaszországi Riccioneban megrendezésre kerülő Ifjúsági EB-n a magyar csapat várhatóan csak önköltséges formában tud majd részt venni. Az erőviszonyokra tekintettel nincs értelme lánycsapatot indítani. Az iskolás csapat és az ifi csapat indulásához a Szövetség szerény mértékben – elsősorban a nevezési költségek kifizetésével – pénzügyileg is hozzájárul.

A Szövetség helyzete a magyar sportéletben

A versenyzői létszám a tavalyi 530 főhöz képest szerény emelkedést mutat. Az egyesületeink száma 19-20. Ezekkel a számadatokkal a 63 sportág közt a versenybridzs

valahol a mezőny közepén tanyázik. Az idén pl. 23 sportág várhatóan kiesik a támogatandó sportágak közül – mi nem. A támogatási feltételek nehezen kideríthetőek, eddig az adott szövetség költségvetési főösszege és nemzetközi szereplése számított.



Egy új-régi balatoni verseny alapjai

Siófokon próbáljuk véglegesen megvetni a lábunk, ott lesz az idei nagy balatoni verseny. Sikerült kedvező egyezsége jutni a Hotel Azúr vezetésével, így megfelelő, a kíváló körülményekhez képest nem drága áron nyaralhatunk–bridzsezhetünk az idén, szeptember első hétvégéjén.

BZ



Dresdner Bank Luxembourg 48. Balatoni Bridzs Fesztivál és 22. Kovács László emlékvverseny (Siófok, 2005. szeptember 1-4).

Program :

Szeptember 1., csütörtök:			
Csapatverseny	17:00	2 x 10 leosztás, svájci	
Csapatverseny	21:00	2 x 10 leosztás, svájci	
Szeptember 2., péntek:			
Csapatverseny	14:00	4 x 10 leosztás, dán	
Csapatverseny	21:00	az 1-4. 20 leosztásos elődöntő, az élen álló választ magának ellenfelet. A többiek 2 x 10 leosztás, dán.	
Szeptember 3., szombat:			
Párosverseny	14:30	Mitchell-MP I. forduló	
Csapatverseny	20:00	Döntő és 3.helyért 32 leosztás	
BAM	20:00	Board a match Csapatverseny, 5x6 leosztás dán	
Szeptember 4., vasárnap:			
Párosverseny	13:30	Mitchell-MP II. forduló	
	18:30	Eredményhirdetés	
Nevezési díjak:			
Csapat	10 000 Ft/csapat		
Az a csapat, melynek minden tagja rendelkezik érvényes versenyengedéllyel			
	8 000 Ft/csapat		
Páros	4 000 Ft/fő		
Az érvényes versenyengedéllyel rendelkező játékosok			
	3 500 Ft/fő		
BAM cs.	4 000 Ft/csapat		

Nevezni a siófoki.ecosoft.hu e-mail címen lehet 2005. augusztus 31-én 17 óráig, vagy telefonon Marjai Gábornál 20-5965951 vagy Andrási Miklósnál 30-9775537.

Csapatverseny nevezési határidő 2005. szeptember 1-jén 16:00, a párosverseny nevezési határideje szeptember 2-án 24:00.

Díjazás:

	Csapat Dresdner Bank Luxembourg kupa (vándordíj)	Páros Kovács László kupa (vándordíj)	BAM
1.	200 000 Ft	125 000 Ft	15 000 Ft
2.	100 000 Ft	75 000 Ft	7 500 Ft
3.	75 000 Ft	50 000 Ft	5 000 Ft
4.	50 000 Ft	37 500 Ft	
5.	50 000 Ft	30 000 Ft	
6.	25 000 Ft	25 000 Ft	
7.		20 000 Ft	
8.		20 000 Ft	
9.		20 000 Ft	
10.		20 000 Ft	
Különdíjak (nem halmozhatók):			
keüföldi	12 500 Ft	12 500 Ft	
II. osztályú	12 500 Ft	12 500 Ft	
Legj. 9+10.f.	12 500 Ft		
III.		12 500 Ft	
szegyes		12 500 Ft	
II. forduló		12 500 Ft	

Összetett díj:

Szállodai meghívás a jövő évi versenyre
3 nap szállás + reggeli + HOTEL AZÚR KUPA (vándordíj)

Szállás: Hotel Azúr **** Wellness & Konferencia Szállója
Siófok Vitorlás u. 11. www.hotelazur.hu

Érvényes versenyengedéllyel rendelkező magyar játékosok részére:
2 ágyas elhelyezéssel svédasztalos reggelivel 8 900.-Ft/fő/éj
1 ágyas elhelyezéssel svédasztalos reggelivel 16 500.-Ft/fő/éj
Apartman 2 fő részére 18 500.-Ft/fő/éj

Szállásfoglalás siófoki.ecosoft.hu e-mail címen 2005.08.31-én 17:00 óráig vagy telefonon Marjai Gábornál 20-5965951, vagy Andrási Miklósnál 30-977-5537.

Főtomavezető: Boóc András EBL TD

Bakos Tamás

Talán nem mindenki tudja

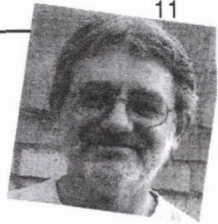

Sokan régóta játszsuk szép kártyajátékunkat, amelyet ma bridzsnek nevezünk. Nemcsak összetettsége, érdekessége és a lapjárás hatásának kiküszöbölése teszi népszerűvé, az is megkülönbözteti más kártyajátékoktól, hogy világszerte egységes szabályok szerint bridzszennek milliók.

Szinte mindnyájan hallottunk valamit történetéről, mégis érdemes röviden végigkísérni az utat, amely során kedvenc játékunk eljutott mai formájáig. Talán nem mindenki tudja, hogyan történt...

Távoli elődök

A bridzs gyökerei kétségtelenül a *whist* nevű kártyajátékhoz vezetnek, azonban bizonyos játékelemek már a *whist*-nél korábbi játékokban megjelentek.

A *whist* elődei a korai XVI. századból valók, egymásra hasonlító *triumph*, *ruff* and *trump slamm*, *ruff* and *honours*, *whisk* and *swabbers*, és *whisk* játékok lehettek. Az első hivatkozás e játékokra 1529-ből származik. Két későbbi mű (*C. Cotton: The Complete Gamester, 1674*, illetve *F. Willughby: Volume of Plaies, 1665, kézirat*) alapján történtek próbálkozások a két játék rekonstruálására. (A hiányos források miatt a rekonstrukciós leírások bizonyos feltételezéseket is tartalmaznak.)

A *Ruff and Honours* nevű játékot 52 lapos kártyával játszották négy játékos, akik párokat alkottak. A párok egymással szemben ültek.

A rekonstruált játék jellemzői:

- az osztó mindenkinek 12 lapot oszt, a maradék négyet lefelé fordítva az asztalra teszi, ez a talon („*stock*”);
- a talon felső lapját felfordítják, a lap színe lesz az adu, a honőröket pedig az adu A, K, Q és J alkotják;

- az adu A birtokosa felveszi a talont, kicseréli a kezében lévő kártyákkal és négy lapot visszatesz a talonba (ha a felfordított lap az adu A, akkor az osztóé a talon);
- a 12 ütésben színre színt kell tenni, ha nincs, akkor lehet adut adni az ütéshez;
- 1 pont jár a hat alapütésen felül elvitt minden ütésért;
- 3 honőr birtoklásáért egy pár 2 pontot, 4 honőrért 4 pontot kap;
- 9 pont egy játék („*ser*”);
- ha valakinek az előző játszmából már van 8 pontja és több mint 3 honőrt kap osztáskor, akkor a honőröket bejelentve megnyeri a játékot;
- 8 pont és két honőr birtokában megkérdezi partnerét a nála lévő honőrökről („*Can-ye*”), ha van a partnernél honőr, akkor szintén nyernek.

Érdekes elemek vannak jelen a *Ruff and Trump* játékban. Legtöbbször négyen játszották, de voltak 2 vagy 3 játékos által játszható változatai is.

A játék rekonstruált szabályai:

- a lapokat az előzők szerint, de négyesével osztják, 12 lapot mindenkinek;
- a talon (neve itt „*head*”) szerepe, az adumeghatározás módja az előzővel azonos;

- mindenki bemondja legerősebb színének összesített lapértékét (a számozott lapok a számukat érik, az A 11 pontot, a többi figura 10 pontot), ez a „*Ruff*”;
- ha valaki az aduszínt választja, akkor a talonban lévő adut is saját erejéhez számíthatja;
- akié a legnagyobb lapérték, az 12 pontot kap;
- az adu A birtokosa (illetve A felfordítása esetén az osztó) felveszi a talont, cserél és négy kártyát letesz (ez a „*Rub*”);
- a „*Rub*” után a „*Ruff*” győztese bemutatja a győztes színének kártyáit és megkezdődik a játék;
- 12 ütésért játszanak, a legidősebb kezd
- nem az ütéseket, hanem az elvitt lapokat számolják;
- az alapütést jelentő 24 lapon felüli lapok 1-1 pontot érnek;
- egy játék („*set*”) elnyeréséhez 52 pont kell.

Whist

Érdekes kultúrtörténeti tény, hogy az első magyar nyelvű kártyakönyvben a *whist* játék ismeretlen szerzőtől származó leírása a következő ódon hangzású címen található:

A' Vhyst,

vagy-is

C s i t t J á t é k

mellynek

Módját, Törvényeit és Rendszabásit
rész szerént a' külföldi Írók után,
rész szerént a' tulajdon
tapasztalásábúl írta össze egy
Hazafi.

P o ' s o n b a n ,

Wéber Simon Péter és Fiának betűivel,
1 8 2 4.

A *whist* régi angol kártyajáték, amelyet Magyarországon később „csit” néven ismertek. A *whist* a XVII. század első felében alakult ki, első leírása 1674-ből származik (C. Cotton). Nagy népszerűsége tett szert, 1742-ben már könyvet is adtak ki róla Angliában (Edmond Hoyle: *A Short Treatise on the Game of Whist*), amely máig a *whist* egyik alapműve.

A *whist* 52 lapos francia kártyával játszott, egyszerű ütéses játék (azaz az ütés értéke nem függ az ütésbe tett lapoktól). Négyen játsszák, a szemben ülők párt alkotnak, a párokat húzással választják. A játék célja legalább hét ütés megszerzése a tizenháromból, illetve minél több pont elérése. Az ütés és a pont páronként számít. A játék előre meghatározott leosztás vagy pontszám eléréséig tart.

A klasszikus *whist* fő szabályai:

- az osztó, egyenként kiosztva az 52 kártyát, az utolsónak osztott lapot megfordítja, a megfordított lap színe lesz az adu;
- az osztótól balra ülő játékos hív ki először lapot, a haladási irány az óramutató járásával egyező;
- az osztó, amikor az első ütésben rá kerül a sor, felveszi az adut lapjai közé;
- színre színt kell tenni, ha nincs szín, akkor tetszés szerinti kártya dobható;
- a lapok erősrendje a kettestől az ászig növekszik, a hívott szín legerősebb lapja, illetve a legerősebb adu viszi az ütést;
- a következő hívás joga azé, aki az előző ütést elvitte;
- az ütésekért a hetedik elvitt ütéstől kezdve jár a pont, az alapütésen felül ütésenként 1 pont;
- a honőrök (az adu A, K, Q, J) birtoklásáért jutalompont jár, 3 honőr 2 pont,

- 4 honőr 4 pont, a pontokat a játék végén számolják el;
- az eredményszámítás gémekek szerint történik, egy gémeckhez 5 pont szükséges (Amerikában 7 pont, de létezik 9 pontos gémeckhatárú „Long Whist” is);
 - ha egy vonalnak a játék kezdetén van már 4 pontja, akkor nem számolhatja el a honőrkért járó jutalmat a gémeck elnyeréséhez;
 - ha az egyik vonal ütésekkkel, a másik honőr jutalompontokkal éri el a gémeck, akkor azé a gémeck, aki ütésekkkel szerezte meg;
 - egy robber két nyert gémeckből áll.

A *whistnek* az idők folyamán számtalan változata alakult ki. Eltérő lehetett a játékban résztvevők száma, az adu meghatározása, a pontszámítás, stb. Megjelentek egyes később bevezetett változások első formái (licitálás, színek erősrendje, honőrök bővítése az ászokkal).

Az 1800-as években a *whist* igen népszerű játékká vált Európában és az Egyesült Államokban egyaránt. A XIX. század közepén-végén alakultak meg a nagy *whist*-klubok, amelyek az elmúlt század kezdetén már igen magas társadalmi presztízzsel rendelkeztek és jól működő szövetségekké tömörültek.

1834-ben *Lord Bentinck* felfedezte az első nagy-kicsi jelzést, ez mintegy jeladás volt a játékkal kapcsolatos további kutatásoknak. Szakcikk, könyvek láttak napvilágot (pl. *Deschappelles, Cavendish*).

Az első duplikált lapokkal lefolytatott *whist* játszmat *Cavendish* irányelvei alapján Londonban játszották, valószínűleg 1857-ben. Ez a megoldás kiküszöbölte a lapjárás hatását az eredményre, de az úttörő módszer mintegy negyedszázadig nem talált követőkre.

E tekintetben az Egyesült Államok vette át a kezdeményezést, ahol 1880-ban Chicago-ban társasági körben, majd 1882-ben New Orleans-ban egy klubban is duplikált lapokkal játszottak. Az első ilyen, klubok közötti meccset Philadelphia-ban, 1883-ban vívták. Az Óvilág 1888-ban, valószínűleg egy glasgow-i meccsen debütált.

A duplikált lapokkal lefolytatott játék megteremtette a verseny lehetőségét. Nagy előrelépést jelentett e tekintetben az *American Whist League* 1891. évi megalakulása és a *Kalamazoo*-féle versenyek ugyancsak ezévi feltalálása.

Az első könyvet a páros verseny ma is alkalmazott lebonyolítási és értékelési módjáról *J. T. Mitchell* írta 1892-ben.

Bár az *American Whist League* majd negyven éven át eredményesen működött, már az 1880-as évek elején megjelent egy új, *bridge* nevű játék, amely 1894-ben először Angliában, majd hamarosan Franciaországban és az Egyesült Államokban is elődeit elsöprő népszerűsége tette szert.

Sokan, bár mások ezt vitatják, a whist egyik változatát, a biritch (vagy más néven russian whist) játékot tartják a későbbi bridzsformák közvetlen elődjének, sőt ebből az elnevezésből származtatják a bridzs szót magát is.

Biritch

A *biritch* (jelentése: kikiáltó, hírnök) első részletes leírása 1886-ból való (*Collinson*). (Más források szerint Viktória, angol királynő, aki élénken érdeklődött a kártyajátékok iránt, cári diplomatáktól a század közepén kapott leírást a játékról. Az irat „*Biritch or Russian Whist*” néven fellelhető

a *British Museum*-ban.) Angliában ezután terjedt el rohamosan, immár az angolosodott *bridge* néven.

Az ősz-bridzs e fajtájában az ír a vonal alá, aki hatnál több ütést el tud vinni. Bukás tehát nincs.

Jellegetességei:

- az osztó határozza meg az aduszínt, de ezt a jogot, passzt bemondva, átadhatja partnerének;
- van aduszín nélküli játék, amelynek neve biritch;
- az adu vagy a biritch bemondása után az ellenfelek kontrázhatnak („*contre*”), a felvevők rekontrázhatnak („*surcontre*”);
- az első lapot az osztótól balra ülő játékos hívja, az osztó partnere leterül, ő lesz az asztal;
- az ütésenkénti pontszám színenként eltérő (♠ 2, ♣ 4, ♦ 6, ♥ 8, a biritch pedig 10 pont);
- a kis szlem („*petit slam*”) 20, a nagy szlem („*grand slam*”) 40 pont;
- a honőrök elviteléért (egyes változatokban birtoklásukért, illetve a honőrnek tekintett ászokért) is jár pont (3, 4 illetve 5 honőrért 2, 4, illetve 8 pont), de a honőrökért kapott jutalom nem számít bele a gémbe;
- a gém 30 pont;
- minden robber elnyeréséért 40 pont jár, egy robber három gémből áll.

Bridzs whist

Még a kontrakt bridzs időszakában is csak bridzs néven emlegették, a kártyatörténetesek adták neki később ezt a megkülönböztető nevet. A *bridzs whist* a különböző whist-változatok továbbfejlesztésével alakult ki. 1894-1904 között volt népszerű já-

ték. Eredete a század közepéig nyúlik vissza, a krími háború korába, ahol jelentős létszámú angol csapatok voltak jelen. Konstantinápolyi, illetve a törökök által megszállt Egyiptomból kairói bridzsjátszmákról is vannak források, amelyek orosz-török származást tulajdonítanak a játéknak. Az elnevezést a *britch*, sőt a szerb *brc* szóból is eredeztetik.

Első szabálykönyvét 1892-ben adták ki Angliában (*Laws of Bridge*), egy évvel később New York-ban. A londoni *Portland Club* vezette be hivatalos formában, 1894-ben. A *bridzs whist* legnagyobb teoretikusa *Joseph Elwell*, aki számos könyvet írt, közülük legjelentősebb az 1904-ben kiadott *Advanced Bridge*.

A *bridzs whist* újdonságai a whisthez képest:

- az adut az osztó vagy partnere nevezi meg;
- van adu nélküli játék;
- az induló a lap kijátszása előtt megkérdi partnerét, hogy indulhat-e (ha a partner nem akar kontrázni, akkor jóváhagyja az indulást);
- az asztal (az osztó partnere) leterül;
- bevezetik a kontrát és a rekontrát, amelyek vég nélkül alkalmazhatók;
- módosítanak az eredményszámításon: a színekben és a szanban elért ütések eltérő értékűek (növekvő sorrendben: ♠, ♣, ♦, ♥, szan, ütésenként 2, 4, 6, 8, illetve 12 ponttal), a mans határ 30 pont;
- a honőröket, a gémet, a robbert és a szlemeket külön pontokkal díjazták.

A bridzs whist viszonylag rövid életű volt, mert egy újítás, a licitálási elv bevezetése, egy izgalmasabb, érdekesebb bridzsformát hozott létre.

Aukciós bridzs

1903-1904-ben alakult ki, valószínűleg brit birodalmi alkalmazottak játszották először Indiában. Az aukciós bridzs licitálási szabályait 1908-ban foglalta írásba a *Bath Club* és a *Portland Club* közös bizottsága. Rövid idő alatt hatalmas népszerűsége tett szert a bridzs whist rovására, virágzása egészen a kontrakt bridzs megjelenéséig tartott.

Eredményszámítása a bridzs whistnél bonyolultabb. Kezdetekben átvették az ütésért járó pontszámítást a bridzs whistből, később azonban a nagy egyenlőtlenségek miatt korrekciós kísérletek történtek. 1910 körül egyes amerikai bridzskörök engedélyezték az ütésenként 10 pontot érő *royal spades* (royals) használatát is.

Jellegzetességei:

- a felvétel elnyeréséért árverés-szerű licitálás folyik;
- pontszámításában csak a teljesítés esetén megszerzett ütések honorálják, függetlenül a felvétel magasságától, ezért a licitáló párok célja a licit minél alacsonyabban tartása (például a be nem mondott, de teljesített szemért is jutalom jár);
- a jutalmak és büntetések a mans helyzettől függetlenül egyformák;
- a színek ♣-♦-♥-♠-szan erőssorrendjében az alapütéseken felüli ütésekért 6, 7, 8, 9, 10, pont jár, ha a felvevő teljesít;
- ha egy pár eléri a 30 pontot, az gém, ezután új számítás kezdődik;
- két gém egy robber, a robber megnyerésének jutalma 250 pont;
- a szűrőkért, a buktatásokért, a teljesített kontrázott vagy rekontrázott felvételért, a szemmekért és honőrökért járó jutalom nem számít bele a gémbe;

- a kontrával teljesített felvételért 50 pont további jutalom jár, és 50 pont a válalás feletti minden ütésért, duplája a rekontrázott felvételért;
- a kis szemlért 50, a nagy szemlért 100 jutalompont jár;
- a bukások ütésenként 50 pontot érnek, kontrázva dupláját, rekontrázva a négyszeresét;
- a honőrökért (adu A, K, Q, J, 10 és a 3 külső A) adott jutalom jelentős;
- a jutalom 3 honőrért egy kézben 30 pont, 4 adu honőrért 80 pont, 4 adu honőrért és az ötödikért a partnernél 90 pont, négy ászért szanzaduban vagy 5 adu honőrért 100 pont.

Az aukciós bridzs kiemelkedő alakja és játékos a amerikai *Milton C. Work* (1864-1934), aki a lapértékeléshez szükséges figurapont-számítás bevezetője, valamint az első aukciós bridzs folyóirat alapítója és főszerkesztője.

1910-ben ő javasolta a ma is használt ♣-♦-♥-♠-szan erőssorrendet, valamint a 6, 7, 8, 9, 10 pontos ütészámítási rendszer és a 100 pontos mans határ bevezetését. A javaslatot 1911-ben a *Philadelphia Racquet Club*, majd a *New York Bridge Whist Club*, végül 1914-ben a vezető angliai *Portland Club* is elfogadta.

Az aukciós bridzs hívei, nem ismert okokból, úgy vélték, hogy a duplikált lapok alkalmazása a whisttel ellentétben nem megfelelő ehhez a játékformához.

A mai kontrakt bridzs másik előfutárát azonban az aukciós bridzs egyik elhalt oldalágában tisztelhetjük.



Plafond bridzs

A következő nagy előrelépés Franciaországban történt, valamikor 1918 táján, lehetséges, hogy még korábban. (Hasonló játékról s.a.c.c. néven 1912-ből Indiából, valamint 1915-ből az Egyesült Államokból is van hír.) Ebben a bridzsformában mindkét vonalnak be kellett mondania a saját vonalán elérhetőnek tartott ütésszámot, azaz a „plafont”, innen a *plafond bridge* elnevezés. Csak a belicitált és teljesített ütések számítottak bele a gémbe.

Bár a *plafond bridzs* gyorsan elterjedt és egységes módon játszott játék lett Franciaországban, máshol nem nyert teret. Az 1920-as évek elején hiába jelent meg két kiadvány is *Contract Bridge* címen, nem sikerült egységes szabályrendszert elfogadtatni. Mégis, a *plafond bridge* fontos epizód a kontrakt bridzs kialakulásában.

Kontrakt bridzs

A *kontrakt bridzs* alapjait 1925-ben dolgozta ki *Harold Stirling Vanderbilt* (1884-1970) amerikai milliomos üzletember egy tengeri utazása során, az aukciós bridzs eredményszámításának alapvető módosításával, valamint a „plafon”-elv beépítésével. Ő az első egységes licitrendszer megalkotója is. A legfőbb változások, amelyek a kontrakt bridzset az aukciós bridzstől megkülönböztetik:

- csak a belicitált és teljesített ütésekért jár pont;
- a belicitált ütésekért kapott pontokon túl jutalompont jár a további ütésekért, valamint a sikeres részjátékért, a belicitált gémeért, kis és nagy szemlért;
- bevezetik a mans helyzet fogalmát (a

mans határ 100 pont), megnövelik a szemjutralmat.

Az eredményszámítás hamarosan tovább finomodott:

- a színek ♣-♦-♥-♠ erőssorrendjében 1931-től bevezették az ütésenkénti 20-20-30-30 pontos rendszert, a szan páros ütéseiért 30, a páratlanokért 40 pont járt (egy rövid időszakban egységesen 35 pont);
- 1935-től működik az ütésekért járó pontok ma is használt számítási módja.

Két éven belül a *kontrakt bridzs* három szabálykönyve is megjelent. Az első kettőt (a *Knickenbocker Whist Club*, illetve *R. F. Foster* szabályzatait) alkotóik visszavonták, hogy lehetővé tegyék az egységes hivatalos szabályok megállapítását. A *Whist Club of New York* nevéhez fűződik ennek kibocsátása 1928-ben. Az *American Auction Bridge League* 1929-ben a nevéből elhagyta az „auction” szót és *American Contract Bridge League* néven működött tovább, immár az új játék meghatározó szervezeteként. Az új szabálykönyvet az 1930-as években a londoni *Portland Club* is életbe léptette, ezzel megkezdődött a játék európai diadalútja.

Az új játék elterjedésében, elméleti alapvetésének kidolgozásában nagy szerepet játszott az amerikai *Ely Culbertson* (1891-1955), aki az első és máig híres *kontrakt bridzs* folyóirat, a *Bridge World* megalapítója (1929) és főszerkesztője. 1930-ban jelent meg híres könyve, a *Blue Book of Bridge*, amelyben a kényszerítő licit fogalmának bevezetésével megvetette a modern licitálás alapjait.

Folyóiratában Culbertson szorgalmazta egy nemzetközi szabályalkotó testület felállítását. Az Egyesült Államokat, Angliát

és Franciaországot képviselő testület megalakította és 1932. november 1-vel életbe léptette a *kontrakt bridzs* első nemzetközi szabálykönyvét.

A *kontrakt bridzs* történetében jelentős mérföldkő az 1931-32-ben játszott *Culbertson-Lenz* mérkőzés (az „évszázad meccse”), amely a *kontrakt bridzs* képviselőinek nagyarányú győzelmével végződött az aukciós bridzs legjobb képviselőit felsorakoztató csapat ellen.

Az 1940-es évektől a *kontrakt bridzs* vezető személyisége *Charles Goren* (1901-1992), aki a pontszámításon alapuló lapértékelést alkalmazva újította meg a Culbertson-módszert, amelyben még a trick volt a lapértékelés alapja.

Hollandiában 1932-ben megalakult az *International Bridge League*, amely 1938-ig a legfőbb nemzetközi bridzs szervezet. Magyarország alapító tag, a szervezet elnöke 1936-37-ben Kállay Tibor.

Bár addig is számos félhivatalos nemzetközi mérkőzést rendeztek, az első hivatalos világbajnokságnak 1937-ben Budapest adott otthont (Ausztria nyert az USA ellen). Az első Európa-bajnokságot 1931-ben, a hollandiai Sheveningenben rendezték. Az évenkénti tornákon Magyarország 1934-ben és 1938-ban első, 1935-ben és 1936-ban második helyezést ért el. A *Bridzs világbajnokság-sorozat* 1950-ben, a *Bridzs Olimpia* 1960-ban indult útjára.

A *kontrakt bridzs* legfőbb irányítótestülete az 1958-ban alapított *WBF* (*World Bridge Federation*), amelynek jelenlegi nyolc zónája közül egyik az 1947-ben létrejött *EBL* (*European Bridge League*).

Magyarország 1968 óta az 1963-ban megalakult *Budapesti Bridzs Egyesület*, 1983 óta pedig a *Magyar Bridzs Szövetség* révén tagja az európai testületnek.

Az elmúlt évtizedekben a *kontrakt bridzs* szabályai alapvetően nem változtak. A megalakítása és első szabálykönyvének megszületése óta eltelt közel nyolcvan évben összesen nyolc alkalommal adtak ki új szabálykönyvet (először 1933-ban, utoljára 1997-ben). Változások csak a játék lényegét nem érintő eredményszámításban történtek.

Források:

- Berend Mihály: *Kártyalexikon*, Akadémiai Kiadó, Budapest, 1993.
- Bridzsélet 1978-1999. évi számai
- Gil Pelletier: *History of Bridge Internet*, 1999.
- Zsoldos Benő: *A játékkártya és története* Gondolat Kiadó, Budapest, 1980.
- The Official Encyclopedia of Bridge ACBL*, 2001.
- John McLead: *Card Games* (website) www.pagat.com
- Mark Brader: *Biritch, or Russian Whist* www.pagat.com/boston/biritch/html
- Justin de Coer: *English Ruff and Honours* <http://jdecoer/game-hist/game-recon-ruff-and-honours/html>, 1996.
- Justin de Coer: *Ruff and Trump* <http://jdecoer/game-hist/game-recon-ruff-and-trump/html>, 1996.
- Justin de Coer: *Medieval & Renaissance Games* www.waks.org/game-hist/



Mezei Katalin rovata

Csaba



Buddha. A nyugati ember zavarban van. Azt sem tudjuk igazából, hogyan kell kiejteni a nevét. Buddha ül, Buddha fekszik, valamit mutat, kedvenc állata a kobra. De amit mindenki azonnal észrevesz, ha lát egy Buddha-szobrot, hogy mosolyog. Furcsán, mindent tudón, elnézően, atyaián és egyszerre kiskiúsan is.

Csabi, aki itt nőtt fel közöttünk, ismerjük, és mégis ismeretlen, mosolyog. Hamisan, elnézően, cinkosan, férfiasan, és mégis kiskiúszó bájjal.

Nos, vegyük sorra. Buddha egyszer csak rajtaütésszerűen megvilágosodott. Nálad hogyan kezdődött?

Szabó Csaba: Egészen prózaian: ezelőtt 24 évvel megszülettem, Dunaujvárosban. Azután jártam általánosba Oroszlányban, később középiskolába Tatabányára, most meg a Budapesti Műszaki és Gazdaságtudományi Egyetemen hallgatók már néhány éve és még néhány évig.

Akkor te már „bejátszottad” a fél országot. Ez itt Közép-Európában nem annyira jellemző, persze az USA-ban senki sem csodálkozna.

Sz.Cs.: Szüleim munkahely-változtatásával alakult így a dolog. Apukám villamosmérnök, anyukám gyermekorvos.

Érdekes, én abban a hitben életem, hogy a te bridzs-sikereidben jelentős szerep jutott édesapád pedagógusi szakértelmének.

Sz.Cs.: Nincs itt semmi ellentmondás. Apukám tanít is, tehát nincs híján szakértelemnek, és valóban ő tanított meg bridzsezni.

Gyerekkorodban, ugye?

Sz.Cs.: Igen, már kiskoromban ott ültem apukám mellett éjfélig is a bridzsasztalnál, és kibiceltem neki. 12 éves voltam, amikor elkezdtünk otthon játszani. Széles Csabi meg apukám kezdett el tanítani. Még ebben az évben anyukámmal el is indultunk a dunaujvárosi versenyen. Ezután Szalay Gyuri, Linczmayer Lajos és Viktor Dani tanítottak. A legnagyobb áttörést Gabos Gáborral való játékom hozta meg. Hálám és minden tiszteletem az övé.

Nem akadályozott téged a bridzstársadalomba való integrálódásban az, hogy vidéki vagy?

Sz.Cs.: Nyilván vannak az ember előtt akadályok...

De hát „Az acélt megedzik” – mondta Nagy Testvéreink egyike (Osztrovszkij).

Sz. Cs.: A nyári balatoni tábor sokat segített ebben. Már ismertem előtte Minarik Ágít és Gábort, majd a táborban összejöttem Marjai Petivel, meg Gáborral, megismertem Keil Bálintot, Kelen Dorkát és Pannit. Ezek után elsősorban Marjai Gyurinak köszönhetem, hogy bridzsezhettem, ő minden eszközzel támogatja az én versenyésem. Ezúton is szeretnék köszönetet mondani neki.

Lássuk az állomásokat!

Sz.Cs.:

1998 Bécs, School csapat EB 9. hely (12-ből) Marjai Péterrel.

1999 Nymburk, VB páros Keil Bálinttal, középmezőny.

2000 Antalya, School csapat EB 4. hely Marjai Gáborral.

2003 Tata, VB páros Marjai Gáborral a mezőny első felében végeztünk.

2004 Prága, Junior csapat EB 3. hely
Riesz András partnereként.

Most következik Riccione, Junior csapat EB, ahol Honyek Andriszal játszom, és utána a nagy megmérettetés, Sydney, Junior Csapat világbajnokság, természetesen Riszivel.

Augusztusban indul a turnéra sztáracsapatunk. Ez a sztár elnevezés manapság Magyarországon egy kicsit olyan pejoratív, nem?

Ott vannak a „megasztárok”, meg a valószínűségshow-k „sztárjai”. Kevés munka, sok reklám, légüres tér, zuhanás.

Sz.Cs.: Azért én úgy gondolom, mi nem ebbe a kategóriába tartozunk. Persze nagyon jól esett a figyelem középpontjában lenni, meg, hogy kaptunk

lehetőséget a csapatbajnokságban az I/A-ban játszani. Mindenkinek köszönet, aki kiállt ellenünk edzőmeccset játszani. (Jó dolog szerepelni TV-ben, rádióban, újságokban, de szerintem ez nem szállt a fejünkbe.) E mögött az eredmény mögött sok-sok munka áll, nem csak úgy felkapja az embert a szél, és az édig röpti.

Erősen koncentrálnak az egész stáb a világbajnokságra, de azért a következő EB-ről sem szabadna megfeledkezni. Májusban Samoborban (Horvátország) egy meghívásos versenyen volt szerencsénk találkozni a lengyel „B” ifi válogatotttal. Az „A” csapat nyerte Prágában az EB-t, és azóta is sikert sikerre halmoznak. A „B” csapat –

amelyikből hiányoznak a sztárok Araszkievich és Buras – simán nyerte a versenyt a felnőtt mezőnyben. Az angol fiatalok pedig a szintén Horvátországban rendezett négyes találkozón mutattak csúcsformát. A mi házunk táján mik az EB-s várakozásoklelvárások?

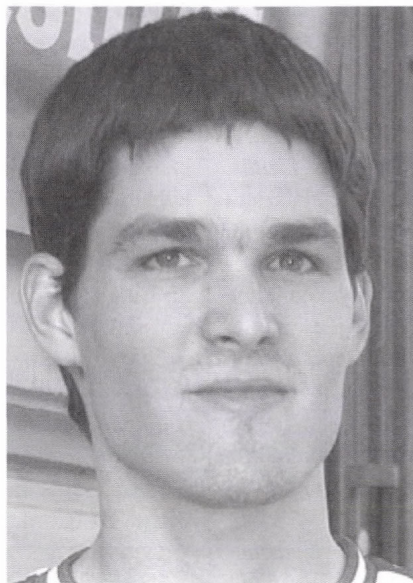

Sz.Cs.: Marjai Peti meg Minarik Gábor nagyon jó formában van, Honyek Andriszal nem nehéz kijönni, és ő most rakéta sebességgel fejlődik, de még igazából nincs versenyrutinja, főleg nemzetközi. Nyárádi Gabi már többször játszott nemzetközi versenyen is, de Zsolt sajnos kihagyott néhány évet. Remélem, összezokottságuk átsegíti majd őket a nehézségeken. Persze, ez nem az a nagyon jól össze-

kovácsolt közösség. A prágai csapatban feltétlen bizalommal voltunk egymáshoz, ez nagyon sokat számít. Jó eredményként könyvelhetjük el, ha Riccione-ban 10 közé kerülünk. Persze, semmiképpen sem szabad erre a versenyre úgy gondolni, hogy a VB mögött csak másodlagos fontosságú. Itt nagyon fontos, hogy ne legyen szakadás, tehát, amikor kiöregszik egy játékos, akkorára „odaérjen” egy másik fiatal, hogy legyen kinek nyújtani a stafétabotot. Igen, azt hiszem, hogy ez leginkább egy váltófutáshoz kell, hogy hasonlítson.

Egy csöppet talán más lesz a „flying”, azért az más érzés, ha az ember nyerő pozícióban játszik.

Sz.Cs.: Igen-igen jó érzés úgy játszani, hogy méltó ellenfele vagyok bárkinek, és hogy ha játszik a csapat, akkor azt mintaként lehet állítani: na valahogy így kell ezt csinálni.

De „jobb” pozícióból is tudsz ugyanúgy koncentrálni, mintha nálad sokkal jobb ellenfél ellen játszol, és kapaszkodnod kell az asztalba minden partiban, mert remeg a térded. Nem veszed a gyengébbel szemben lazára, nagymenősrre a figurát? Sok meglepő versenyeredménynek ez az okozója. A nagyképtűség, az ellenfél lekezelése, lazítás.

Sz.Cs.: Nagyon jó erősek ellen játszani, megverni azt, aki éppen vezet, de nem esem abba a hibába, hogy bárkit lekezeljek (remélem). Különösen ifi versenyeken lenne ez dőreség, hiszen sok olyan új játékos van, akinek zsebében marsallbot lapul.

Izgulós vagy? Hogyan veszed fel az utazóbeszédet egy versenyen?

Sz.Cs.: Különösebben nem görcsölök, nincsenek kabaláim, mondjuk szeretek én írni, az egy kicsit megnyugtat.

Izgalomban az ember balhézik a partnerével. Téged még nem láttalak „beszólni” a partnerednek.

Sz.Cs.: Sok partnerem volt az elmúlt tíz évben, tanultam tőlük sokat, toleranciát is, de azért van olyan is, akinek fel szoktam hívni a figyelmét arra, hogy ne oktasson játékok közben, mert az nem tesz jót az eredményünknek.

Olyan „megrögzött, öreg” bridzsezőnek számítász, hogy meg sem fordul a fejében: ezt abba is hagyhatnád, és valami polgári foglalkozást űzhetnél.

Sz.Cs.: Azért majd ha végzek az egyetemen, szeretnék tervező villamosmérnök-ként dolgozni, mint az édesapám. Itt elválhat az ember munkákat, befejezve őket megkapja érte a pénzt, és amíg kitar az összeg, addig lehet bridzsversenyeket nyerni. Elég szabad életnek tűnik, és mégsem egysíkú.

Ez nagyon felnőttesen hangzik, ha nem lenne mellé ez a fiús mosoly, még akár be is dőlne. Azért ebbe majd a lányok is beleszólnak, nem?

Sz.Cs.: Egyelőre még ez nem esett meg velem, de bármi előfordulhat.

Szerencse fel! Bízunk a „bármikben” az előttünk álló nagy versenyeken is. Köszönöm az interjút!

10% NEVEZÉSI DÍJ KEDVEZMÉNY

A JÚLIUS 31 – AUGUSZTUS 6. KÖZÖTTI LOIBENI VERSENYRE

magyar játékosok részére,

Boóc Andrásnál 2005. július 28-ig írásban vagy e-mailen:

boocbridge@axelero.hu

törtéző előzetes nevezés esetén.

A verseny meghívója letölthető
<http://www.noc-bridgesportverband.at>
 címen!

Szilágyi László

Olimpia – a játékos szemével II. rész

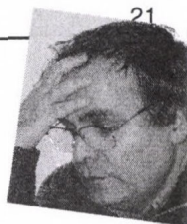

10. forduló, Magyarország – Finnország 18-12 (40-27)

Nyílt terem É-D: Szalay-Macskásy

Zárt terem K-NY: Honti-Szilágyi

A szkörlapokról sokszor nem olvasható ki a dráma. Nézzük például az alábbi két „egál” partit!

11. leosztás ♠ B T 7 4

O: Dél ♥ B 7 4

Ált. mans ♦ B T 5

♣ D 6 5

♠ K D 9 6 2

♥ D 6 5

♦ A D 4 3

♣ A

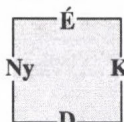

♠ A 5 3

♥ A T 9 2

♦ K 7 6

♣ K 4 3

♠ 8

♥ K 8 3

♦ 9 8 2

♣ B T 9 8 7 2

Mindkét teremben bementék a jó esélyű pikk szemet. 52 lap ismeretében könnyen látható, hogy a parti bukik, de a két felvevő, Bäckström, ill. Szalay a rossz aduelosztást látva sem adták fel. Elvették Észak külső színű lapjait, és mikor a negyedik káró is ütött, aduval kiadták neki az ütést. Már csak annyi kellett volna, hogy a kőr király a hosszú pikk mellett legyen, persze akkor is kihúztuk volna a partit.

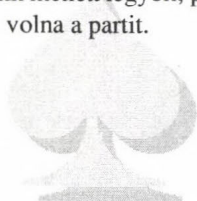

6. leosztás ♠ K 5 4 3

O: Kelet ♥ K 3

K-Ny bellben ♦ A K 7 6

♣ D T 3

♠ D T 8

♥ A B T 8

♦ B 9 5

♣ B 8 6

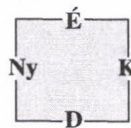

♠ 9 2

♥ D 9 7 4

♦ 8 4 3 2

♣ A 9 4

♠ A B 7 6

♥ 6 5 2

♦ D T

♣ K 7 5 2

A zárt teremben a finnek É-D lapjaiból 3 szant játszottak. Macskásy Keleten kőrrel kezdett, ütött az ász, kőr bubi vissza. A felvevő természetesen nem a rosszabb esélyű, de adott fekvés mellett teljesítést kínáló treff színre játszott, hanem megadta a pikk impasszt, egyszer nem.

A másik teremben Szilágyi Észak helyén 4 pikket játszott, káró kezdésre. Ez a gém könnyen teljesíthető, hiszen a felvevő előbb-utóbb rákényszerül a treff impasszra, a játszma azonban érdekes fordulatot vett:

A káró tízest fedte a bubi, ütött az ász. Adu király, adu impassz, ütött a dáma, kőr ász, kőr.

A harmadik aduba Kelet gondolkodás nélkül eldobott egy kőrt, noha a felvevőnek lehetett volna két négyes nemes színe! Az alábbi lapok maradtak:

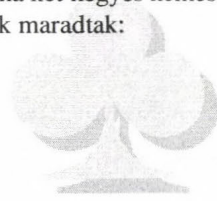

♠ –	♠ 5	♠ –
♥ T 8	♥ –	♥ D
♦ 9 5	♦ K 7 6	♦ 8 4 2
♣ B 8 6	♣ D T 3	♣ A 9 4

	É	
Ny		K
	D	

♠ 7
♥ 6
♦ D
♣ K 7 5 2

Semmi mást nem kellett volna csinálni, mint megadni a treff impasszt, de Szilágyi Kelet játéka alapján arra gondolt, hogy a treff bubi is nála van (a licitből a treff ász helyzete már számolható volt), ezért kárót hívott a dámához, kórt lopott, káró király, káró lopást játszott, és a 3 lapos végállásban, amikor mindenkinek tudottan csak treffje maradt, kicsit hívott a **dámához**. Így aztán szintén egyszer nem lett.

11. forduló, Magyarország – Románia 25-1 (77-6)

Nyílt terem É-D: Szilágyi-Honti

Zárt terem K-NY: Dumbovich-Winkler

Záporoztak az IMP-k, szerencsére szinte mindig mi kaptuk őket. Az alábbiiban, ugyan csak egyet írtunk, na de hogyan!



6. leosztás	♠ T 7 6 5	♠ K 4 2
O: Kelet	♥ 9 8 2	♥ B
K-Ny bellben	♦ D T 8 4	♦ A B 6 2
	♣ B 2	♣ A K D T 5

♠ D B 9 8 3	É	♠ K 4 2
♥ T 7 3	Ny	♥ B
♦ 5		♦ A B 6 2
♣ 7 6 4 3	D	♣ A K D T 5

♠ A
♥ A K D 6 5 4
♦ K 9 7 3
♣ 9 8

Nyílt terem:

Nyugat	Észak	Kelet	Dél
<i>Stirbu</i>	<i>Szilágyi</i>	<i>Serpoi</i>	<i>Honti</i>
passz	2♠ ³	1♣ ¹	1♦ ²
5♣	passz	passz	kontra(!?)
körpassz			

¹ Precíziós

² Kőr, vagy pikk és treff

³ Passzolj, vagy igazíts

Honti bízott abban, hogy üt 1 pikket, 1 kárót és legalább 1 kórt. Optimizmusa az indító kijátszáskor sem múlt el, azaz nem próbálta meg lehívni a pikk ászt, és a partnert a remélt kőr bubival ütésbe hozni, pikk lopás érdekében. Micsoda szerencse, hiszen akkor még szűrt is csinált volna a felvevő, és leadtunk volna a partin. Így viszont kerestünk 1 pontot, mert a másik asztalon Winklerék 4 pikk kontrát játszottak és teljesítettek.



2. leosztás	♠ 8 4		
O: Kelet	♥ B 9 8 7 2		
É-D bellben	♦ 9 5		
	♣ 9 6 4 3		
♠ D T 7 6		♠ A K 9 5 3	
♥ A K 5 3		♥ D 6	
♦ A 6 4		♦ K D B 8 3	
♣ T 8		♣ 2	
	♠ B 2		
	♥ T 4		
	♦ T 7 2		
	♣ A K D B 7 5		

Kelet 1 pikk indulása és Dél 2 treff közbeszólása után a pikk kis szlem felderítése – elvileg – nem jelenthet problémát. Winklerék simán vették is az akadályt, de a másik asztalon valamilyen csavar került a fogaskerek közé, talán Kelet lapjával jobb lett volna a 11-15 pontos 1 pikk indulás helyett az erős 1 treff licit.

Legtöbbet, 17 IMP-t, a 15. partiban írtunk.

15. leosztás	♠ D 5 4		
O: Dél	♥ A T 9 3		
É-D bellben	♦ A D 2		
	♣ A D 2		
♠ B T 8 3		♠ K 7 6 2	
♥ 5 4		♥ 8 7	
♦ K B 8		♦ T 9 6 5 3	
♣ B 9 7 3		♣ T 6	
	♠ A 9		
	♥ K D B 6 2		
	♦ 7 4		
	♣ K 8 5 4		

Mindkét asztalon Dél játszott 6 kört.

Winkler a pikk bubival támadott. A felvevő megpróbálhatta volna, hogy hátha üt a pikk dáma, vagy ha nem, akkor ül a ká-

ró impassz. Ehelyett azonban inkább végállásra játszott, Keletnél feltételezve mindkét királyt. Az asztalról kis pikkot tett, kézben ütött az ásszal, két menetben kiaduzott, három magas treff után treffet lopott, és lehívta a maradék adukat – a 3 lapos végállásban az asztalon szingli pikk dámát és dubló káró nagygáblit tartva. Ha tényleg Keletnél lett volna a hiányzó két király, akkor kénytelen lett volna leszinglizni a kárót, vagy a pikkot, persze még a felvevőnek el is kellett volna találnia a végállást. Adott fekvésben természetesen elbukott a parti, hiszen Dél – eredeti tervének megfelelően – nem adta meg a káró impasszt.

Honti 6 körje ellen a román ellenjátékos a fantáziadús káró bubí(!) kezdést választotta. A fent vázolt végállásos játékra itt is volt lehetőség. Sőt, itt még az sem volt feltétel, hogy 2 aduzás után a treff háromszor elmenjen, azaz vagy 2-2 legyen az adu, vagy 3-3 a treff, vagy a hosszú kőrnel legyen a hosszú treff. Honti azonban 10 perc agónia után a kevésbé látványos, de jövődolgozóbbnak bizonyuló káró impassz mellett döntött...

12. forduló, Magyarország – Anglia 8-22 (19-52)

Nyílt terem É-D: Dumbovich-Winkler
Zárt terem K-NY: Macskásy-Szalay

Hat fordulóval a csoportmérkőzések vége előtt stabilan bent voltunk a feljutást jelentő első négyben! Természetesen az igen erős angol csapat ellen nem akartunk kockáztatni, mindenki bízott egy békés, döntetlen körüli eredményben.

Így állt ekkor a „C” csoport:

Rank	Team	VPs
1	ENGLAND	257
2	POLAND	228
3	HUNGARY	224
	IRELAND	224
5	EGYPT	221
6	DENMARK	207
7	ROMANIA	205
8	AUSTRIA	189
9	ISRAEL	188
10	MALAYSIA	187
11	FINLAND	184
12	SAN MARINO	178
13	MEXIKO	135
14	PHILIPPINES	123
15	CYPRUS	114
16	FR POLYNESIA	109
17	REUNION	98
18	VENEZUELA	94

Jól kezdődött számunkra a mérkőzés, mindjárt az első játszmában szereztünk 5 pontot. Akkor még nem sejtettük, hogy ez lesz kevés számú írásunk legnagyobbika...

1. leosztás

O: Nyugat

Ált. mans

♠ A 9 6 3

♥ K B 3 2

♦ A T 5 3 2

♣ –

♠ K B 7

♥ D 9 8

♦ 6

♣ A 8 6 5 4 2

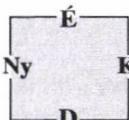

♠ D T 5 2

♥ A 7 4

♦ D 9 7 4

♣ B 9

♠ 8 4

♥ T 6 5

♦ K B 8

♣ K D T 7 3

A zárt teremben a magyar pár végig passzolt, K-NY pedig biztonságos káró töredéket teljesített, –90.

A nyílt teremben, ahol É-D-en a Hackett fivérek ültek, Észak lapja induló erőnek számított:

Nyugat	Észak	Kelet	Dél
	1♣	passz	1♠
kontra	1szan ¹	kontra	passz
passz	2♣	kontra	körpassz

¹ hármas pikk támogatás

Érdekes, hogy az angolok ebben a helyzetben az 1szan licittel ígérnek a hármas támogatást, sok párnál az ún. „support” rekontra a népszerűbb. A konvenció itt nem vált be, mert a licitet büntető kontrák követték, és az angolok végül kettőt buktak, +300.

Nagyon drágának bizonyult az alábbi parti:

3. leosztás

O: Dél

K-Ny bellben

♠ A 7 3 2

♥ K 8

♦ D 3

♣ A D 5 4 2

♠ 6 4

♥ T 6 2

♦ A K B 8 4 2

♣ B 3

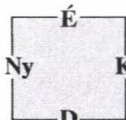

♠ K D B T 9 5

♥ 9

♦ T 7 6 5

♣ T 6

Ezt a mérkőzésünket a RAMA-ban játszottuk. Amikor a vetítőernyőn megjelent a fenti kiosztás, már lehetett tudni, hogy a zárt teremben az angolok kihagyták a terített bell szemet. A maroknyi magyar

nézőssereg már-már bekönyvelte a +13 IMP-t, de sajnos az események másképp alakultak...

Dél 3♠-kel kezdte a licitet, Szalay 15 pontjával és üres negyedik pikk ászával nem mert 3 szant mondani, Észak pedig 4♠-re emeléssel fokozta a nyomást. Macskásy sajnos túlságosan félt az esetleges nagy bukástól, nem kockáztatott, passzolt. Ráadásul mindezt hosszas töprengés után tette, ami azt eredményezte, hogy a screen túloldalán ülő angol játékos, meglátva Szalay kontráját, odahívta a tornavezetőt („lassan jött át a tálca”). A licitet tovább engedték, és Macskásy következetesen(???) ismét passzolt. További ítélkezésre már nem volt szükség, mert a (nehéz!) ellenjátékba hiba csúszott és Dél teljesített! –15 IMP!

13. leosztás	♠ B 9 4 3 2			
O: Észak	♥ D B 8			
K-Ny bellben	♦ 9 8			
	♣ D B 4			
♠ 7 5		É		♠ A K D 6
♥ A K T 6 5		Ny		♥ 9 7 3
♦ A K T 7 5 4				♦ B 6 3
♣ –				♣ K 3 2
	♠ T 8			
	♥ 4 2			
	♦ D 2			
	♣ A T 9 8 7 6 5			

Itt az angolok K-NY-on az igen jó esélyű 6 káró felvételt játszották. Ha az adu nem húz, még segít DB vagy DBx Délen. A magyarok a sokkal rosszabb 6 szanig jutottak. Szerencsénkre a szkórlapon mindebből csak annyi látszik, hogy a 6 szan jobban ír...



13. forduló, Magyarország – Fülöp-szigetek 25-4 (77-18)

Nyílt terem É-D: Dumbovich-Winkler
Zárt terem K-NY: Macskásy-Szalay

3. leosztás	♠ T 9 7 4			
O: Nyugat	♥ A 3			
Ált. bell	♦ D 8 7 6			
	♣ D T 4			
♠ A D B 8 5 2		É		♠ 3
♥ D B 4		Ny		♥ K 8 7 5 2
♦ B				♦ A 4 2
♣ A B 3				♣ K 7 6 2
	♠ K 6			
	♥ T 9 6			
	♦ K T 9 5 3			
	♣ 9 8 5			

A nyílt teremben 1 pikk – 1 szan – 3 pikk pároslicit után Kelet „beszorult”, végül 3 szant licitált. A kör találkozás nem derült ki, és a szan gémmel a természetes káró kezdet után egyet bukott.

Szalayéknak könnyebb dolguk volt, a precíziós 1 treff indulásra adott 1 kör válasz után az aduszín már megvolt, csak a megfelelő magasságot kellett belőni, +680, 13 IMP ide.

A 8. játszmban könnyebb volt teljesíteni a gémet, mint a töredéket:

8. leosztás	♠ 8 6 3			
O: Nyugat	♥ T 9 8 6 5			
Ált. mans	♦ 5			
	♣ 8 7 5 3			
♠ 9 7 5		É		♠ A K D B
♥ A 7		Ny		♥ D B 3 2
♦ B 9 8 6 2				♦ T 4 3
♣ B T 4				♣ A 6
	♠ T 4 2			
	♥ K 4			
	♦ A K D 7			
	♣ K D 9 2			

A nyílt teremben Nyugat 3 káró felvétel ellen Dr. Winkler pikkkel kezdett. A következő 4 ütésben a felvevő mindig adut, Dumbovich pedig makacsul pikkeket hívott. Az asztali kőr dáma hívást Dél fedte, és az újabb menet adu elvitele után kőrrel asztalra ragasztotta a felvevőt. Ezek után már csak annyi dolga lett volna Nyugatnak, hogy kőr lopással kézbe menjen, és elvegye az utolsó adut, hiszen a treff ász híd volt a magas pikkhez. Valamit azonban elszámolhatott, mert a vége 1 bukás lett.

A másik asztalon Kelet játszott 3 szant, káró kezdésre. Az ellenfél tehetetlen, mert:

a) Passzív ellenjátékra káró magasítás és kőr impassz. Ha Dél kihagyja a második menet kárót, akkor lehívjuk a nemes színű ütéseinket, és csak azután folytatjuk a kárót, így a végállásban 2 treffet ütünk. Ha a harmadik menet kört hagyja ki, akkor el kell találnunk, hogy a kőr király dubló (kőr ász, majd kicsi).

b) Ha Dél a kőr királyt kivágja átmenetrombolási céllal, akkor szintén lehívjuk a nemes színű magas lapokat, kiadjuk az ütést káróval, és treff végjátékkal teljesítünk, +400.

20. leosztás ♠ 8
 O: Nyugat ♡ A D 8 2
 Ált. bell ♢ K B 9 8 6 4
 ♣ T 7

É	♠ A K 9 7 4
Ny	♡ K 7
K	♢ 3 2
D	♣ A 8 4 2

♠ T 6 5 3
 ♡ T 6
 ♢ A 5
 ♣ K D B 9 3

A zárt teremben Macskásy Kelet helyén kényelmesen teljesítette a 2 pikk felvételt. Látszólag még adu kezdésre is van 8 ütés egy treff lelopásával és a kőr király szök-

tetésével. A háromszori káró hívás viszont gondokat okozhat, főleg, ha azonnal ezzel támad az ellenfél. Egy szó, mint száz, nem tudhatjuk mi történt volna, ha a nyílt teremben Dr. Winkler nem megy ki a **kontrázott(!)** 3 pikkből 4 káróba. Ez volt az utolsó parti a meccsen, jó volt a szkórjuk, érthetően nem akart kockáztatni. A 4 káró ellen aduval kezdett Kelet, ütött a kéz bubi-ja, majd treff következett. Szerencsére ezt az ellenfél azonnal megütötte, sőt újabb aduval folytatta, így a kissé ingatag felvétellel 1 szűrrel teljesült, +150, +6 IMP

14. forduló, Magyarország – Ausztria 23-7 (47-7)

Nyílt terem K-NY: Macskásy-Szalay
 Zárt terem É-D: Dumbovich-Winkler

Ellenfeleink egyetlen játszmában tudtak csak írni, mégpedig egy szem mentéssel:

4. leosztás ♠ A K B 9
 O: Nyugat ♡ 6 2
 Ált. bell ♢ A D 2
 ♣ T 9 4 3

É	♠ 4 3
Ny	♡ K D B T 9 8 7 3
K	♢ B 5
D	♣ K

♠ T 7 5 2
 ♡ –
 ♢ 8 4
 ♣ A D B 8 7 6 2

Nyílt terem:

Nyugat	Észak	Kelet	Dél
<i>Fischer</i>	<i>Dumbovich</i>	<i>Sauer</i>	<i>Winkler</i>
passz	1 szan	3♡	5♣
5♡	6♣	6♡	kontra
körpassz			
	-4, +1100		

Zárt terem:

Nyugat	Észak	Kelet	Dél
<i>Szalay</i>	<i>Gloyer</i>	<i>Macskásy</i>	<i>Schifko</i>
passz	1♣	4♥	6♣

körpassz

=, -1370, -7 IMP

Mindkét K-NY kimaradt az alábbi bukó 3 szanból, de Szalay és Macskásy belicitálták a terített minor gémet.

6. leosztás	♠ B T 9 3
O: Kelet	♥ K 6 5 4 2
K-Ny bellben	♦ 9 6

♣ D 2

♠ 4	É	♠ A 8 7 6 5
♥ T 9	Ny	♥ A 8
♦ A K D T 2	K	♦ B 7 4 3
♣ A T 8 4 3	D	♣ B 9

♠ K D 2
♥ D B 7 3
♦ 8 5
♣ K 7 6 5

Nyílt terem:

Nyugat	Észak	Kelet	Dél
<i>Fischer</i>	<i>Dumbovich</i>	<i>Sauer</i>	<i>Winkler</i>

1♦	passz	1♠	kontra
2♣	2♥	3♦	passz
passz	3♥	passz	passz
4♦	körpassz		

+1, -150

Zárt terem:

Nyugat	Észak	Kelet	Dél
<i>Szalay</i>	<i>Gloyer</i>	<i>Macskásy</i>	<i>Schifko</i>
		passz	passz

1♦	passz	1♠	kontra
3♣	3♥	4♥	passz
5♦	körpassz		

=, +600, +10 IMP

7. leosztás ♠ A K T 8 4 3 2

O: Dél	♥ A 7
Ált. bell	♦ 7 5 4
	♣ 9

♠ D B	É	♠ 9
♥ D B T 9 5	Ny	♥ 4 3 2
♦ A K T 3 2	K	♦ 8 6
♣ T	D	♣ A K D B 8 3 2
		♠ 7 6 5
		♥ K 8 6
		♦ D B 9
		♣ 7 6 5 4

Nyílt terem:

Nyugat	Észak	Kelet	Dél
<i>Fischer</i>	<i>Dumbovich</i>	<i>Sauer</i>	<i>Winkler</i>
			passz
1♥	1♠	2♣	passz
2♦	2♠	3♠	passz
3szan	körpassz		

Zárt terem:

Nyugat	Észak	Kelet	Dél
<i>Szalay</i>	<i>Gloyer</i>	<i>Macskásy</i>	<i>Schifko</i>
			passz
1♥	4♠	5♣	körpassz

A nyílt teremben a szinglivel szembeni dublő pikk DB nem bizonyult elégséges fogásnak, É-D elvitte az első 9 ütést! +500

A treff játéknál 3 fejtetés áll ki, sőt a kőr lopást sem nehéz megtalálni. Dél azonban hármassal inkább a káró színben látott fantáziát, erre aztán teljesült is a gém! +600, +15 IMP



15. forduló, Magyarország – Malajzia 24-6 (74-31)

Nyílt terem É-D: Macskásy-Szalay

Zárt terem K-NY: Dumbovich-Winkler

Hamar előnyt szereztünk, főleg az ellenfél egy fegyelmezetlen indító kijátszása miatt:

2. leosztás

♠ 7 5 4
 O: Kelet ♡ D 7 6 4 3
 É-D bellben ◇ K 7 3
 ♣ B 7

♠ A 6
 ♡ T 9
 ◇ A 9 5 4
 ♣ K D T 6 2

É		♠ D 9
Ny		♡ K 8 2
	K	◇ D B 2
D		♣ A 8 6 4 3

♠ K B T 8 3 2
 ♡ A B 5
 ◇ T 8 6
 ♣ 9

Nyílt terem:

Nyugat	Észak	Kelet	Dél
	<i>Szalay</i>		<i>Macskásy</i>
		1♣	1♠
3szan	körpassz		

Zárt terem:

Nyugat	Észak	Kelet	Dél
<i>Winkler</i>		<i>Dumbovich</i>	
		1♣	1♠
2♠	passz	3♣	passz
3szan	körpassz		

Szalay természetesen a pikk kezdést választotta, és a felvétel hármat bukott, +150.

A zárt teremben viszont Winkler 3 szan licitje után Észak biztosabb pikk fogásra számított nála, és ennek hatására a partner színe helyett inkább a sajátjával támadott. Ha Dél a kőr bubi után még kétszer hívta volna a színt, a felvétel még így is bukott

volna egyet, de ő félt, hogy esetleg ezzel a felvevőt a kilencedik ütéséhez juttatja, ezért inkább kárót hívott. +430, 11IMP

Nem sokkal később kamatostul adtuk vissza ezeket a pontokat, egy véleményes szlem bmondásával ill. elbukásával.

4. leosztás

♠ K 9 7 5
 O: Nyugat ♡ 6 4
 Ált. bell ◇ A B T 7
 ♣ 9 3 2

♠ A D 6 4 3
 ♡ A D 3
 ◇ –
 ♣ A D 8 7 5

É		♠ B 8 2
Ny		♡ K 9 7
	K	◇ K D 5 4 3
D		♣ B 4

♠ T
 ♡ B T 8 5 2
 ◇ 9 8 6 2
 ♣ K T 6

Nyílt terem:

Nyugat	Észak	Kelet	Dél
	<i>Szalay</i>		<i>Macskásy</i>
1♠	passz	1szan	passz
3♣	passz	4♠	passz
4szan	passz	5♣	passz
5♠	körpassz		

Zárt terem:

Nyugat	Észak	Kelet	Dél
<i>Winkler</i>		<i>Dumbovich</i>	
1♠	passz	1szan	passz
3♣	passz	3♠	passz
3szan	passz	4◇	passz
6♠	körpassz		

Láttunk már jobb szlemet elbukni, és látunk már rosszabbat megcsinálni. A nyílt termi Nyugatnak inába szállt a bátorsága, mikor megtudta, hogy a partnerének egy kulcslapja sincs (miért is lett volna olyan jó

a káró ász??), a zártban a 3 pikk és a 3 szan licit egyaránt plusz erőt ígért.

Mindkét asztalnál 11-et ütöttek a felvevők. -13 IMP

A 9-es partiban mindkét asztalon gémet teljesítettünk:

9. leosztás	♠ 2		
O: Észak	♥ K 8 7 6 5		
K-Ny bellben	♦ A D B 8 6		
	♣ 7 5		
♠ A B 8 7 4 3	É	♠ D T 6 5	
♥ A T	Ny	♥ D 9	
♦ 9 4	K	♦ K 5 2	
♣ B 8 6	D	♣ D T 3 2	
	♠ K 9		
	♥ B 4 3 2		
	♦ T 7 3		
	♣ A K 9 4		

Nyílt terem:

Nyugat	Észak	Kelet	Dél
	<i>Szalay</i>		<i>Macskásy</i>
	1♥	passz	3♠ ¹
passz	4♥	körpassz	

¹ géminvit 4(+) aduval

10 ütés, +420

Zárt terem:

Nyugat	Észak	Kelet	Dél
<i>Winkler</i>		<i>Dumbovich</i>	
	1♥	passz	3♥
3♠	4♥	4♠	körpassz

10 ütés +620, 14 IMP

Winkler a kedvezőtlen szóróhelyzet dacára megkockáztatta a 3 pikk közbeszólást, ami után persze Dumbovich rámondta a 4 körre a 4 pikkot, abban bízva, hogy legalább az egyik felvétel a kettő közül teljesül.

A 4 kör felvételben nem túl érdekes a játék, ki kell adni 1-1 adut, kárót és pikkot.

A 4 pikk körön kívül minden kezdésre bukik, de Észak természetesen az összeemelt színnel támadott, Winkler szintén természetesen(?) eltalálta, hogy a dámát kell tenni.

Egy mérkőzéssel a selejtező befejezése előtt így festett a tabella a „C” csoportban (a 4 csoportból 4-4 csapat mehetett tovább):

Rank	Team	VPs
1	ENGLAND	332
2	IRELAND	308
3	HUNGARY	303
4	POLAND	299
5	EGYPT	296
6	DENMARK	285
7	ISRAEL	276
8	AUSTRIA	255
	ROMANIA	255
10	FINLAND	254
11	SAN MARINO	243
12	MALAYSIA	217
13	PHILIPPINES	167
14	VENEZUELA	157
15	MEXIKO	154
16	FR POLYNESIA	151
17	CYPRUS	141
18	REUNION	131

Anglia és Írország biztos továbbjutóknak látszottak. A másik két helyért rajtunk kívül elsősorban Lengyelország, Egyiptom és Dánia volt versenyben. Utolsó meccsünkön a Francia Polinézia elleni esetleges nagyobb győzelem a biztos feljutást jelenthette a csapatnak.

17. forduló, Magyarország – Francia Polinézia 23-7 (61-21)

Nyílt terem K-NY: Honti-Szilágyi

Zárt terem É-D: Dumbovich-Winkler

Véleményem szerint az Európa-bajnokságokon és Olimpiákon az úgynevezett „kötelező győzelmek” begyűjtése a legnehezebb. Ezen a mérkőzésen sikerült.

4. leosztás	♠ A B T 7		
O: Nyugat	♥ A 8 7 4		
Ált. bell	♦ B 8		
	♣ T 8 5		
♠ D 4		É	♠ K 8 3
♥ 9 5		Ny	♥ K D B T 3
♦ A K D T 6			♦ 4 3 2
♣ B 6 4 3		D	♣ K 9
	♠ 9 6 5 2		
	♥ 6 2		
	♦ 9 7 5		
	♣ A D 7 2		

Nyílt terem:

Nyugat	Észak	Kelet	Dél
<i>Szilágyi</i>		<i>Honti</i>	
1♠ ¹	passz	1♥	passz
1szan ²	passz	2♦ ³	passz
3♣ ⁴	passz	4♥	körpassz

¹ 11-15FP, 4+ káró, egyenlőten

² GF relé

³ 2 2 5 4

Zárt terem:

Nyugat	Észak	Kelet	Dél
	<i>Winkler</i>		<i>Dumbovich</i>
1♦	kontra	rekontra	passz
passz	1♥	kontra	1♠
2♣	passz	3szan	körpassz

A fenti játszmban semmilyen gém nincs benne, de a 4 kőrt némi ellenjáték-segéd-

lettel sikerült teljesíteni. Az adu kezdést Észak ütötte, és a treff nyolcast hívta, amit Dél vitt a dámával, lehívta az ászt is, majd meglátva partnere tizesét, harmadszor is treffet hívott! +620

A 3 szan felvétel ellen – amit ráadásul a rosszabbik kézből játszott az ellenfél – ki volt licitálva a pikk indulás. Két bukás alatt lehetetlen volt megúszni. +200, 13 IMP

A selejtező utolsó kiosztása az alábbi izgalmas szlemparti volt:

20. leosztás	♠ 9 5		
O: Nyugat	♥ D 8 7 4		
Ált. bell	♦ D 8 7 6 3		
	♣ B 3		
♠ K B 7 6 3		É	♠ A D T
♥ A T 5		Ny	♥ –
♦ –			♦ K B T 5 4 2
♣ K D 9 7 2		D	♣ A T 8 5
	♠ 8 4 2		
	♥ K B 9 6 3 2		
	♦ A 9		
	♣ 6 4		

Zárt terem:

Nyugat	Észak	Kelet	Dél
	<i>Winkler</i>		<i>Dumbovich</i>
1♠	passz	2♦	passz
2♠	passz	3♠	passz
4♣	passz	4♦	passz
4♥	passz	4szan	passz
5♥	passz	6♠	körpassz



Nyílt terem:

Nyugat	Észak	Kelet	Dél
<i>Szilágyi</i>		<i>Honti</i>	
1♠	passz	2♣ ¹	2♥
3♣ ¹	passz	4♣ ³	passz
4♦ ⁴	passz	4♥ ⁵	passz
5♦ ⁶	passz	6♣ ⁷	körpassz

¹ GF relé² 5+5+ pikk és treff, jó lap a 11-15-ön belül³ opcionális kulcslap-kérdés⁴ jó lap a szemhez⁵ kulcslapkérdés⁶ 2 kulcslap + adu dáma

⁷ „Ne haragudj, hogy 3 treff után nem kérdeztem ki a teljes clostzásodat, pedig akkor bemondhattuk volna az esetleges nagy szemet, de a lejátszott 19 parti alapján úgy érzem a kis szemmel már biztos továbbjutók vagyunk, nem szeretnék kockáztatni!”

Megtaláltuk tehát a jó aduszínt, és leadtunk 3 IMP-t. Ha a jó magasságot is megtaláltuk volna, akkor...

...de ez már egyikünket sem érdekelte, mert a selejtező befejezése után így alakult az állás a „C” csoportban:

Rank	Team	VPs
1	ENGLAND	352
2	IRELAND	332
3	HUNGARY	326
4	EGYPT	321
5	POLAND	320
6	DENMARK	310
7	ISRAEL	286
8	AUSTRIA	280
9	SAN MARINO	266
10	ROMANIA	264
11	FINLAND	260
12	MALAYSIA	221
13	VENEZUELA	173
14	PHILIPPINES	170
15	MEXIKO	161
16	FR POLYNESIA	158
17	REUNION	145
18	CYPRUS	142

És így a többiben:

A:

Rank	Team	VPs
1	NETHERLANDS	318
2	ITALY	317
3	RUSSIA	316
4	ICELAND	312
5	ARGENTINA	308
6	LATVIA	271
7	HONG KONG	264
8	NEW ZEALAND	259
9	SCOTLAND	254
10	GEORGIA	248
11	BELGIUM	244
12	CANADA	234
13	CHINESE TAIPEI	226,5
	SERBIA/MNGRO	226,5
15	GADELOUP	211
16	MOROCCO	198
17	BANGLADESH	180
18	MAURITIUS	152

B:

Rank	Team	VPs
1	CHINA	338
2	GERMANY	309
3	TURKEY	306
4	U.S.A.	304
5	NORWAY	294
6	LEBANON	288
7	AUSTRALIA	280
8	BULGARIA	277
9	INDIA	268
10	CROATIA	251
11	ESTONIA	238
12	SWITZERLAND	227
13	MARTINIQUE	216
14	LUXEMBOURG	212
15	TUNISIA	206
16	CHILE	183
17	SINGAPORE	170
18	KENYA	158

D:

Rank	Team	VPs
1	FRANCE	332
2	JAPAN	305
3	PAKISTAN	295
4	SWEDEN	294
5	SPAIN	291
6	BRAZIL	288
7	INDONESIA	286
8	GREECE	273
9	SOUTH AFRICA	260
10	LITHUANIA	248
11	WALES	243
12	PORTUGAL	234
13	BOSNIA/HZVNA	222
14	CZECH REP.	219
15	JORDAN	216
16	BOTSWANA	201
17	BERMUDA	198
18	COSTA RICA	147

A K.O. folytatáshoz valamennyi csoport 1. helyezette választhatott magának ellenfelet egy-egy, előre meghatározott másik csoportból. A többiek „keresztbe” játszottak. A verseny két nagy esélyese, USA és Olaszország már az első K.O. fordulóban kénytelen volt egymással játszani.

A franciák (a D csoport győztesei) választhatottak a mi csoportunkból, és nem túl nagy örömeinkre minket szemeltek ki. Mouiel, az ellenfél kapitánya később a „Le bridgeur” c. szaklapban hosszasan magyarázta döntésének okát. Hogy jól döntött-e, az kiderül a beszámoló folytatásából.

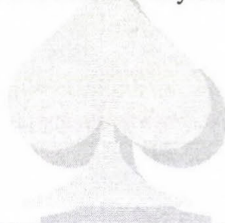

11. PILISCSABAI BRIDZSVERSENY

2005. augusztus 7.

A verseny helyszíne:

Pázmány Péter Katolikus Egyetem -Zakeus Étterem (Piliscsaba, Egyetem u.1.)

Program: 9.00 Board-a-Match csapat, kb. 20 leosztás
12.30 Mitchell páros, 2*20 leosztás

Nevezés: 2005. augusztus 5-én 22.00 óráig telefonon: (1) 266-6630 vagy (30) 966-1075, e-mailben : artemix@hu.inter.net

A nevezési határidő után csak a fenti mobiltelefonon és csak kivételes esetben fogadunk el nevezést.

Nevezési díj: a Board-a-Match csapatra 2500 Ft/csapat
Mitchell párosra 3500 Ft/fő (A Mitchell páros nevezési díja magában foglalja az ebéd árát is.)

70 év feletti magyar állampolgárok részére a részvétel (az ebédet is beleértve) ingyenes. Ifjúsági játékosok 50%-os kedvezményben részesülnek.

Díjazás: a résztvevők számától függően

A Mitchell páros mezőnyének legjobb 10%-a jogosult a 2005. évi Maraton verseny „A” csoportjában indulni.

Információ: Kerényi István (30)9661075 A verseny helyszíne Budapest felől a 10-es úton közelíthető meg. A 23,5 km-szelvényben kell jobbra, az egyetem területére fordulni.

Patzkó György

Licitkonvekciók II.

(Ifi rendszer; a gyenge szan választai, last train, klónozás)

Újabb nagy feladat előtt álló ifi válogatottunk az alábbi *indítási rendszert* alkalmazza:

- 1♣ – 1♦ = A jobbik olcsó, hármast szín,
10 – 21 FP, nem lehet benne ötös nemes szín;
- 1♥ – 1♠ = Legalább ötös nemes szín, 10 – 22 FP,
lehet mellette hatos+ olcsó szín;
- 1NT = 11 – 14 FP, lehet benne ötös nemes
vagy hatos olcsó; nem lehet rövid szín;
- 2NT = 20 – 22 FP, lehet benne ötös nemes
vagy hatos olcsó; nem lehet rövid szín;
- 2♣ = abszolút forsz (speciális kontrollvá-
laszokkal);
- 2♦ – 2♥ – 2♠ = gyenge kettes, a szkörhely-
zettől függő erővel;
- 3♣-tól a színlicitek = kizáró indulások.

Olvasóink a gyenge szan választásrendsze-
réről ugyanebben a számban Szegedi Ba-
lázs ismertetését olvashatják. A gyenge
szan a középérs indításától eltérő választ-

rendszert indokol. Nagyobb részében szim-
patikus a természetessége és a könnyű át-
láthatósága; bár van néhány hosszabb, ne-
hezen megtanulható licitmenet is.

Az újabb választásrendszerre való áttérés-
kor – döntően a szemek jobb kideríthető-
ségéért – alternatív lehetőséget javasolok.
A 2♥ és a 2♠ leálláskeresések kivételével
minden más eltér az ifi rendszer konkrét
megoldásaitól; kevésbé a szellemétől.

A 2♣ kérdést követően a leállást kereső
kezekkel a 2♥ vagy 2♠ válaszokat lepsz-
szoljuk, a nemes színt vagy színeket ígérő
licitekre zárólicitet adunk. A nemeseket ta-
gadó 2♦ után a 2♥ EGYEZMÉNYES, a le-
állást kereső 4+ – 4+ nemest jelzi. Minthogy
a 2♣ bemutatva a csak invit jelleget, a 3♥
licit nem GF volta – az ugrás ellenére is –
nyilvánvaló. A kérdező más licitjei, illetve
az induló bármilyen bemondása természe-
tes és nem kényszerít. Az indulónak nem ve-

A licit	Jelentése	A viszontválaszok
2♣ GI RELÉ	2 lap típus: – 4+–4+ nemessekkel keres leállást, – GI licitsorozatot indít legalább egy, hármast nemessel	2♦ = nincs négyes-ötös nemes színe 2♥, 2♠ = egyetlen, négyes-ötös nemes, ötösnél 11 – 13 FP 2NT = 4-4 a nemes színeket, 11 – 13 FP 3♣ = ötös ♥ szín, 5-3-3-2, 14 FP 3♦ = ötös ♠ szín, 5-3-3-2, 14 FP 3♥ = 4-4 a nemes színeket, 14 FP
2♦ GF RELÉ	GF relé, licitmenetet indít	2♥ = 1/nincs négyes nemes, 2/van, de 4-3-3-3 az elosztása 2♠(♥), 2NT(♠) = egyetlen nemes színe, 4-4-3-2 az elosztása 3♣ = ötös ♥ szín, 5-3-3-2 3♦ = ötös ♠ szín, 5-3-3-2 3♥ = 4♠-4♥-3♦-2♣ 3♠ = 4♠-4♥-2♦-3♣ + KLÓN
2♥, 2♠	Legalább ötös színnel leállást javasol	Mint az ifi rendszerben
2NT	Olcsó színű leállás	Kötelező a 3♣ licit!
3♣, 3♦	Kizárás vagy GI legalább hatos hosszúságú ♥, illetve ♠színnel	

szett el, csak időben csúszott a lehetősége (hatos) olcsó színe bemutatására. A válaszoló 2 szan természetes invit lehetősége is megmarad, ám bizonytalan, hogy van-e négyes nemes színe. További kérdés, hogy az induló a négyesnek már jelzett, de valójában 11 – 13 FP-os kézben lévő ötös nemes színét bemutassa-e. A helyzet pikantériája így az, hogy az 5 + 3 lapos nemes szintálkőzés kiderítése véletlenszerű.

A probléma az ifi rendszer eredeti változaiban is benne rejlik, csak ott – látszólag – másutt. A 2 szan válasz invitál és tagadja a négyes nemes színeket. Az induló ötös nemes szint ígérő válaszai az invit fogadását jelentik, hiszen nem kívánatos az 5 + 2 lapos szintálkőzéssel játszani. Ám lehet, hogy az induló nem fogadja az invitet és 5 + 3 lapos nemes találkozás ellenére az összességében rosszabb 2 szanzadu lesz a végső felvétel. A 2♣ GI relén át adott 2Sz invitet követő nemes szín ismétlésnél logika-ellenes lenne a GF jelleg. Mi legyen hát?

Nagyszerűnek tartom azt az „idegen tollú” megoldást, mely eredetileg arra született, hogy határesetben a kontrázott 1 szan indításból meneküljünk-e. Tömör, zárt szín alkalmas a szan felvételhez is, tehát ⇒ ne meneküljük, ne mondjuk be! Közepesnél rosszabb vagy kifejezetten gyenge szint se mondjuk be, mert az a hosszúsága okán lesz alkalmas a szan felvételhez ⇒ más színekben a figurák, ebben a színben a hosszúság biztosítja, hogy ne adjunk ki túl sok ütést. A fennmaradó közepső esetben meneküljünk, illetve licitáljuk azt! A szerencse szerepét ugyan nem szüntettük meg, de lényegesen csökkentettük!

Passzos válaszoló esetén a 2♣ leszűkül GI jellegű kérdéssé, míg a 2♠ – az ifi rendszer passzt kérő színlicitjétől eltérően – a legalább 4+–4+ nemesekkel a leállást (vá-

lasztást) kereső laptípus azonnali bemutatására szolgál.

A 2♠ GF relé esetében indokolt a licit-tér takarékos használata. A nemes színeket tagadó (illetve azt 4–3–3–3 elosztás keretében bemutató) nagyszámú esetre figyelemmel kénytelenek vagyunk az éppen legalacsonyabb 2♥ válasszal operálni. Jó lett volna természetes válaszokkal építkezni, de ez a körülmény azonnal megtorpedózta óhajunkat.

A csekély licit-tér-vesztéssel járó küzdelem esetére a leírt válaszrendszer egyben sorrendet is mutat. Ha az ellenfél kontrázza a 2♠ relét vagy (az 1. vagy a 2. válaszolói lépcső helyén) 2 nemessel szól közbe, megtartjuk a mesterséges sorrendű válaszrendszert. Ebben a szituációban a 2♠ kontrája legalább négyes színnel játszhatónak véli a felvételt, az ellenvonal menekülése esetére büntető kontrát javasol. A sima nemes színű közbeszólások kontrája büntető szándékú. Mindkét esetben a passz az egyébkénti első válaszlépcső, és a többiek következnek sorban. A közbeszóló színében lévő négyes-ötös hosszúságokat jelző válaszlépcsők sem maradnak el; valamilyen okból a büntetést nem véli kifizetődőnek.

Egyéb közbeavatkozásnál a küzdelmi helyzetek megoldásait alkalmazzuk. Ne fedjük el, hogy a GF okán az induló passza kényszerítő!

Vargabetűt lépve, elemezném az ellenfélnek a 2♠ relére, mint mesterséges licit-re adott (nyilvánvalóan), szint ígérő kontráját. Arra alkalmas lappal ez a helyzet lehet, hogy az utolsó lehetőség arra, hogy az ellenjátékos tájékoztatást adjon a partnerének. Alkalmazzák is a kontrát sokszor és sokan ilyen és ehhez hasonló helyzetekben, nem mindig sikeresen.

Az ellenvonali játékosok esetenként nem számolnak azzal a veszéllyel, hogy netán a kontrázott (rekontrázott) felvételt játszani, akkor pedig buktatni kellene. Biztosítani kell a partnert arról is, hogy vészhelyzetben alacsonyan menekülő színt, saját felvevő játékot választhasson. Mindezeknek a feltételeknek csak olyan kéz felel meg, amely kellő induló erőt, elosztásában (az ellenjátékhoz) tömör ötös (esetleg négy honórös négyes) kárót tartalmaz. Szükséges még 3-3 lap a nemes színekben, 2-3 lap a másik olcsó színben ahhoz, hogy a menekülés lehetőségét is megadjuk a káró csatlakozás nélküli partnerünknek. Mindehhez hozzátéve, hogy a kontra 2 többlet lépcsőt ad az indító vonalnak, és teljesen elárulja az erő fekvését, az arra alkalmas kézzel rendelkező ellenvonali játékos jobban teszi, ha passzol.

Ha a vázolt követelményeket partnerünk alkalmazza, akkor a 2♠ felé érkező ellenvonali passzát ne tekintsük a káró indító kijátszást eleve elutasító magatartásnak! Lehet, hogy csak a kontra feltételeinek nem felelt meg a keze! A 2♣, mint gyengébb kérdező licit kontrája kevesebb veszéllyel jár, a kontra elmaradásából bátrabban lehet következtetéseket levonni!

A vargabetű összegzéseként: az egyes és kettes magasságú mesterséges licitek kontrájához olyan, az információs kontrához közelálló kéz alkalmas, amely induló erőt, tömörséget a színben, a nem licitált (nemes) színekben hármass csatlakozást is mutat. Hármass magasságtól a szín tömörsége és hossza egymagában alkalmassá teszi a kezet a kontrára.

Menjünk tovább, és tegyük fel, hogy az ellenfél nem avatkozott be a 2♦ GF relével folytatódó licitbe! Amikor elosztásokat derítünk fel, a válaszlépcsők száma sem

fog megegyezni az éppen bemutatandó esetek számával. Emiatt is kénytelenek vagyunk a természetességet sutba dobni. A megtanulhatóság érdekében a ♡♠♦♣ mesterséges színsorrendet alkalmazzuk. Ez a ♡ és ♠ színek (színtörédek vagy -rövidségek) esetében, a piros – fekete képleten túl, megfelel a 4♥ és 4♠ gémjátékok egymást követő sorrendjének. A ♦ és a ♣ szín esetében pillanatnyilag elégedjünk meg azzal, hogy ez nem töri a piros – fekete – piros – fekete megjegyezhetőségi sorrendet.

A GF helyzet ötös kórt ígérő 3♣ és ötös pikkot ígérő 3♦ licitjei – az erő-limit nélkül – lényegében megfelelnek a 2♣ kérdés azonos viszontválaszainak. A fennmaradó 2 helyen a 4-4 nemes laphoz megadjuk az olcsó színek darabszámát is, tehát a teljes elosztást.

Most gondolkodjunk, és újabb kitérő után építsünk be egy lényeges elemet. Vizsgáljuk az elhasznált licitteret a legmagasabbra vivő 3♠ viszontválasz tükrében.

Az ifi rendszer más területén használt eredményes egyezmény a LAST TRAIN (utolsó vonat) konvenció. Adott az (nemes) aduszín, az utolsó licitként rövidséget mutató szplinter, vagy egyetlen kulcslicit hangzott el; a nemes szín gémerős bmondása és az utolsó licit között egyetlen licithely van. Egyéb gyakorlatban a soron lévő játékos vagy gémet mond, vagy kulcslicittel próbálkozik. Jóval 25% alatti az esély, hogy pont a közbenső színben tud kulcslicitet adni, de ha igen, akkor is meghagyja a kétséget: kell-e, vagy sem szlemet játszani.

A LAST TRAIN a minimálisra zsugorodott, feltétlenül biztonságos licitteret szellemesen és nagyfokú hatékonysággal kihasználó egyezmény. A közbenső licitmező bmondása igen jó kezet, komoly szlemérdekeltiséget mutat. A gém bmondása lebe-

szelés a szemről; a gém fölé menő kulcslicit egyértelműen jelzi, hogy a maga részéről tizenegy ütést már lát, de a tizenkettediket még nem. Mindez az ellenfél mentése esetére is hathatós információt ad arra, hogy meddig érdemes a jobban író saját felvételt választani és honnan a kontrát.

Az ifi válaszrendszer 2Sz és hármasságú színlicitjei átalakítását a hatos nemes színnel bíró válaszoló érdekében és a LAST TRAIN szellemében teszem. Az olcsó színű leállást előkészítő 2Sz közismert, itt is alkalmazható. Aki maradéktalanul fel kívánja használni az adódó licitteret, az a kötelező 3♣ utáni 3♥, 3♠ és 3Sz bemonadásoknak is adhat speciális információtartalmat. Ebben a licitrendszer-korlátozások sem szabnak határt; elsősorban az indítások és a küzdelmi helyzetek eszközeit engedik vagy tiltják (erről bővebben máskor).

Az 1 szanzadu utáni 3♣ és 3♦ válaszok – mint a nemes színekhez 2 különbözőzeti lépcsőt adó transzferek – mintegy LAST TRAIN helyzetet hoznak létre. Ennek célja most nem a szem, hanem a gém esélyének felderítése. Az induló bemondja a valódi színt, ha a géminvitet eleve elutasítja. Ha fogadná, úgy licitálja a közbenső lépcsőt ⇒ itt a LAST TRAIN hasonlóság! A válaszoló a valódi szín sima licitjével mutat kizáró, gyenge kezét. GI esetén emeli a közbenső lépcsőt (ismételt, azaz retranszfer). Az esetek nagyobb részében a jól megválasztott indító kijátszástól, mint veszélytől, jobban védett az induló keze. Az ismételt transzferrel az indító lesz a felvevő, ami növeli a teljesítési esélyt.

Érdekes az a (elsősorban nem 1 szan indítás utáni) helyzet is, amikor természetes 4♣ vagy 4♦ bemondással adunk passzolható géminvitet. Előfordul, hogy fogadjuk azt, és a gém nincs benne, de az ellenkezője

is. Nem ritka, hogy problémamentesen 12 ütés adódik. Régen kialakult gyakorlat, hogy az olcsó színű invit fogadása esetén – ingyen próbálkozásként – bemutatjuk ászaink számát; hátha több is van benne! Az ifi rendszer tovább megy ennél. Beépített egy (szlem – negatív) első lépcsőt, amivel csak a géminvitet fogadja, de a szemet kizárja. Az ászválaszokra megmarad a további 4 lépcső. (Talán nevezhetnénk ezt inverz last trainnek, kis betűkkel!) Önmagában is érdekes és jó ez a konvenció is; de most térjünk vissza a 2♦ utáni 3♠ viszontválaszhoz.

Az 1 szanzadu indítás utáni 2♦ relé egyetlen biztos közlése a gémig (vagy büntető kontráig) kényszerítés kifejezése; egyáltalán nem szavatol nemes színt. Ezért is azonosítjuk reléként, nem nevezzük módosított Staymannak vagy a nemes színekre vonatkozó azonnali kérdésnek, bár az első válaszsor kiemelten a nemes színek elosztásáról szól. Hasonló a 2♣ annyiban, hogy nem ígér négyes nemes színt.

A laperő tekintetében akkor is alkalmazni fogjuk, ha valamelyes kétségünk van arról, hogy lesz-e játszható gém? Utóbbi helyzetben a teljes elosztást kifejező licitre a kérdező zárólicitet mond, ami lehet 3 szan is. Amikor 3♠ a válaszuk, lehet hogy elhasználtuk a kérdező teljes licitterét. A formálisan még meglévő 3 szan helye semmit sem változtat a dolgon! Ebből fakad, hogy akár a 3 szan licitet is felhasználhattuk volna, annak negatív következménye nincs.

Az erőben alig GF jelleggel mondott 2♦ relének az ellenpólusa az olyan eset, amikor a kérdező az induló 11 FP esetén is szemre tör. A kettő közötti problémás kezek azok, amelyeknél az 1Sz indításba még beférő maximummal a kérdező (talán) szemre menne, egyébként nem. Ha az utol-

só válasz az ugyancsak 4 - 4 nemest és a másik 3 - 2 olcsó színeket ígérő 3♥ lett volna, a kérdező az általam inverz last train elvnek nevezett módon, 3♠ licittel kutathatná az induló laperejét. Erre nyilván a 3 szanzadu lenne a nemleges válasz (amit a kérdező passzolhat, vagy bemondhatja a neki tetsző gémet), vagy 4♣-tól kifejezhetné a szlem iránti készségét, egyben közölve (négy ászból) az ászai számát. (A további licitmenet részleteiből most csak annyit adnék közre, hogy a kérdező 3♠ licittel kérdez, ha 3 szanban le kíván állni, illetve kőr vagy treff színt, 4♣ licittel, ha pikk vagy káró színt kíván végső fokon játszani.)

A 3♠ válasz azon problémájának, hogy nincs a kérdésre hely 3 szan alatt, a megoldása a táblázatban már jelzett, de eddig még nem magyarázott klónozás!

A hírekből sejthjük a biológiában használt fogalmat. Átvitelét a versenybridzs területére Hittmann-elynek nevezném; első alkalmazója versenyzőtársunk, a bridzs-zseni (a lángeész minden jó és egyetlen rossz tulajdonságával rendelkező) Hittmann László volt. Ötlete méltó az elismerésre!

A bridzsben való felhasználáskor bocsánatot kell kérnünk, hogy annak kifejező ereje okán ennyire inproduktív területen használjuk a biológiában és az orvostudományban kialakult fogalmat. Nem tudjuk jobban kifejezni a lényegét más szóval, mert itt is arról van szó, hogy célzottan azonos dolgot hozunk létre, és mégsem ugyanazt! A célzott előny a licitár takarékoságával egyidejűleg többlet-információ átadása!

Nézzük az elvet a gyakorlatban! Az ellenfél által nem zavart licitmenet 1Sz - 2♠ - 3♠ volt, ami az induló kezét 4423 elosztással írta le. Viszonzásainkban a 3 szan

már nem szerepel. Egészen más elosztású kezet nem kívánunk itt szerepeltetni, az rontaná a megjegyezhetőség esélyét, logikáját (eredetileg a nemes színek elosztásait építettük alulról felfelé). Ugyanakkor elvettük a válaszoló lehetőségét attól, hogy a 3 szan átlépése nélkül laperónkról kérdezzem, vagy (a LAST TRAIN mintájára) informálódjon. Ne egyszerűsítsünk úgy, hogy 3♥ licittel közöljük a 4-4 nemes mindkét esetét. Jó az, ha tudjuk, hogy a ♥-♠-♦-♣ sorrend szerint a 4-4 nemes mellett 3♥ esetén a ♦, 3♠ esetén a ♣ a hármas szín.

A megoldás: a 3Sz is a 3♠ licittel azonos 4423 elosztást közöl (klónozás!), de az egyik maximumot ígér, a másik tagadja azt! Az eredeti és a klónként ragasztott új lépcső közüli választáshoz gondoljuk át: szanzadu felvétel esetén azt az induló fogja játszani. Statisztikai valószínűség szerint a vonal számára többnyire az lesz a jobb helyzet, ha a kérdező játszik ♠ felvételt. Ezért (a LAST TRAIN mintájára) a gémerős bemondás (itt a 3 szan) legyen a gyengébb kéz, a gém alatti lépcső az erős kéz. E ponton mindent elértünk, amit akartunk: a kérdező informálódott a szlem lehetőségéről is; a licit nem haladta túl a legalacsonyabban játszható 3Sz gémet; egyéb felvételben a kérdező lehet a felvevő.

Még egy finomítás szükséges. Ne higgyük azt, hogy a maximális és egyéb indítói kezek egyszerűen elhatárolhatók akként, hogy 14 FP, vagy nem annyi. Ez a metódus a 2♣ kérdés válaszainál megfelelt; a szlem tekintetében félrevezető lehet. Nézzünk meg két indítói kezet:

1) ♠ADT8 ♥DBT9 ♦AB9 ♣53

2) ♠AD73 ♥DT64 ♦KB5 ♣D8

Az első kéz maximális az adott, 11–14 FP-os zónában, a másik – a 14 FP ellenére – nem az!

A gyenge szan indítás és 2♦ GF relé utáni további licitmenetek a következők:

Ennyi táblázatot bizony nem könnyű megtanulni, ám aki rá tudja szánni a szükséges energiát, annak kellően megtérül!

Várom olvasóim szíves kérdéseit, észrevételeit.

Az INT – 2♦ – 2♥ – 2♠ (újabb relé) licitmenetei	
1. vlp (2Sz)	4–3–3 elosztás, bármelyik négyes színnel
2. vlp (3♣)	♦ vezető színnel 5–3–3–2 vagy 6–3–2–2
3. vlp (3♥)	♣ vezető színnel 5–3–3–2 vagy 6–3–2–2
4. vlp (3♥)	3♥–2♠–4♣–4♦ (1. relé ♦ vagy ♠, a 2. relé ♣ vagy ♥ kérdés)
5. vlp (3♠)	3♠–2♥–4♣–4♦ + (szlemérdekelttség?) KLÓN

Az 1Sz – 2♦ – 2♥ – 2♠ – 2Sz – 3♣ (újabb relé) licitmenetei	
1. vlp (3♦)	♥ a négyes színe
2. vlp (3♥)	♠ a négyes színe
3. vlp (3♠)	olcsó valamelyik négyes színe + KLÓN ⇒ maximális kéz
4. vlp (3Sz)	olcsó valamelyik négyes színe + KLÓN ⇒ nem maximális kéz

Az 5-3-3-2 vagy 6-3-2-2 elosztás utáni újabb relére:	
1. vlp	5–3–3–2 az elosztása (1. relé a dubló szintet kérdezi; közlése ♥–♠–♦–♣)
2. vlp	6–3–2–2 az elosztása + (hármasszín közlés) KLÓN

Az INT – 2♦ – 2 (valamelyik) nemes jelzése – újabb relé licitmenetei:	
1. vlp	4–2 nemesek + négyes ♦ – hármasszín olcsó színek
2. vlp	4–2 nemesek + négyes ♣ – hármasszín olcsó színek
3. vlp	4–3 nemesek + négyes ♦ – dubló ♣ olcsó színek
4. vlp	4–3 nemesek + négyes ♣ – dubló ♦ + (szlemérdekelttség?) KLÓN

A nemes szint ígérő 3♣ vagy 3♦ válasz utáni újabb relére:	
1. vlp	5–3–3–2 elosztás, a másik nemes a dubló
2. vlp	5–3–3–2 elosztás, ♦ dubló
3. vlp	5–3–3–2 elosztás, ♣ dubló + (szlemérdekelttség?) KLÓN

A 4♥ – 4♠ – 3♦ – 2♣ elosztást ígérő 3♥ válasz után:	
1. relé hely (3♠)	szlemérdekelttség + ászkérdés ♥ vagy ♣ aduszínnel
2. relé hely (4♣)	szlemérdekelttség + ászkérdés ♠ vagy ♦ aduszínnel

Észrevételek a Bridzséletben legutóbb megjelent Licitkonvenciók I. cikkhez

Kedves György!

A legutóbbi – címben említett – cikkemben arra hívtad fel az olvasókat, hogy írják le felvetéseiket, ellenvéleményüket. Én most

élek is a felkínált lehetőséggel – úgy gondolom, hogy van egy-két olyan pont, ami szakmai szempontból nem kifogástalan, és ezzel a kevésbé képzett olvasó esetleg zavarba jöhet.

„A gyenge 1 szanzadu alkalmazásának számos jó oldala van, előnyei meghaladják az alkalmazásával járó veszélyeket.”

Személy szerint jól ismerem a gyenge szant, hiszen évek óta csak azt játszom, de ezt objektív tényként nem merném kijelenteni. Szerintem fontos lett volna közölni, hogy ez a Te véleményed.

„Gyenge szan esetén... Az 1 olcsó-1♥-1♠ ... 4-4-et ígér... Az 1 olcsó-1 valami – 2 olcsó ... is kizárja az egyenletes kezét.”

Ez így helyes, de önmagában nem érv, mert ez az erős szan esetében is igaz, ha azt a megállapodást játszod, hogy minden egyenletes kézzel 1 szant válaszolsz. Sőt: az 1♠-1♠-2♣ válasz éppen erős szanos rendszerben ígér 5-4 lapot (1 4 4 4-gyel, 12-14 pontos zónával lehet 1 szant válaszolni, míg gyenge szannál ez nem megy).

„...feladvány:

2. Csapat, É-D bell. Dél lapja
♠76 ♥KD532 ♦AB7 ♣D98

Nyugat	Észak	Kelet	Dél
3♠	kontra*	passz	?

*negatív

Mit licitálsz?

Az adott kínlódó helyzetet ... Ha Dél első bmondása 1 szanzadu lett volna, akkor a 3♠ és partnere negatív kontrája után 4♥ licitje automatikus.”

Itt valójában 2 különböző partiról van szó! Ha 1 szannal indulsz, akkor a partner negatív kontrája a 3♠-re általában 4-es ♥-t ígér. Ebben az esetben viszont, ha 1♥-rel indulnál nem lesz gondja az ellenfél kizárása után: hiszen már ismert neki a 9 lapos ♥ FIT.

Sőt: a fent említett parti inkább a gyenge szan „ellenreklámja”, hiszen a partner lapja valami ilyesmi lehet:

♠xxx, ♥xx, ♦AKJx, ♣KQTx, ugyanis ezzel kontrázza az 1♥ (3♠) licitet.

Ha 1szannal kezdesz Dél lapjával, akkor a partner, ha lehet, még nagyobb bajban van, mint 1♥ után. Kontrázni nem szabad, és pikk fogás nélkül a 3 szant bmondania kockázatos. A 4 minorról nem is beszélve.

„Az ifi rendszer felső limitje nyilván 14 FP lehet; az alsót konkrétan nem határozzák meg.”

Ez nem igaz. Az alsó határa 12 FP egyenletes lappal és 11 FP olyan lappal, amiben van egy legalább 5-ös szín (l. Szegedi cikk az 1szan indulásról).

„... két négyes nemes szín olyan kedvező előjel, hogy kizáró indulást is kreáltak rá (Ekren 2♦).”

Az eredeti 1998-as serdülő rendszerben valóban volt Ekren, de ezt ma már senki sem játssza az ifik közül.

„Ennek jegyében, és sosem bellben mans ellen, érdemes lehet az 1 szan licitelt való indulításra... ♠AB9x ♥AB9x ♦xxx ♣xx.”

Ez sem igaz: az 1 szannak jól definiált alsó határa van, amibe ez nem fér bele.

„A kontrázott 1 szan indulásunk esete az ifi rendszer megoldása: passz = túri.”

Ez komoly tévedés. A passz egyáltalán nem ezt jelenti (a jelentését l. Szegedi cikk az 1 szan indulásról).

„A 2♠ legalább ötös, rekontrán kereszttül enyhén invites hatos szín.”

Ez sem pontos, mivel a rekontrán kereszttül licitált 2♠ licithez elég 5 lap.

Üdvözlettel:

Szegedi Balázs

Szegedi Balázs

Az Ifi rendszer ismertetése

A gyenge szan és folytatása

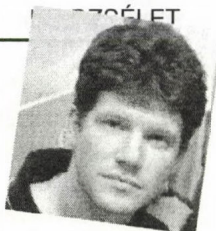

Az ifi rendszer 1 szan indulását az utóbbi időben némi „misztikus kód” övezte: arra tesztek most kísérletet, hogy egy kicsit feltebbentsem a fátylat.

Még az ifik sem 100%-ig egységesen játszószák ezt a részét a rendszernek, én most azokat az alapelveket ismertetem, amiket mindenki ugyanúgy használ közülünk. Ennek összeállítása Szalay György nevéhez fűződik, a megértéséhez pedig számunkra a legtöbb tanulsággal Hegedűs Gál szolgált.

A rendszer alapeleme az 1 szan indulás, ami gyengébb a hagyományos standard rendszerekben használnál.

Az 1 szan kritériumai

(11)12-14 figurapont (FP), ami azt jelenti, hogy 5-ös színnel 11-13 FP, míg anélkül 12-14 FP. Lehet benne 5-ös nemes szín vagy 6-os olcsó szín, sőt 5332-vel és 6322-vel kötelező is 1 szannal indulni 11-13 FP-tal. Később ugyanis a partner mindenképp elosztásos lapra fog számítani, ha 5-ös majort és gyenge lapot licitálunk. 5422 akkor lehet benne, ha az 5-ös szín nem major. 7222-vel inkább 1 minorral indulunk, de nem tilos az 1 szan sem.

A gyenge 1 szan indulás előnye, hogy az ellenféltől elveszi a teljes 1-es magasságot: a 4-4-es és 5-3-as nemes fit-et ritkábban találja meg a kettes magasságon, és néha más színekben is nehezebben küzdenek.

A hátránya az, hogy mi is ritkábban találjuk meg a 4-4-es és 5-3-as nemes talál-

kozást, valamint néha előfordul, hogy kontrázva bukunk, ha nincs hová menekülni.

A gyenge 1 szan indulás esetén jól fel kell készülni arra az esetre, ha az ellenfél közbeszól, vagy ha kontráz. Ez ugyanis gyakrabban fog előfordulni, mint erős 1 szan indulás esetén (várhatóan több pontja van az ellenfélnek). A kontra utáni menekülés kiemelten fontos, mert itt a legnagyobb a kockázat, hogy az ellenfél jó partit ír.

Válaszok az 1 szan indulásra

Az 1 szanra nincsen transzfer, mert itt nem olyan fontos, hogy az legyen a felvevő major színben, aki az 1 szant licitálta (nem biztos, hogy ő az erősebb). Stayman van, majd az azt követő licitek invit lapot ígérnek. A 2♦ licit a Stayman-hez hasonló felkérdezés, gémgig kényszerítő (gémforsz – GF) laperóvel.

1 szan – ???

2♣ – Stayman (majd a későbbi licitek invit lapot ígérnek). Lehet benne ún. „Junk Stayman” – azaz bármilyen választ lepszól.

2♦ – GF és kérdezi az induló lapját.

2♥ és 2♠ – Ezt szeretné játszani. Általában 5-ös, de néha csak 4-es szín.

2 szan – egyenletes invit.

3x és 4x – ezt szeretne játszani (4NT szleminvit)

A 2♣ Stayman.

Minden ezt követő licit invit és természetes.

Például:

1 szan-2♣-2♠-2♠ = 5-ös ♠ és géminvit,

1 szan-2♣-2♥-3♦ = 6-os (néha 5-ös) ♦ és géminvit.

A 3 szan licit azt jelenti, hogy pontosan GF és van egy 4-es nemes szín (ha az indulónak mindkét nemes színe 4-es, akkor most igazítania kell 4 majorra – vagyis az 1 szan-2♣-2♥-3 szan ígér 4-es pikket).

A 2♦ GF relé

1 szan – 2♦

???

2♥/2♠ – legalább 4-es szín.

2 szan – nincs 4-es major.

3♣/3♦ – 6-os vagy jó 5-ös szín.

A válaszoló minden licitje természetes: a major licitek 5-ös szint, a minor licitek inkább 6-os szint ígérnek, de az 5-ös sem kizárt. Mivel a 2♦ GF helyzetet teremt, ezért az a logika érvényesül, hogy az alacsony licitek erősebbek, mint a gémbelicitálása. Például: 1Sz-2♦-2♥-3♥ szemlélnit, de az 1Sz-2♦-2♥-4♥-re nem szabad rálicitálni.

Az induló válasza után a válaszoló még érdeklődhet tovább a 2Sz licittel:

1Sz-2♦-2♥-2Sz – erre az induló bemutathatja az 5-ös ♥-ét (3♥) vagy egy másik 4-es színét (3♣, 3♦ vagy 3♠).

Az 1Sz-2♦-2♥-3Sz licit nem ígér 4-es pikket, ezért nem szabad igazítani. Lehet, hogy a válaszolónak olyan lapja van, amivel arra várt, hogy az indulónak 5db legyen a másik majorból (vagy esetleg minor színű választ várt).

A 2♥/2♠ leállás

Általában 5-ös szint ígér és inviterő alatti lapot (invittel előbb 2♣ majd aztán a 2♥/2♠).

Erre csak akkor szabad licitálnia az indulónak, ha legalább 4-es támogatása van.

A licitek alapvetően természetesek – a licitált színben ígérnek erőt.

Közbeszólás után

Ha közvetlen helyzetben közbeszólnak természetes licittel

Kontra a 2-es magasságon büntető, a 3-as magasságon negatív. Kapcsolt 2-es közbeszólásra (pl. Capelletti 2♥) a kontra csak laperőt jelez (min. 10 pont) és nem feltétlenül büntető.

A válaszolótól Lebensohl van – a 2 szan 3♣-re kényszerít.

1Sz – (2x)

???

2-es magasságú licit – gyenge.

3-as magasságú licit – minorban invit, majorban GF

2Sz majd licit – gyenge (ha nem lehetett ezt a szintet mondani a 2-esen) vagy invit (ha igen).

Felüllicit – Stayman.

2Sz majd felüllicit – Stayman, fogással az ellenfél színében.

2Sz majd 3Sz – fogás az ellenfél színében (vagyis az azonnali 3Sz tagadja a fogást!!).

Ha közvetlen helyzetben közbeszólnak mesterséges licittel

Ugyanaz, mintha természetessé szóltak volna közbe, de a kontra csak laperőt jelez (min. 10 pont) és 2 szanzaduig kényszerítő helyzetet teremt. Ezután minden kontra büntető. A mesterséges licit színének licitje a 3-as magasságon marad Stayman.



Ha újrainyító helyzetben szólnak közbe

Az induló és a válaszoló kontrája is információ. A válaszolótól a 2 szan licit mindkét minor színt ígéri.

Kontra után (közvetlen helyzetben)

1Sz – (kontra) ???

– A válaszoló licitjei DONT szerint mennek, vagyis minden szín licit ígéri azt a színt és még egy felette lévő, legalább 5-4 hosszúságban. A 2♠ egyszínű menekülés ♠-ben.

– A válaszoló rekontrája egyszínű menekülés, amire az indulónak 2♣-et kell mondania. Ezután a válaszoló passzol treffel és belicitálja a színét, ha nem az van neki. Ha a rekontra után a válaszoló 2♠-et mond, akkor jobb lapja van, mintha azonnal mondta volna (de nem olyan típusú, hogy szanjátékra alkalmas!).

– A válaszoló passza kétféle lapot jelent:
– gyenge lap amiben nincs 5-ös szín (4432, 4333, 4441),
– erős lap.

A passz után az indulónak 2 lehetősége van:

– ha nagyon egyenletes, akkor passzolhat (4333, vagy olyan 4432, ahol a rövid színek erősek),

– minden más esetben rekontrázni kell, amire a válaszoló tovább írja le a lapját.

1Sz – (kontra) – p – (p) – rekontra – (p)

Passz – erős a lapom: játsszunk 1szan rekontrát.

2♣ – a treffem nem dubló (vagyis 4441 szingli ♣-fel vagy pedig 3-4♣). 4441-gyel később rekontrázni kell, ha az ellenfél kontrázik.

2♠ – a treffem pontosan dubló (a többi szín pedig 443 elosztású).

2♥ – természetes (1 szan kontrát még vállaltam volna, de a rekontrát nem).

2♠ – természetes (1 szan kontrát még vállaltam volna, de a rekontrát nem).

Erre az induló már ki tudja választani, hogy mi lesz a jó 2-es magasságú felvétel.

Kontra után (újrainyító helyzetben)

1Sz – (p) – p – (kontra)

???

Az indulótól is DONT van (a rekontra egyszínű, a szín licit az a szín és még egy szín).

Ha az induló passzol, az tagadja az 5-ös színt. Erre a válaszoló természetes liciteket ad, a rekontrája pedig a minor színeket ígéri.

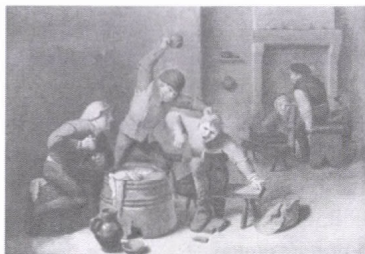

Kelen Károly rovata

Topok és nullák

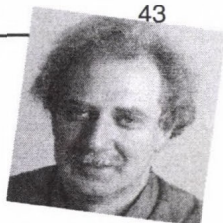

Harminckilencedik csevej: ajtók

*Mottó: „Tagadja az alábbi mondatot: »Nincs olyan szerelem, aki el nem múlik.«”
(Az emelt szintű matematika érettségi 2/c feladata)*

Na tessék, ez is engem igazol! Mert én meg az újságírótanoncok *magyaróráján* szoktam a háromajtós feladattal előállni: A műsorvezető az ajándékosztásnál három ajtó elé áll. – Mivel nagyszerűen szerepelt a vetélkedőben, öné lehet a fődíj, egy tizennégy karátos aranyból készült Alfa Romeo, ha eltalálja, melyik ajtó mögé rejtettük – jelenti ki, majd így folytatja: – Előre megmondom, kétszer dönthet. Kérem, hogy az első körben mutasson rá valamelyikre.

A játékos kiválasztja az egyiket (A), mire a műsorvezető folytatja: – Lehet, hogy talált, lehet, hogy nem. Most én kinyitok a két másik közül egyet (B), amely mögött nincs ott az autó. Ön pedig szabadon dönthet, megmarad-e a választása mellett, vagy áttér a harmadikra (C), és a mostani döntése alapján nyeri meg vagy sem az Alfát.

Mondanom sem kell, hogy ez egy réges régi feladat, a *Bridzsélet* olvasóinak többsége nyilván ismeri. Azért kíváncsi vagyok, hogy éles helyzetben is, simán úgy cselekedne-e, ahogy bridzsező volta megköveteli.

Mert ugye, kedves barátaim, mi nem viselkedünk úgy, ahogy az általam megkérdezett diákok 99 százaléka?! Adok nekik elég gondolkodási időt, kikötöm, hogy csak akkor kezdjük meg a válaszadást, ha már mindenki elhatározta magát. Nincs kibúvó,

az összes jelenlevőnek döntenie kell. S így is szinte egytől egyig ragaszkodnak az első döntésükhöz, vagyis az A ajtónál maradnak.

Egy részük tamáskodik, amikor megpróbálok elmagyarázni, hogy éppen kétszer akkora esélyt játszik meg, aki áttér*. De még azok közül is sokan megint az első választásuknál maradnának, akik megértették, hogy kisebb a sanszuk a nyeresre: könnyebb volna nekik lelkileg elviselniük, mint azt, hogy elhagyták az esetleges szerencsés választást.

– Azért az a 33,33 százalék sem olyan kevés – mondják. De a 66,66-hoz képest! – gondolja Stirlitz.

Tudom, hogy van olyan bridzsező, aki nem fogadja el ezt az eredményt, és olyat is ismerek, aki szerint a korlátozott választás elve egy nagy marhaság. Ez a szép a demokráciában: joguk van hozzá. (Csak arra kérem a kiadókat: jól fontolják meg, ha az ő könyvüket szándékoznak kiadni.)

Én mindenestre azért példázom e feladattal a hírlapírójelölteknek, hogy megpróbáljam rávenni őket: ne elégedjenek meg az első, felületes benyomásokkal, próbálják mindig céltudatos gondolkodással felülírni az első benyomásaik eredményét. A legkisebb kétely esetén konzultáljanak egy szakértővel. És legjobban, ha állandóan kétel-

* Bridzsezőknek ez nem más, mint a korlátozott választás elve. A műsorvezető tulajdonképpen azt mondja: – Ha nem találta el először, másodjára biztosan el fogja találni. Hiszen, ha a C ajtó mögött van az autó, akkor B-t nyitok ki, ha B mögött van, akkor a C-t. (Ha A mögött van, akkor véletlenszerűen választok B és C közül.) – Akinek ez nem világos, javasolom, olvassa Mérő László összes műveit.

kednek: valóban jól értették, hogy mondjuk *A Pál utcai fiúk* lényege kedves gyerekek véletlenül halállal végződő ártatlan kalandjainak leírása, nem pedig a múlt századfordulón világvárossá fejlődő Budapest mikrotársadalmának zseniális megragadása?

Nos, akkor most iderángatom az IMP-bajnokság játszóját, amelyben Kelet–Nyugaton ülő ellenfelünknek újra és újra olyan helyzetben kellett döntenie, amire *Fürst Vilmos* azt mondaná: – Lehet eső, lehet hó!

Osztó: Kelet, Kelet–Nyugat bellben

Kelet

♠ 7 5

♥ D 9

♦ A K B T 9 6 3

♣ 7 5

Nyugat	Észak	Kelet	Dél
		passz	

Első helyen bellben mans ellen nyilván sokan elindulnának 3, mások 1 káróval. De valószínűleg én is passzoltam volna.

Nyugat	Észak	Kelet	Dél
1 ♦	kontra	3 ♦	passz

Próbáljunk Kelet fejével gondolkodni: „A partner harmadik helyes 1 kárója lehet dubló is a Szilágyi-féle Precíziós szerint. Az ellenfél kontrázott. A legtisztább az volna, ha 5 káróra ugranánk, de a három dublóval... Már első passzunk mellett is ez volt a legfőbb érvünk. Későbbre halasztjuk hát a döntést: a 3 káró gyengébb kezét mutat ugyan, de legalább a hosszú színt bemutatuk. Ha mindenki passzol, valószínűleg a helyünkön leszünk.”

Nyugat	Észak	Kelet	Dél
1 ♦	kontra	passz	passz
passz	kontra	3 ♦	passz
		4 ♦	

„Na, nem is alakul olyan rosszul a dolog! Ezzel a 4 káróval valamennyire le tudtuk írni a lapunkat. Mégiscsak pirosban vagyunk fekete ellen, kell, hogy ütéseink legyenek ehhez a magassághoz!”

Nyugat	Észak	Kelet	Dél
1 ♦	kontra	passz	passz
passz	kontra	3 ♦	passz
passz	passz	4 ♦	4 ♥
		?	

„Dél felébredt! A hármas magasságon csöndben volt, de most már nem bírta tovább: nyilván legalább ötös a körje. De még így is könnyen bukhat a gémjük, mert valószínűleg a mi vonalunkon van a pont-többség. Ráadásul Északnak rövid kárót osztottak, és ha Dél kapta a harmadik dámat, kettőt is bukhat kontrával 5 kárónk. Lehet eső...”

Kelet végül passzolt. Tessék megnézni a teljes kiosztást, és eldönteni, jól tette-e!

	♠ D 8 6 4 3	
	♥ A K 5 3	
	♦ 2	
	♣ A K 9	
♠ A K B 9		♠ 7 5
♥ B		♥ D 9
♦ 8 7 5 4		♦ A K B T 9 6 3
♣ D B 6 4		♣ 7 5

	É	
Ny	□	K
	D	

♠ T 2
♥ T 8 7 6 4 2
♦ D
♣ T 8 3 2

Az ábráról könnyű leolvasni, hogy bukik a 4 kőr, de ha csak Nyugat és az asztal lapját látva rejtvényként kapnánk a feladatot, hogy hogyan kell folytatni az ellenjátékot a pikk király vagy ász kezdés után, nem biztos, hogy azonnal tudnánk a választ. Egy hosszú versenynapon pedig nem szoktunk percekig bíbelődni ilyesmivel. Kicsi-nagy: páros, a partner ötöse akkor is a legkisebb lapja volt, ha a felvevő cselből a tízest adta (752-ből a hetessel mutatta volna, hogy hármasszín van!). Még két pikkot hívnunk hát: a felvétel bukik, ha az ötös szingli volt, vagy ha Keletnél van a kőr dáma, és lopni tud vele...

A harmadik menet pikket a felvevő nem fedte az asztalon, s bár Kelet lopott a dá mával, a gém teljesült: Dél eldobhatta kiadó káróját. A buktatáshoz a második menetben le kellett volna kapni a káró ászt, és utána kilopatni az adu dámát.

„Hm. Olyan nagy baj nem történt: az 5 kárót Észak nyilván megkontrázta volna, és a felvétel fejütésekkel elbukik, vagyis 200 helyett írt 420-at az ellenfél: legfőljebb hat meccspont nekik.”

Csakhogy az I. osztály 16 asztalának felénél játszott Kelet–Nyugat 5 káró kontrát, és öten teljesítették a felvételt! Amin nem is csodálkozhatunk: ha Kelet a felvevő, Dél valószínűleg a pikk tízessel kezd... (És így már Észak–Dél 420-a már 10,6 meccspontot ért.)

Vagyis már az első passzal félrement a dolog: ha Északnak kell indulnia, nagy valószínűséggel eltalálja, melyik színből tudja az ászt és a királyt is lehúzni.

Akkor viszont Kelet mégiscsak jól tette, hogy passzolt a végén, bár még azok is 2,

4 meccspontot vesztek, akik – kontra nélkül – egyszer elbuktatták Észak–Dél. A 4 kőrt még egy asztalnál teljesítették, ketten kontrázva, hárman kontra nélkül buktak egyet, igaz, a freki alapján nem tudom megmondani, hogy nem az ötös magasságon-e. Ahogy az sem tudom, hogy Keleték a tizenhatodik asztalon milyen felvételt háromszori buktatásával szereztek 500 pontot. (Az I/B. osztályban a Keletek erőszakosabbak voltak: 12 asztalnál lettek felvevők. Egyikük 4 káró kontrában csinált szűrt 910 pontért, heten kontrázott 5 kárót teljesítettek, négyen elbukták ezt a felvételt. Észak–Dél négy asztalnál játszott, és csak egynél teljesített, de ott mindjárt rekontrázott 4 kőrt: 880-ért.)

És most vissza a mottóhoz. *Mérő László* matematikus-pszichológus idézi ezt az érettségi kérdést a Magyar Narancsban. Azt írja: „Kíváncsiságból kipróbáltam, hogy az első- és másodéves pszichológushallgatók közül mennyien tudják helyesen megoldani ezt a feladatot. Szűk 40 százalékuk adott helyes választ. A megoldókulcs szerint a helyes válasz ez: »Van olyan szerelem, amelyik (aki) el nem múlik.« De persze elfogadtam azt a választ is, hogy: »Nem minden szerelem múlik el.« Ketten válaszoltak így, egyikük még le is vezette: az eredeti mondat azt jelenti, hogy minden szerelem elmúlik, és annak ez a tagadása. Remélem, a matektanárok is elfogadták ezt a választ, noha a megoldókulcsban nem szerepel.”

Negyven százalék. Végül is nem olyan kevés – gondolja Stirlitz.

Ragaszkodnék legalább 66,66-hoz – gondolja az Alfa Romeo.

Licitforum 45. megoldások

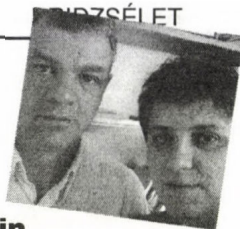

Rovatvezető: Honti László, Mezei Katalin

1. Csapat, ált. mans. Dél lapja:

♠A D 2 ♥A D B T 2 ♦D ♣A K 5 4

Nyugat	Észak	Kelet	Dél
4♦	passz	passz	kontra
passz	4♥	passz	?

Mit licitálsz?

Licit	Szavazat	Pont
Passz	7	100
5♦	4	70
6♥	3	60
5♥	1	20

Bánki Zoltán: „6♥. A kis szlemhez nagyon kevés kell, a nagy szlem kiderítéséhez pedig kevés a hely. Az esetleges impasszok inkább fognak ülni, mint nem.”

Csepeli Miklós: „Passz. Közhely: nagy lappal írni kell. (Kérdéses, hogy kinek?) Zavaros helyzetben többnyire bölcs dolog passzolni.”

Imígyen szóla Zarathustra.

Dienes Ödön: „5♦. Négy vesztőm van, mivel partnerem treffe valószínűleg több kettőnél. Mi lenne elég a szlemhez: pikk király, kőr király, treff dáma? Tudott volna ezzel mást licitálni? Nos? Persze, ha hiányzik az egyik major király, az impassz ülni fog. Négy szant nem mondanék, mert ha van is egy ásza, attól még nem lettem okosabb. Az öt káró kulcslicit esélyt ad a partneremnek, hogy értékelje a lapját. Ha akarja, bemondja a szlemet, ha nem, az öt kőr szerintem nincs veszélyben.”

Gál Péter: „6♥. Így biztos nem rúgják meg, és olcsóbb a bukás.”

Hát a mai fiatalság nem híres a tekintélytiszteletéről. Az a helyzet, hogy 2-3 ütessel a kezükben már csak kivagyiságból is megkontráznak egy szlemet, még ha Gál Péter mondta is.

GIB: „Passz. Nagy lappal írni kell, persze, meg lehet a szlem néhanap, de kb. ennyiszor már az 5 kőr is elbukik.”

Hegedüs Orsolya: „5♦. Nagyon kevés hiányzik a szlemhez, egy kísérletet megér. Önállóan nem merem bemondani, mert ma pesszimista hangulatban vagyok.”

Homonnay Géza: „Passz. Ki vagyunk zárva.”

Kertész Ádám: „5♥. Az 5 káró: félreérthető, még azt hiszi, a feketék közül kérek választást. A 4 szan: ugyancsak. Honnan tudja, hogy most KeyCard Blackwood-nak kívánom játszani, s nem pedig egy igen erős, egyenletes lapnak? 6 kőr? Miért legyen rajtam a felelősség? Passz: azért ennyire pesszimista még én se vagyok.”

Linczmayer Lajos: „Passz. Nagy lappal írni kell. Mivel a káró dáma nálam van, az ász-király Nyugatnál várható. Ha a három hiányzó figurából kettő Északnál van, pl. Kxx Kxxx xx xxxx, de 4-1 a treff, már az öt is elbukik (de hatot fog Észak mondani).”

Nikolits Tamás: „5♦. Melyet, remélem, partnerem is a legerősebb kőr szleminvitnek fog értékelni.”

Milyen fontos, hogy az ember azonos helyen szocializálódjék a partnerével. Akkor

félszavakból is megértjük egymást, akkor a nem megbeszélt helyzetekben (hiszen ilyenek mindig lesznek) azonos srófra jár az agyunk: az 5 kör kérné a partnert, hogy akkor mondjon szemet, ha az ellenfél színeből nem áll ki csak max. egy. Amikor egy kiadónk van káróból, a partner bemondja a hatot, ha nincs kiadó, akkor kulcslap-válással (a siként is ászosítva) ösztökél bennünket az esetleges nagy szemre. Így az ötös magasságú felüllicit megmarad szemleminvitnek.

Szegedi Balázs: „5♦. Szleminvitnek számom körben. Sajnos, a partner nehezen tud jól dönteni, mert a pikk királya valójában jobb lap, mint a kőr király, de hát elég sok helyet elvettek tőlünk (talán mégis szemre kéne ugrani?).”

Na de egy hátulgombolós még nem szocializálódhatott!? Akkor ő honnan tudja..?

Szilágyi László: „Passz. Lehet, hogy hét van benne, de a partner nem ígért semmilyen erőt. A kizárás elérte célját.”

Szöts Gábor: „Passz. Szeretnék bevágni Csepeliné!!!”

Viktor Dániel: „Passz. Nem látok szemet, és rossz lesz a parti fekvése.”

Zoller Róbert: „6♥. Kőr mellett úgysem lehet ászt kérdezni, úgyhogy... Csak lesz valamije!”

2. Csapat, É-D bellben, Dél lapja:

♠A D B T ♥A ♦5 4 3 ♣K D B 9 7

Nyugat	Észak	Kelet	Dél
passz	passz	3szan	kontra
4♣	passz	4♦	?

Mit licitálsz?

Licit	Szavazat	Pont
Passz	8	100
Kontra	4	60
4♠	3	60

Bánki: „Passz. Öt vesztővel rendelkezem, és egyszer mondtam már valamit a lapomról.”

Csepeli: „Passz. Nem sok haszna van, de partner is van a világon.”

Dienes: „Passz. Partnerem az erőmet hallotta, az elosztásomról nem sokat tud, bízzuk rá a folytatást! Ha négy kört mond, négy pikket licitálok, ebből csak hallja, hogy kőröm nincs, pikkem nem volt bemondható hosszúságú, tehát nyilván sok treffem van. De mindehhez először passzolnom kell.”

Gál: „Passz. Forszos a helyzet.”

A Gambling 3szan kontrája jellemzően erős szan-nyi erőt ígér, és a büntető szándék inkább a helyzetről szól, mint az ütésekről. (Partnerünk elosztásos lappal fog csak kimenni a kontrából.) Ebből logikusan következik, hogy második kontránk a négy minorra csak további plusz erőt jelez, és azt, hogy nincs bemondható majorkunk. Passzunk inkább jelzi ilyenkor az ígért erőn belüli gyengeséget, hiszen előfordulhat, hogy a gémből kikontrázott ellenfél most mégis felírja a gémjutalmat, ha megkontrázzuk a négy minorját.

GIB: „Passz. Ez tiszta számtan: sok-sok leosztást megvizsgálva, látható, hogy csak akkor lesz benne gém, ha a partner tud még egyet licitálni, akár pikket akár trefft.”

Hegedüs: „4♠. Kiszorított helyzetben vagyunk, s a fekete színeim közül az alacsonyabban játszhatót választom. Várhatóan van 3-4 pikkje a rövid (1-2 db) kárója mellett.”

Homonnay: „Passz. A kontrával már majdnem ekkora lapot ígértünk, Észak csak

mond valamit, ha van egy kis lapja. Persze könnyen lehet, hogy ez a valami 4 kőr lesz, és akkor még mindig ugyanúgy szóba jön a passz, a 4 pikk és az 5 treff, mint most, de legalább már kontrázni nem lehet.”

Kertész: „Kontra. Ha nem kontrázunk, partnerünk se tud, és – csodák csodája – kőrt fog licitálni. Akkor meg mit teszünk? Ami komolyan szóba jöhet még, az az 5 treff licit.”

Linczmayer: „Passz. A 3 szan kontrája már mutatott némi erőt, és a négy káró ellen csak két ütése van.”

Nikolits: „Kontra. Informatív. A 4 kőrre 4 pikkot mondok.”

Szegedi: „4♠. Nagyon könnyen lehet szlem a partiból, mert érzésem szerint a treff ász a partnernél van (hiszen nyugat nem 4 kárót mondott). De kiállhat simán 2 káró, és akkor még az 5 treffel is bajok lehetnek úgy, hogy a 4 pikk megvan. Szerintem pikk királlyal, treff ásszal, egy kőr figurával és rövid treffel még akár tovább is mehet.”

Szilágyi: „Kontra. Információs. A várható 4 kőrre 4 pikk, és akkor ugyebár világos lesz, hogy pikkem és treffem van.”

Szöts: „4♠. Partneremnek rengeteg kőrje nem lesz, hacsak nincs némi pikk támogatása is. Ez utóbbi – valószínűsíthető káró rövidege miatt – mindenképpen lesz neki. Kontrázhatnék is, de nincs túl sok ellenjárték ütése.”

Vikor: „Passz. Már egyszer licitáltam az erőmet, színem pedig nincs.”

Manapság, amikor az ember hozzájuthat mindenféle menő irodalomhoz, olvasás közben kedvet kap az érdekes felvételekhez. Ebben a partiban el lehet képzelni egy szép felvevő-ellenjátékos küzdelmet – amit szívesen közvetítene a TV is –, egy 4-2-es pikk aduval játszott 4 pikkről. Játékos

kedvű olvasók megfektéseit várjuk: ki tud szélsőségesebb kiosztásokra teljesítést bemutatni egy ilyen felvételben. (Jutalom ellenében.)

Zoller: „Kontra. Remélem, ez nem büntető. A 4 kőrre 4 pikkot mondok.”

3. IMP páros, Ált. mans. Dél lapja:

♠ A D B 7 ♥ B T 7 5 ♦ A K T 2 ♣ D

Nyugat	Észak	Kelet	Dél
2♦ ¹	passz	2♥	?

¹Ekren – min. 4-4 majorok, 5-10 FP

Mit licitálsz?

Licit	Szavazat	Pont
2szan	8	100
Passz	6	90
2♠	1	20

Bánki: „2 szan. Egyenletes (?), erős, fogás a major színekben.”

Csepeli: „Passz. Lassan elfogy a zöld kártyám.”

Crazy Daisy: *Kontra. Információs, amire természetesen, Lebensohl-t játszunk. Mi Crazy-k arról vagyunk híresek, hogy mindent szeretünk kipróbálni. Ha az ember játszik egy konvenciót, akkor jó, ha az ellen-szerével is megismerkedik, hiszen ki szereti azt, ha a saját fegyverével teszik ártalmatlanná. Így jutottunk arra a felismerésre, hogy nem olyan nagy baj az, ha a major gémiünk lejátszása előtt megmondják, hogy az adu bizony rosszul van elosztva. Ettől, vagy talán éppen ezért még vígan teljesíthetünk. (Azt gondolom, mindenki rosszabbnak véli, ha ugyanez az elosztás már csak egy-két lap kijátszása után derül ki.) Az a fogás pedig, ami kőrből áll ren-*

delkezésre, elég gyérecske, persze aki nem akar gémet játszani...?!

Dienes: „2 szan. Ez mutatja erőmet, és erős major fogásomat is.”

Gál: „Passz. A partner is ott ül az asztalnál.”

GIB: „Passz. Az információs kontrához valamint a szan licithez nem elég a trefem.”

Hegedüs: „2 szan. Passz nem merül fel, az egyéb licitek közül pedig még mindig a 2 szan fest a legreálisabb képet a lapomról.”

Homonnay: „2 szan. A 2 körben ugyan valószínűleg van néhány bukás, de megkontrázni nem fogjuk tudni, és a 2 szan többet írhat, mint 2 bukás, ha pedig a partner 3 szant mond, akkor még jobb a helyzet.”

Kertész: „2 szan. Itt élve, semmi gyakorlatom nincs az Ekren ellen. Erős szan, fogások, s majdnem egyenletes.”

Linczmayer: „2♠. Igazi csemege, ami csak nálunk élvezhető, mivel e konvenció ma már szinte mindenhol kihalt. A 2 szan sem kifogásolható, de ha Északnak rövid a kőrje, inkább színjátékot kellene játszani. Észak a pikk színt még negyedik üres királlyal sem fogja vadászni.”

Nikolits: „Passz. Ha a partner nem tudja kinyitni, nem lesz benne gémm.”

Szegedi: „2 szan. Úgyis körrel jönnek...”

Szilágyi: „2 szan. „Nagyjából” egyenletes a lapom.”

Szóts: „Passz. Ha partnerem nem tudja kinyitni, nincs gémmünk.”

Vikor: „Passz. Majd a partner licitál. (Egyenletes jó lappal a partner már kontrázott volna, rövid körrel majd most fog, ha van lapja.)”

Zoller: „2 szan. Mi más? (A nyulak passzolhatnak.)”

4. IMP Páros, Ált. mans. Dél lapja:

♠ – ♥ A K D 9 8 3 ♦ A D 9 8 7 2 ♣ 9

Nyugat	Észak	Kelet	Dél
passz	1♠	passz	1♥
passz	4♣	passz	3♦
			?

Mit licitálsz?

Licit	Szavazat	Pont
4♦	6	100
6♦	3	80
7♦	2	70
5♦	2	70
4♥	1	40
5szan	1	40

Bánki: „4♦. Ez a négy treff vajon mit jelent? Természetes, negyedik szín, ászkérdés vagy kulcslicit? Nem tudom, négy kárót licitálok. A parti után megbeszéljük.”

Csepeli: „7♦. Eleresztem, amit eddig visszatartottam.”

Dienes: „6♦. Nem tudom, mi a négy treff, de nem gyenge. Lapomat egyedül a hat káró licitell tudom leírni. Ha a négy treff ászkérdés, ne adj’ isten exclusion, akkor természetesen válaszolok.”

Gál: „6♦. Persze, művelt partnerrel 5 pikk exclusion.”

GIB: „5♦. A laperőt már licitáltam, most az elosztást is közlöm. A 4 kör licit is szóba jön.”

Hegedüs: „6♦. Ha a partnernek körből van dublója, remélhetőleg igazít. Egyébként az ilyen lapokat 2 treffel szeretem indítani...”

Homonnay: „4♦. Partnerünk jó pikkkel 3 (esetleg 4) pikket mond, treffel meg szant, tehát ez a 4 treff kulcslicit káró vagy kör mellett. Bármit csinál, mindenféle nagy

szleminviteket fogok adni, sőt, lehet, hogy magamtól bementem.”

Kertész: „5♦. Roth után szabadon: tökéletes „picture-bid”. (Vég Tibi majd megszólal: „jön a kereszt-holi!”)”

Linczmayer: „4♦. Remélem, ezzel még nem követelek el jóvátehetetlen hibát.”

Nikolits: „4♦.”

Szegedi: „4♥. Lehet benne szlem, de ehhez tulajdonképpen a legalább dubló káró királyra van szükség. A miszfit miatt még bajok lehetnek! Ha a partner 4 pikket mond, arra 5 kárót mondok.”

Szilágyi: „7♦. A 4 treff előlegezett kulcslicit, káró adu mellett. Sajnos, nem tudom, hogy első menet fogás-e, de ha csak másod, nem treff indulásra még meg lehet a nagyszlem. Ha ez nem abszolút forsz, akkor mi az?!”

Szóts: „5 szan. Gondolom, partnerem nem a treff színét kínálgatja, hanem kulcslicitet adott káró támogatással.”

Vikor: „4♦. De aggódom: jó nagy miszfit van, ha a 4 treff természetes.”

Zoller: „4♦ (szerintem nem lehet 4 treff licitálni totális miszfittel).”

5. MP páros, Ált. mans. Dél lapja:

♠T 2 ♥A 4 ♦9 7 6 4 2 ♣K 6 5 4

Nyugat	Észak	Kelet	Dél
		2♣	passz
2♦ ¹	passz	6♠	körpassz

¹ 0-1 kontroll

Mivel indulsz?



Indulás	Szavazat	Pont
♠T	8	100
♥A	4	80
♦2	2	40
♣5	1	20

Bánki: „♠T. Sokszor a passzív hívás vezet sikerre. A treff ász a felvevő kezében lapul”.

Csepeli: „♦2. Lemerült a fantáziaelem.”

Dienes: „♠T. Nem hívom le a kőr ászt.”

Gál: „♥A. Ha nem Gambling, csak kőr ász, kőr buktathat.”

GIB: „♥A. Amennyiben az ellenfél normális, és a nulla ütést ígérő partnerrel szemben is vállalja a szlemet, akkor ez nem fog ütést adni. Persze, ha nem normális ...”

Hegedüs: „♦2. Hátha a partnernek rövidsége van. A felvevő várhatóan kétszínű lappal adta le ezt a licitet. Ha kőr a mellékszíne, az ász indulás könnyen tömhet.”

Homonnay: „♠T. Ha Kelet nem örült meg, akkor a kiálló kőr ász miatt pikkje zárt kell legyen (hetedik A, K, D, esetleg csak hatodik). Így a pikk tízes indulás ütést nem adhat, viszont vehet el, pl. kőr lopási értéket az asztalon.”

Kertész: „♥A. Káró kilences? A partner nem kontrázott, nincs sikénje. Pikk kettes? Nincs jobb, mint behajtani partnerünk harmadik adu dámáját. Treff négyes? Se elle-ne, se mellette. Kőr ász? Vad licit ellen vad indulás. Csak ez marad mégis a lehetőségek közül. (A múltkor egy ilyen 6 szan ellen nem indultam el a kőr ásszal, hát nem a partnernek volt kőr király-dámája!?)”

Linczmayer: „♠T. A ♥A biztosan kiadó ezért nem valószínű, hogy ♣A D vagy ♦A K B vagy ♥K-B legyen a felvevőnél. Mivel kétséges, hogy van asztali átmenete, a pikkje is zárt lesz, esetleg ♠AKQ9xxx le-

het nála és Bxxx a partnernél. Ha a kőr a problémás színe, pl. ♠AKDBxxx ♥KDB9 ♦A ♣A és két ♠xx ♥xx van az asztalon, csak a pikk indulás buktat. Ha viszont ♠AKDBxxxx ♥K ♦AK ♣AD lenne nála, csak a kőr ás indulás buktatna.”

Nikolits: „♥A. Ha az ellenfél nem teljesen hülye.”

Crazy Daisy: *Párommal igen sok western-filmet láttunk. Én ezekből megtanultam, ha nincs nálad fegyver, az ellenfélnek meg van, és még jól is bánik veled, legjobb, ha a vetélkedés kezdetén eloltod a villanyt. Így a sötétben kiegyenlítődnek az esélyek. Ha egy szem kilicítálásához kevés fegyver áll rendelkezésre, akkor nem baj egy MP párosan, ha az ember lánya nagy élettapasztalatára támaszkodva, gyomorból mondja be az esélyesnek vélt felvételét.*

Különösen jó eredményt hozhat a hazárdírozás, ha egy csekélyke fantáziával megáldott ellenfélnek (=férfi) kell indulnia.

Szegedi: „♣5. Buktatni szeretnék, nem a szűrt elvenni. A párosverseny ellenére, ha ez ilyen licit után benne lesz, akkor ez nekünk szűr nélkül is rossz parti...”

Szilágyi: „♠T. Az „ilyesmi” ellen általában az adu indulás a jó.”

Szóts: „♠T. De mondhattam volna azt is, hogy fogalmam sincs. Annyi minden adhat ütést, talán ez a legkevésbé.”

Vikor: „♠T. Játsszon kézből a jóember.”

Zoller: „♠T. Általában ki kell a vélhető színünket bontani (most a treffet), de aki ilyet licitál, annak minden színben van legalább másodmenet fogása (kivéve a sötétben bokszolókat), azaz nagy valószínűséggel lesz treff ása.”

A Fórumtagok szavazatai

	1.	2.	3.	4.	5.
Bánki Zoltán	6♥	passz	2szan	4♦	♠T
Csepeli Miklós	passz	passz	passz	7♦	♦2
Dienes Ödön	5♦	passz	2szan	6♦	♠T
Gál Péter	6♥	passz	passz	6♦	♥A
GIB	passz	passz	passz	5♦	♥A
Hegedüs Orsolya	5♦	4♠	2szan	6♦	♦2
Homonnay Géza	passz	passz	2szan	4♦	♠T
Kertész Ádám	5♥	kontra	2szan	5♦	♥A
Linczmayer Lajos	passz	passz	2♠	4♦	♠T
Nikolits Tamás	5♦	kontra	passz	4♦	♥A
Szegedi Balázs	5♦	4♠	2szan	4♥	♣5
Szilágyi László	passz	kontra	2szan	7♦	♠T
Szóts Gábor	passz	4♠	passz	5szan	♠T
Vikor Dániel	passz	passz	passz	4♦	♠T
Zoller Róbert	6♥	kontra	2szan	4♦	♠T

LICITFÓRUM 46.*feladványai*

1. IMP páros, Ált mans, Dél lapja:

♠ D 7 2 ♥ 3 ♦ A D B 2 ♣ K 8 7 4 3

Nyugat	Észak	Kelet	Dél
	4♦	4♥	5♦
6♥	kontra	passz	?

Mit licitálsz?

2. IMP páros, K-Ny bellben, Dél lapja:

♠ A D 9 7 6 4 3 2 ♥ 9 8 ♦ – ♣ K 6 5

Nyugat	Észak	Kelet	Dél
	1♦		4♠
5♦	passz	passz	?

Mit licitálsz?

3. IMP Páros, K-Ny bellben, Dél lapja:

♠ K D 8 4 ♥ A B 8 6 5 3 2 ♦ D ♣ 8

Nyugat	Észak	Kelet	Dél
			1♥
2♣	kontra	3♣	?

Mit licitálsz?

4. IMP Páros, Ált. bell. Dél lapja:

♠ B T 8 3 ♥ T 9 6 5 2 ♦ – ♣ A K B 6

Nyugat	Észak	Kelet	Dél
1♦	2♥	kontra	4♥
4♠	passz	passz	?

Mit licitálsz?

5. IMP Páros, Ált. bell. Dél lapja:

♠ K 8 5 ♥ B ♦ K B 8 6 4 2 ♣ T 9 8

Nyugat	Észak	Kelet	Dél
1♥	passz	1♠	passz
4♦ ¹	passz	4♥	körpassz

¹Splinter

Mivel indulsz?

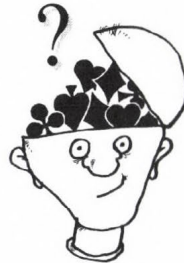
**Humorzsák a netről****Kaplan kommentárjai a Rámából és bulletinekből (Betty Kaplan, Edgar's Boswell):**

Ha a partner segítséget vár egy mellékszínében, és te pozitívan válaszolsz három kislappal, az a partner sértegetése. Ha ő jókötésű és tagbaszakadt, akkor ez egy szegényes ötlet a megtámadására.

Az a néhány amerikai, aki ezzel a kézzel 6 kőrig ellicitálna, a közönség soraiban ül, így nem kell félnünk.

Varga István

Ecosoft Kupa 2005



Az idei Ecosoft Kupa a megszokott helyszínen, a balatonföldvári Hotel Rivierában került megrendezésre, s tulajdonképpen minden szempontból megfelelt az évek óta tapasztaltaknak, így hát nem szeretném megismételni most, amit pl. tavaly írtam. Röviden: szívesen megyünk oda, mindig jól is érezzük magunkat, a profizsm felé halad a rendezés, de...

Térjünk át a játékra. A csapatversenyen Bartis Bélával játszottam, másik páruk Harangozó-Szóts volt. Az első fordulóban a végig jól szereplő, későbbi második helyezett Fészek csapattal kerültünk össze, s rögtön az első partiban elhibáztuk az ellenjátékot egy gémben. Az ellenfél mindent megoldott, így kikaptunk, de a második forduló volt hosszú ideig az egyetlen olyan, ahol a mezőny második felében szerepeltünk.

A második fordulóban ugyanis fölényesen győztünk, nem utolsósorban a következő partinak köszönhetően (minden nap új sorszámok voltak!):

17. leosztás	♠ 9 8 4			
O: Észak	♥ B			
Ált. mans	♦ A D 8 7 4 3			
	♣ D 8 7			
♠ K 7 5		É		♠ B 3 2
♥ K T 9 7 6 4		Ny		♥ D 8 5
♦ 6			K	♦ B 9 5 2
♣ A 4 2			D	♣ 6 5 3
	♠ A D T 6			
	♥ A 3 2			
	♦ K T			
	♣ K B T 9			

Azt hiszem, páros licittel szinte lehetetlen ebből a lapból elkerülni a 3 szan felvételt az Észak-Dél vonalon, de tán még 1♥, vagy 2♥ közbeszólás sem segít számottevően. Különösen nehéznek tűnhet a licit valamilyen határozatlan tartalmú közbeszólás esetén – nálunk mégis ez segített. Két passz után precíziós 1♣-fel indultam, s ha Nyugatot nem licitált volna, akkor most 2♦ – 2♥ (relé) – 3♦ (hatos káró, nincs négyes mellékszín) – 3 szan következett volna. Nyugat persze nem tudhatta ezt. Egyszínű, természetes kör közbeszólás esetén sem úsztuk volna meg a 3 szant (valószínűleg), legyen az 1 vagy 2♥, csak a metódus változott volna. Nyugat persze mindezeket nem sejtette, ráadásul nem is tudott természetes egyszínű közbeszólást alkalmazni. Timbuktu 2♥ licitje szerint vagy körje van, vagy két fekete színe. Erre partnerem 2♥-je relé volt, egyenlőtlen pozitív lapot ígérve. Én persze sejtettem, hogy Nyugatnak körje van, de ettől függetlenül 2 szant licitáltam, ami fenntartó licit, be kell rá mondani a hosszú színt. Jött a szintén nem túl váratlan 3♦, és most döntenem kellett. Partneremnek vagy hatos kárója van, vagy négyes mellékszíne (5-3-3-2-vel nem ezt licitáljuk, az egyenletesnek számít). Nyilvánvalóan nagyon rossz lenne 3 szant játszani, ha 4-4-es pikkünk van. 3♥-rel most kérdezhettek, mert bizonytalan helyzetben egyszínűnek vélelmezzük az ellenfél lapját, tehát nem kört ígérnék. Erre a partnerem bemondhatná a négyes pikket – de mi van, ha nincs neki? Úgy éreztem, 4-3-ban is szívesen játszának 4♠-et, és hát nem mondtam a 2♥ relére 2♠-et..., reméltem, hogy a

mostani 3♠ licitem jó minőségű négyes pikket jelent, amelyet hárommal is gévre lehet emelni. Amúgy 3 szant nem szívesen játszottam volna egy fogással, passzos partnerrel, akinek 8-10 pontja van, mivel 11-gyel mindig elindulunk. Azt már csak halványan reméltem, hogy dubló kör dámával mondana 3 szant a partnerem. De erre most nem volt szükség, hiszen volt hármás pikkje, szingli körjével még az sem zavarta, hogy nem volt pikk figurája. Jött a 4♠, s kétségtelenül némileg a sötétben tapogatózó licitet követően, de azért jó érzékkel jutottunk a helyes felvételbe. A 3 szan még működő káró esetén sem életbiztosítás kör indulás után, én pedig viszonylag simán ütöttem tizenegyet. Azt hiszem, az összes többi asztalon 3 szant játszottak, s csak a bukások számában volt eltérés.

A harmadik fordulóban a mezőny elvben talán legerősebb csapata ellen játszottunk. A túloldalon Lakatos-Szalay ült, a mi ellenfelünk Dumbovich-Winkler volt. A sok szélsőséges kiosztást tartalmazó mérkőzősen szoros eredmény született, de a mi asztalunknál inkább pozitívnak tűnt a szkór, ezért innen három szerencsésen végződött partit választottam. Később lesz még más is...

Először jöjjön egy „hétköznapi” kiosztás.

25. leosztás	♠ 9 2		
O: Észak	♥ T 9 6 4		
K-Ny bellben	♦ D 9 5 4		
	♣ 8 5 4		
♠ D 8 7 5 4		É	♠ A B T
♥ A K D 7		Ny	♥ 5 2
♦ 3			♦ T 7 6 2
♣ A B 9		D	♣ K T 7 2
	♠ K 6 3		
	♥ B 8 3		
	♦ A K B 8		
	♣ D 6 3		

Mint látható, Kelet-Nyugat vonalon egészen sima 4♠ van a lapban, csak a szúr lehet a kérdéses. Ráadásul 24 pont van a vonalon, 5-3-as pikk, és ha esetleg valakinek kételyei lennének, hogy be kell-e mondani a gémet, azt kétféleképpen is leszerelhetjük. Egyrészt csapatversenyen vagyunk és bellben, másrészt a szingli káróval szemben nincs egyetlen pont sem.

Eddig rendben is lennénk, s az sem volt el-lenemre, hogy Nyugat ígéretes lapját én tartottam a kezemben. Vártam a fejleményeket... Passz, passz, 1♦ (Standard). Eddig semmi extra nem történt, mindenki a lapját licitálta. Engem sem érhetett meglepetés, hogy előttem káró licit hangzott el. Önmagában sem a 16 pont nem indokolja, hogy ne 1♠-et mondjak, sem a négyes kör színem. De a kettő együtt, különösen a nemes színeim minősége közötti különbséggel megspékelve, megfontolásra késztetett. A szingli káró is a kontra felé terelt – akár három szint is ígérhetek. Ha most egyszerűen pikket licitálok, a partnerem esetleges (de nem kis esélyű!) 1 szanjára csak sima kör licitet adhatok, s fog-e ő erre 8-9 ponttal, négyes körrel és szingli pikkkel invitet adni? Persze a kontrának is vannak veszélyei. Elsősorban könnyen elveszhet az 5-3-as pikk. Vagy mégsem?

Ellentétben stílusommal, kontráztam. Észak 2♦-ja után partnerem nehéz helyzetbe került. Gyönyörű 8 pontja megért egy szabad licitet, de a 3♣ nem látszott célravezetőnek. Hármás magasságra menni, ráadásul négyes minor színnel... Kontrája akkor lett volna jó, ha hármás a körje is, és hát ez a két kis kör semmiképpen sem nézhető háromnak. A pikk ász-bubi-tízes azonban „majdnem négy”... Partnerem ennek megfelelően 2♠-et licitált, amit könnyű volt gévre emelnem. Lehet, hogy mégsem ismerem a stílusomat!?

A licit alapján a treff dáma elhelyezése sem lehetett probléma, +650. Úgy hírlík, néhány asztalon Nyugat volt a felvevő. Lehetőségek ez?

27. leosztás	♠ K T 8 7 5	
O: Dél	♥ K 3	
Ált. mans	♦ K D 2	
	♣ K D T	
♠ A 9 6 2		♠ –
♥ D 8		♥ B 7
♦ A T 9 8 6 5		♦ 4 3
♣ A		♣ B 9 8 7 6 5 4 3 2
	♠ D B 4 3	
	♥ A T 9 6 5 4 2	
	♦ B 7	
	♣ –	

Észak-Dél pikk adu mellett simán üthet tizenegyet, Dél 4♥-je viszont (a nem túl valószínű) pikk indulásra két lopással bukatható. Régebben senki nem zárt ki kőr színben négyes pikkkel. Szerintem a színék minősége most sem indokolja ezt. Lehetséges olyan helyzet is, hogy egy egészen egyszerű szingli pikk indulás buktat.

Winkler Gábor mindenesetre 3♥-rel indult, amire esetleges 4♦ licitem 5-5-öt ígért volna káróban és pikkben, az 5♦ butaság lett volna (túl magas és elvész a pikk), passzolni nem volt szívem, inkább vállaltam, hogy partnerem kicsit erősebbnek gondol majd. De talán eszébe jut a „középerős lap négyes pikkkel” verzió is. Tehát kontráztam. Dumbovich passzolt, talán 4♥-t szeretett volna játszani kontrával, partnerem pedig 4♣-et licitált. Passz, most jöttem én a 4♦-val, Észak késleltetett 4♥ licitje pedig nem rettentette el partneremet. Jött az 5♣, passz, passz (ez utóbbi némi félelemmel a lelkem mélyén) – kontra. Két bukás, –300. Nem túl jó a bukós gémm ellen, de ez csak a látszat. Engem nehéz lett volna lebeszélni a treff ász indulásról...

30. leosztás	♠ D 6 5 4 3	
O: Kelet	♥ A B T 9 7 6	
Ált. mans	♦ –	
	♣ A 5	
♠ A B 7 2		♠ T
♥ K		♥ D 5 4 2
♦ B 9 8 7 6		♦ 5 4 3 2
♣ 8 4 2		♣ T 9 7 3
	♠ K 9 8	
	♥ 8 3	
	♦ A K D T	
	♣ K D B 6	

Észak-Dél lapjából akár 5 szanzadu is könnyedén teljesíthető, ha Nyugat nem tref-fel indul, akkor nagyon lazán, treffre kicsit komplikáltabban. De ki akarna Észak lapjával szant játszani, különösen akkor, ha Dél egyenletes lapot ígér? Márpedig itt ez történt. Partnerem passza után Dél elszámolta pontjait, s 18 pontjával 15-17-es 1 szant licitált. Nem tragédia, de Északnak sem könnyű a helyzete. 6-5 major, nagyon jó lap, mindkét minorban első menet fogással. Még tán az a legjobb, ha egyelőre gémforszot adunk 5-5-öt ígérve, tehát először transzfernek licitáljuk a kört, majd bemondjuk természetesen. Azután még jövünk...

Dumbovich is ezt próbálta: 2♥. Winkler ekkorra már tudta, hány pontja van, s tűrhető minőségű hármas pikkjét négyesnek értékelte, különös tekintettel arra a körülményre, hogy értéktelen kőr dublót (kérdésemre adott válasza szerint maximum dáma, de inkább az sem) tudott licitálni: 3♥. Ha cinikus lennék, mondhatnám, hogy összeemelték a nagyon jó 6-2-es körjüket. Persze, pikk lopással bukatható az 5♥, az alatt meg nehéz megállni. Ez azonban érthető okokból fel sem merült, Dumbovich lépett egyet a pikk szlem felé, de aztán látta, hogy kiáll egy adu magasfigura, meg ugye egy kőr. A végkontrakt 5♠ lett.

Reméltem, hogy nem azzal az esettel állunk szemben, amikor Délnek dubló dá-mája van, bár partneremnek még ez esetben is lehet bubija, vagy ami még kell (az asztal körjeinek száma egyelőre ismeretlen!), és az adott információk alapján a szingli kőr királyommal indultam.

Ütött a kőr ász, kis pikk a királyhoz és az ászhoz. Partneremtől a tízes jött. Nem tudom, mi történt volna, ha ebben a tempóban pikket hívok vissza. Én féltem, hogy Winkler ezt megfejtí. Ha elengedi a pikket, el tudja dobni az összes kőrjét, és már csak egy adu ütésünk marad. Inkább trefft hívtam, ez semlegesnek tűnt. Nem igazán használt a felvevő átmeneteinek sem. Winkler megpróbálta elodázni az aduzást: asztalon ütötte a trefft, lehívta a káró ász-királydámát, azután a magas treffekkel próbálkozott. Az utolsó treff hívásakor a következő volt a helyzet:

♠ D 6 5 4											
♥ B											
♦ –											
♣ –											
♠ B 7 2	<table border="1" style="border-collapse: collapse; text-align: center; width: 100px; height: 100px;"> <tr> <td></td> <td>É</td> <td></td> </tr> <tr> <td>Ny</td> <td style="background-color: #e0e0e0;"></td> <td>K</td> </tr> <tr> <td></td> <td>D</td> <td></td> </tr> </table>		É		Ny		K		D		♠ –
	É										
Ny		K									
	D										
♥ –		♥ D 5 4									
♦ B 9		♦ 5									
♣ –		♣ T									
		♠ 9 8									
		♥ 8									
		♦ T									
		♣ B									

Mit tegyek a treff bubira? Ha dobok rá, eldobja a kőrjét, és ingyen ad pikk impasszt. Ha a pikk bubival lopnék, ami persze örülség, szintén kőrt dob, semmi probléma. Nem volt kedvem végigszámolni, mi történik, ha a kettessel lopok – az is jó lett volna. Én a hetessel loptam, mert azt számoltam ki hamarabb. Ha felüllop, végképp

nincs hová tennie a kőrjét, ezért inkább eldobta most. A káró bubi következett...

Mi lett volna a helyzet, ha Dél nem hívja le a harmadik magas kárót a treffek előtt? Most már egyáltalán nem mindegy, melyik pikkkel lopok. (Ha kárót dobok, az továbbra sem jó, mert ezután is lehívhatja a káró dámát, és ugyanaz a kép.) A pikk bubi nyilván ugyanilyen rossz, de egyébként sem merül fel. Ekkor viszont már nem jó a pikk kettés! Észak felüllopja, adu dáma, adu, és már hívhatom is a kárót. Eltűntek a kőrök! Annyi a változás az előbbi esethez képest, hogy ütő lappá lépett elő a káró tízes. De a pikk hetes most is jó! Vagy nem? Kőr dobás az asztalról, már csak egy kőr marad. Ha kárót hívok, már csak a pikk impasszt kell megadni. Ha pikket hívok, el kell engedni. (A bubit ne is említsük!) Na jó, de ha tudja, hol a pikk bubi, akár előbb is megadhatta volna az impasszt. Ez azért nincs teljesen így. Most már tudja, hogy egy kőröm és három treffem volt. 6-3 a kárónk és 3-2 a pikkünk, vagy 5-4 és 4-1, mint most? Mindez kombinálva a korlátozott választás elvével, ami persze a parti korábbi stádiumában is érvényes volt. Mindenesetre, a pikk hetessel való lopás lehet jó, más játék nem.

A második nap első meccsén két izgalmas partink volt:

6. leosztás	♠ D 8 4 2
O: Kelet	♥ A B 7 4
K-Ny bellben	♦ 6 5 3
	♣ B 7

♠ 9 7 5											
♥ K 3 2			♠ K B 3								
♦ A K 9 8 7 4 2	<table border="1" style="border-collapse: collapse; text-align: center; width: 100px; height: 100px;"> <tr> <td></td> <td>É</td> <td></td> </tr> <tr> <td>Ny</td> <td style="background-color: #e0e0e0;"></td> <td>K</td> </tr> <tr> <td></td> <td>D</td> <td></td> </tr> </table>		É		Ny		K		D		♥ T 5
	É										
Ny		K									
	D										
♣ –		♦ D B	♣ A K D 9 5 4								
		♠ A T 6									
		♥ D 9 8 6									
		♦ T									
		♣ T 8 6 3 2									

Az ellenfél páros licitje a következő volt: 1♣ – 1♦, 3♣ – 3♦, 3♠ – 3 szan. Nagyon utálok csapatversenyen 3 szan ellen négyes színnel indulni, de most muszáj volt. Ha az ellenfélnek esetleg nincs kilenc fejütése, talán jobb a pikk indulás, hiszen három pikk, a kőr ász és a kiadó minor elég nekünk. Bár persze lehetne az asztalon a pikk ász- király, a partnernél pedig az ötödik kőr tízes és pl. a káró ász (esetleg még a pikk bubi), a felvevő kezében pedig két kőr figura. Ugyanez akkor, ha nincs időnk várni, azonnal kell ötöt ütni: a pikk csak ebben az egy esetben lehet jó, ha üres kőr király van a felvevőnél. Vagy esetleg még akkor, ha kétszer hívunk pikket, és a kőr ász mellett négy pikket ütünk. Ha viszont a partnerünknek ötödik kőr királya van, mindegy, hogy a felvevő dámája mellett van-e tízes. (Kivételez a K6532, amikor a kőr négyes indulás után blokkol a színünk.) Érzésem szerint kiegyenlítettek a sanszok. Talán az döntött, hogy a partneremet az szokta jobban bosszantani, ha nem a leg-erősebb színemből indulok, és azzal kellett volna. Kőrre persze most sima ügy a 3 szan, tizenegy ütés, pikkre viszont üt az ász, kőr dáma vissza. . .

Ezzel kezdtünk. De rögtön a következő partiban...

7. leosztás

O: Dél

Ált. bell

♠ D B T 3

♥ 8 7 2

♦ T 9 8 6

♣ 9 8

♠ A 5 4

♥ A K B 4 3

♦ D 4 3

♣ D 2

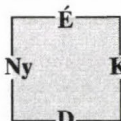

♠ K 9 8 7

♥ D 9 6 5

♦ B 5

♣ A 6 5

♠ 6 2

♥ T

♦ A K 7 2

♣ K B T 7 4 3

Két passz után precíziós 1♣-fel indultam, amire Kelet 3♣-et licitált. Ez a szín partneremnek is tetszett, 4-re emelte, s erre én könnyen bemonddhattam a 4♥-t. Ezt játszottam az egész terem, s többnyire teljesült is a felvétel. A licitnek nyilván van szerepe a lejátszásban. Ellenem három káró hívással indult az ellenjáték. Mivel a treff királynak Keletnél kell lennie, treffet dobtam az asztalról. (Egyébként lehetne próbálkozni a treff dáma szöktetésével – ha elmennek a királlyal, kézből eldobjuk a harmadik pikket.) Aduzás következett, és most két lehetőség van. Ha a pikk 3-3, a negyedik pikkre eldobható a kézi treff. Ekkor Kelet elosztása 3-1-3-6. Ha Keletnek csak két pikkje van, elosztása lehet 2-1-4-6 (mint ahogy most volt) és 2-1-3-7. Ez többfajta lap, ráadásul jobban hasonlítanak a bellben alkalmazott hármás magasságú kizáráshoz. Linczmayer Lajostól egyébként is az átlagnál konzervatívabb kizárásokat várok, bár persze ebben tévedhetek. Mindenesetre két magas pikk után treff ász, treff a dámához következett. Ha mégis elővarázsol egy harmadik pikket..., de hát nem így történt.

A következő meccset már az egyes asztalon játszottuk, és kikaptunk 18-12-re. A mi asztalunknál komolyabb események nem történtek, kivéve az első partit.

11. leosztás

O: Dél

Ált. mans

♠ T 6 2

♥ –

♦ A B 8 7 4

♣ 9 7 6 5 3

♠ A K 9 4

♥ K 7 4 3 2

♦ K 6

♣ A D

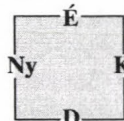

♠ 5 3

♥ B 8

♦ D T 9 5 3

♣ B T 4 2

♠ D B 8 7

♥ A D T 9 6 5

♦ 2

♣ K 8

Két passz után Észak 1♥-t licitált, és mi nem avatkoztunk a licitbe. Dél talán félt a pikk színünktől, mindenesetre nem mert passzolni: 1 szan. Észak ezután már nem állt meg 3 szanig, ami érthető, ahogyan partnerem kontrája is.

Indulnom kellett, tehát megkerestem a legnagyobb körömet: treff hetes. Mint utóbb kiderült, Dél meglepte a sikeres indító kijátszás, mivel ő közben 3 treffet licitált, és inkább káróra számított tőlem, ami persze nem tetszett volna neki. Igaz, ő nem kapta meg Északtól azt az infót, amelyet nekem Dél megadott, hogy treff licitje ötös kárót ígér. Nem reklamáltunk később sem... A treff király után jöttek a kőrök, háromszor nem, +500.

Kisebb súlyú partik jöttek, negatív egyenleggel, így a harmadik napot a hármas asztalon kezdtük:

2. leosztás	♠ A K	
O: Kelet	♥ 2	
É-D bellben	♦ K 9 5 4 2	
	♣ K B 7 6 3	
♠ DBT86543	É	♠ 2
♥ 5 4	Ny	♥ K D 9 8 6 3
♦ D T 8	K	♦ 7 3
♣ –	D	♣ A 9 8 2
		♠ 9 7
		♥ A B T 7
		♦ A B 6
		♣ D T 5 4

Dörnyei Zsolt 3♥-rel indult, ami szerintem életveszélyes ilyen jó lappal, ebben a szkörhelyzetben. Nyilván motiválta a magas kizárást a szingli pikk, de én még a gyenge kettest is preferálom a hármas magassághoz képest, vagányabbaknál az 1♥ és a 4♥ is szóba jöhet. A 3♥-re a partner sok olyan lappal is passzolni fog, amellyel tértett a gém, pikkje pedig neki van.

Na mindegy, ez történt. Az én lapom nyilvánvalóan sokkal gyengébb volt annál, hogy 3 szant licitáljak – majd, ha a partner kontrázik, bár akkor meg talán jobb a passz. Ezt nem most kellett eldöntenem. Balásy Zsolt a lapjába omlott, és a következő öt-hat percben nem is mászott elő onnan. Végül 5♠-et licitált, ami viszont szerintem is a legjobb. Partnerem kontrázott, a három bukás teljesen egyértelmű, nem könnyű elrontani. +500. És hát szlemünk nincs, szanban talán 4, minorokban 5 teljesíthető. Más kérdés, hogy akár úgy is feketne a lap, hogy az 5♠-ben nem ütésből kell lopni a kőrt. A káró bubi is lehetne Északnál...

Mondhatnám, különösebb izgalmak nélkül zajlott a többi parti. Ehhez képest hat kiálló pikk ütéssel (plusz a treff ász) 3 szant mondtunk. Persze az összeemelt körrel indultak, amire van hét káró és két kőr ütés. Káróból kellett volna gémet játszsanunk, de ezt nem volt időnk felderíteni. Hiányzó adu dámával pedig nem játszottunk nagy szlemet egy másik partiban, ahol még az sem volt tiszta, hogy nyolc adunk van vagy kilenc (kilenc volt). Maradtunk a hármas asztalon.

A kilenc fordulós verseny hetedik fordulójában találkoztunk a későbbi győztesel. A másik asztalon Zalai Ágnes és Szentés Szabolcs játszott, mi Udvari Szabolcs és Hegedűs László ellen vettük fel a küzdelmet.

Rögtön az első partiban bemondtak ellenünk egy 31 pontos, de jó esélyű 6 szant, majd egy nagyon szép parti következett:



Hegedűs László

13. leosztás

♠ 7 4			
O: Észak	♥ T 8 3		
Ált. bell	♦ T 4 3		
	♣ D B 9 5 3		

♠ A D B T 9 8 6 5	É	♠ K
♥ –	Ny	♥ A K D 9 5 4 2
♦ 9 8		♦ A B 7 5 2
♣ 8 7 6	D	♣ –

♠ 3 2
♥ B 7 6
♦ K D 6
♣ A K T 4 2

Nekünk Észak-Délen tükörlapunk volt, ráadásul teljesen hétköznapi elosztás. Kelet-Nyugaton viszont...

Passz, 1♥, 2♣, eddig nem történt semmi. Nyugat helyén Hegedűs László könnyű helyzetben volt. Kőrje nincs, van viszont három kis treffje, csodaszép színével a 4♠ licit egyértelmű. Partnerem örült gyenge lapjának és ötös treffjének, talán szemje van az ellenfélnek, de nem tudja bemondani, az 5♣ viszont szinte biztosan gém fölé bukik (most éppen 1400, látokai játékkal 1700). Tehát passzolt, de Kelet így is látta a lapját: treff színhiány, adu király egy nyilvánvalóan igen erős és hosszú színhez (aki a partner 1♥ indulására 4♠-et mond...), négy külső fejtetés – szóval 6♠. Ez a felvétel káró kivételével minden indulásra gond nélkül teljesíthető, méghozzá szűrrel, így a licitált treffre is. Bartis azonban káróval indult, ami a legkeményebb, hiszen most aduzás előtt kell lehívni a kőröket. Tehát: két magas kőrre káró és treff, káró lopás (magasan, mert van miből!), treff lopás az adu királlyal, most jöhet a harmadik kőr a szűrért, és ez is sikeres. Újabb magas lopás, aduzás, tizenhárom ütés. Ezúttal a káró sem okozott zavart, de legalább megizgadt a felvevő.

Nézzük, mi a helyzet azokkal a Keletekkel, akik beleszerelmesedtek az egyébként valóban gyönyörű lapjukba, vagy talán csak saját magukat szeretik a kelleténél kicsit jobban. Most megkegyelmezett nekik a sors: a 6♥ is szűrrel teljesül, legalábbis a természetes treff indulásra. Három magas adu mindent elintéz, ha az adu 4-2 lenne, gyorsan kiadnák a negyediket, azután jöhetnek a pikkék. De ha Dél kezéből véletlenül egy kis pikk esik ki indító kijátszás gyanánt... Egy kárót eldobhatunk a kézből, de minek...

Kihagyunk egy jó esélyű, de a mi rendszerünkben aligha bemondható 6♣-et, majd következett egy igen érdekes parti:

15. leosztás

♠ A B 3			
O: Dél	♥ K 8 3		
É-D bellben	♦ A K 7		
	♣ D 5 3 2		

♠ 9 7 6 5 4	É	♠ K D T 2
♥ A D 2	Ny	♥ B 9 7 6 5 4
♦ T 4		♦ B 5
♣ A 7 6	D	♣ B

♠ 8
♥ T
♦ D 9 8 6 3 2
♣ K T 9 8 4

Mint látható, Észak-Délen a szép elosztásnak köszönhetően 22 ponttal is esélyes mindkét 5 minor felvétel. Két ász kiáll, nem szabad kiadni a treff bubit, illetve egy esetleges lopást. Most éppen az 5♣ van benne, az 5♦ treff lopással buktatható.

Játszunk kétszínű minor indulásokat, és hát tulajdonképpen éppen hat vesztöm van, de a lapomat gyengének éreztem a 2 szanhoz. Nem tudom, mi történt volna, ha ezt választom, odaát mindenesetre 3 szan lett a felvétel, persze, Észak játszotta. Pikk király, Észak kihagyta, kőr az ászhoz, pikk,

egyszer nem, mert a felvevő nem jutott hozzá a treffjéhez. Nálunk két passz után partnerem precíziós 1♣-et licitált, amire 2♥ jött Kelettől, és én csak passzolni tudtam. Nyugat eddig az egész meccsen nem próbált ki semmi extrát, pedig ez már az ötödik parti volt. Ez így nem mehetett tovább... Megjegyzem, a 3♦ licitben volt ráció. Még akkor sincs baj, ha a partner „kajolja”, ha pl. 6-4-e lenne, és 4-5♦-t licitál, jó lesz az adott magasságon a kőr. Partnerem és Kelet passzolt, most jöttem én. Gondolkozhattam, hogy hol vannak a pikkek, de az összes többi szín sem stimmelt. Ha kontrázok, jó eséllyel 3♥ következik, passz, passz, és most jobb? Mondjak 4♣-et? Lehet gém a lapunkban, de talán inkább nincs, és ha van, mennyire valószínű, hogy azt találjuk meg? Ha nincs gémünk, kb. három százalék az esélye, hogy megéri kontrázni. Ez nagyon drága lesz, mármint részjáték-viszonylatban. Passzoltam.

Ha a partnerem lekap két magas adut, csak a treff és a kőr ász üt, hétszer nem, +350. Ő azonban treffel indult, majd később még kihagyott egy pikket. Négyszer nem, +200. A túldoldali +100-zal együtt ez is 7 IMP. A meccsen ez volt az egyetlen sikerélményünk. Merthogy...

17. leosztás ♠ T 9 8
O: Észak ♥ D T 9
Ált. mans ♦ T 9 6 3
♣ A 9 4

♠ A K B 6 5 4	É	♠ D 3 2
♥ A K B 7 3	Ny	♥ 2
♦ 8 7	K	♦ A D 5 4 2
♣ –	D	♣ K B 6 2
	♠ 7	
	♥ 8 6 5 4	
	♦ K B	
	♣ D T 8 7 5 3	

Passz, 1♦, passz, 1♠, passz, 2♠, ami majdnem mindig négyes. Kelet lapja valóban alkalmas arra, hogy emelje a partner pikkjét, ha ezt a rendszer egyébként megengedi. De most jön Nyugat, aki azért alapvetően négyes támogatásra számít. Aligha lesz a partnernek még hármas kőrje is, hiszen Észak-Dél nem védekezett treffel. De még akkor is lehet kőr dámánk, vagy legrosszabb esetben ott az impassz. A négyes pikk pedig kiválóan alkalmas lesz kőrlopásokra, ha a valószínű eset áll fenn, tehát rövid a partner kőrje. Négyes pikk esetén az adu dáma sem igazán lényeges, a második kárónk pedig elmehet a káró királyra vagy a treff ászra – ha van káró ász.

Hegedűs tehát ászt kérdezett a treff ász kizárásával, megkapta, amire vágyott, és bement a 7♠-et. Partnerem aduval indult, ahogy az nagyszlem ellen egyébként is tanácsos, de nem indokolt mást a licit és a lapja sem. Leterült az asztal, és a felvevő nem igazán örült. Egyrészt a váratlan hármas pikk mellett a szingli kőr már nem akkora fegyver, másrészt se káró király, se treff ász. Mik az esélyek?

Ha 4-3 a kőr, kettőt kell lopni, hiszen nem tudhatjuk, hogy a hosszabb vagy a rövidebb körben van-e a dáma. Illetve megtehetjük, hogy kézben ütjük az indulást, és lehívjuk a kőr ász után a királyt is, hogy egy kőrt kicsivel lopjunk, egyet pedig a dámával, ha kell, de mi értelme? Rádásul meg kell próbálni elkerülni a káró impasszt, ha lehet, és ez csak akkor lehetséges, ha a treff ász legfeljebb harmadik. Némi esély van is rá, mert az ellenfélnek kilenc treffje van, és nem zárt ki. Ha bejön, a káró ász a lemenet a treff királyért aduzás után, ha nem, marad a káró impassz. A treffek fellopását viszont most kell elkezdni, mert négyszer kell az asztalra jutunk: három lopás és a

treff király lehívása. Utóbbihoz a káró ász az átmenet, tehát a lopásokhoz a három adut kell felhasználni, ez faktum.

Tehát ez következett: üt a pikk dáma az asztalon, treff lopás, kőr ász, kőr lopás, treff lopás, kőr lopás, treff lopás, aduzás (két menetben), erre elmegy két káró az asztalról, a kőr királyra és az ötödik körre újabb kettő (köztük a dáma), káró ász, treff király. Nem volt 4-0 a pikk, ez azért várható, 4-3 volt a kőr, ez valószínű ugyan, de ha ez kell egy nagy szlemhez, akkor már nem örülünk, ha még más feltétel is van, és hát rövid volt a treff ász, így nem kellett a káró impassz. Mit mondjak, nem egy túl jó esélyű nagy szlem.

Mi lett volna, ha a partnerem az első kőr lopásba bedobja a dámát? Tulajdonképp' biztos, hogy ingyen van, de nem biztos, hogy könnyű ezt egy nagy szlemben az asztalnál felismerni, és persze csuklóból tenni? Ha a felvevő hisz neki, nyilván nem mer még egy kőrt lopni az asztali kis aduval, inkább a káró impasszra alapoz: treff lopás, kiaduzás, káró impassz, treff lopás, káró ász, végül a magasodó treff királyra megy az ötödik kőr. Ez jelen esetben bukáshoz vezet, mivel a káró király nálam volt. Ha nem bízok partnerem „őszinteségében”, az persze más. Akkor marad az eredeti terv és a teljesítés.

És mi a helyzet a szerintem valószínűtlen káró indulásra? A felvevő kénytelen azonban megadni a káró impasszt, hiszen nincs közlekedése az esetlegesen magasodó treff királyért. Azaz már az első ütésben bukik a szlem.



Megpróbáltatásaink itt nem értek véget:

19. leosztás	♠ A 6 4	
O: Dál	♥ A D 8 4	
K-Ny bellben	♦ K B 8 7 4	
	♣ A	
♠ K D 8 7 3		♠ 5 2
♥ B 5 2		♥ K 9 7
♦ 9 6		♦ D T
♣ 8 7 3		♣ D B 9 6 5 4

	É	
Ny	□	K
	D	

♠ B T 9	
♥ T 6 3	
♦ A 5 3 2	
♣ K T 2	

Két passz után partnerem precíziós 1♣-je következett, passz, 1 szan. Mivel passzos voltam, tudja, hogy 8-10 pontom van, de nincs értelme bemondania a 3 szant, hiszen lehet, hogy pl. nincs treff pontom, de van négyes kőröm, sőt, azt is fel tudja deríteni, ha pl. 3-3-5-2 az elosztásom, és esetleg 5♦ a jó felvétel. De ha ugyanilyen elosztásom és pikk király-dámám, kőr királyom és káró dámám van, ami 10 pont és kilicítálható, akkor a 6♦ a jó. Pontosabban az elosztás és a két király derül ki kellően alacsonyán, a többi már attól függ, mennyire vagyunk rámenősek. Ha lépünk, nem tudunk leállni.

Odaát 3 szan ment, ami a jó káró elosztás miatt kilenc ütéssel kezdődik, de végül tíz lett. Nálunk az 1 szanra jött a 2♣ relé. Ezt Udvari Szabolcs megkontrázta. Én írtam az elosztásomat: 3-3-4-3, 8-10 pontomról a partnerem tudott, treff ásza birtokában pedig részint félt a trefftől a 3 szanban, részint felmerült benne a káró szlem, bár csak halványan. Mindehhez az is kell, hogy ne legyen káró figurám. Sorozatos relék után váratlanul 5♣ választ adtam, ígérve a treff királyt. Partnerem 5♦-ja erre újabb relé lett volna, azt pedig éppen most tudta

meg, hogy vagy ezt kéne játszsanunk, vagy 3 szant. Bementa a 6♦-t, nem tehetett mást.

Ha Hegedűs elindul a természetes pikk királlyal vagy a partner által ígért treffel, semmi probléma. Megpróbálok teljesíteni, amihez kell a jó káró (ez megvolt) és a Nyugatnál lévő védtelen kőr király-bubi. Kiadok egy pikket. Persze a kőr nem így feküdt, tehát buktam volna, mégpedig kettőt. De az én barátom (vagy ellenségem?) nem azért utazott Budapestről egészen Balatonföldvára, hogy holmi kommersz megoldásokkal nyerje meg a mérkőzést. A pikk hetes mint indító kijátszás, az már igen!

Szomorúan néztem az asztalt. Mi hasznom van belőle, ha ül a kettős pikk impassz? Akkor sem szabad kőrt kiadnom, a treff királyra pedig kár is lenne kőrt dobni. Beütöttem az ásszal. Aduzás, treff királyra ledobtam egy pikket, kőr. Nem jött figura, tettem a dámát. Ütött a király, pikk vissza, és most Nyugat kihívta a másik magas pikket. Nagyon szurkoltam, hogy ne essen a kőr bubi. Kétszer nem, és bár a partnerem megkérdezte, miért nem engedtem el a pikket, elfogadta azt a magyarázatot, hogy volt egy élő sanszom (négy kis kőr hátul, a két figura elől, plusz működő adu), a pikk mariázs alóli indulás pedig nem valószínű. Ráadásul arra is buktam volna, csak nem kettőt, hanem egyet.

Mazochizmusom azonban nem tette lehetővé, hogy itt befejezzem a parti elemzését. Meg is találtam a double dummy megoldást a teljesítésre. Elengedjük a pikket, adu az asztalra, treff ász, aduval kézbe, treff király (erre pikk dobás), treff lopás, pikk ász, és a hatlapos végállásban asztalról kihívjuk a kőr dámát. Asztalon két adu és négy kőr, kezünkben két adu, három kőr és egy pikk, Keletnél három kőr és három treff. Ha kihagyja a kőrt, semmi esélye. Ha megüti és trefet hív, ez hasznos dob-lop: elmegy rá a ké-

zi kőr, kőr ász, kőr lopás, magas az asztal. Ha a kőr király után kőr kilencest hív, nyilvánvalóan fedünk, a kőr hetes hívás esetén el kell találnunk az elmenetet: ha kicsit teszünk (és hát miért ne, ha már eddig ilyen jók voltunk!), teljesítünk.

Ezt még elmeséltem a partneremnek, de nem reklamált...

A mérkőzés eredményét nem közlöm. Nekünk a vasárnapi első fordulóban nem kellett játszsanunk, az utolsó pedig, az ötös asztalon, már nem számított. Ellenfelünk viszont felkerült az egyes asztalra, azután pedig, mint már említettem, meg is nyerte a versenyt. Helyenként kétes értékű dicséretem ellenére úgy érzem, a gratuláció jogos.

Ezúttal a párosversenyen is Bartis Béla volt a partnerem. Az első napon alig kerültünk 50 százalék fölé, míg a második napon megközelítettük a 60-at is, ennek eredményeként 55,79-cel a 11. helyen végeztünk. A győzelmet Csepeli Miklós és Gál Péter szerezte meg, két és fél százalékos előnnyel.

Bár a második napunk lényegesen jobban sikerült, mindkét napról mesélek jó és rossz partikat egyaránt. Kezdjük azért az elsővel, s ezen belül is azzal a partival, amelyben a legnagyobb ostobaságot követtem el, ami egyáltalán elképzelhető. De hát ilyen is van...

3. leosztás

♠ 6

O: Dél

♥ D 2

K-Ny bellben

♦ A T 5 4

♣ A K B 9 3 2

♠ 7 3

♥ A T 7 5 3

♦ D B 8 3 2

♣ 6

	É		♠ A K D B T 5 4
Ny			♥ K B 8 6 4
		K	♦ —
	D		♣ 5

♠ 9 8 2

♥ 9

♦ K 9 7 6

♣ D T 8 7 4

Két passz után partnerem következett Északon, és ragyogó lapjával, amely amellett, hogy komplett indulóerőt tartalmazott, offenzív licitre is alkalmas volt, úgy döntött, hogy passzos partnerrel (maximum 10 pont!), három major lappal kizárással próbálkozik. Mint látható, ez jó érzékű akció volt, hiszen az ellenfél mindkét majorban szlemet tud teljesíteni, még hozzá a legcsekélyebb gond nélkül. Partnerem tehát 4♣-et licitált. Ebben a pillanatban viszont én is gyakorlatilag biztosan tudhattam, hogy az ellenfélnek szlemje van. Kelet 4♠-je után kellett döntenem. Tulajdonképpen két értelmes stratégia van. Az egyik az, hogy csendben maradunk, hátha megússzuk gémmel – most ez történt volna. A másik, hogy mentünk, remélve, hogy nincs benne nagyszlem, vagy nem merik bemondani, és mi még a hetes magasságon is gém alá bukunk (ez szinte biztos), így még az sem baj, ha az ellenfél nem mondana szlemet, hiszen a –500 jobb, mint a –680 vagy a –710. Az utóbbi esetben még arra is törekednünk kell, hogy úgy mentsünk, hogy lehetőleg ne kelljen megismételniünk a műveletet, tehát az ellenfél ne mondjon szlemet.

Én a második stratégiát választottam, ezen belül úgy éreztem, a 6♣ lesz a legjobb védekezés, amelyre már nehezen fognak tudni reagálni ellenfeleim. Ez részben így történt, Nyugat kontrázott. Partnerem passzolt, és én vártam, hogy Kelet passzoljon (ez lenne a legjobb) vagy mondjon 6♠-et, amire én rámondanám a 7♣-et. Kelet azonban meglepetésemre új szint vett elő a hatos magasságon: 6♥. Erre nem számítottam, és némileg megzavarodva úgy gondoltam, majd a 6♠-re, amit Nyugat fog licitálni, mentek tovább. Persze nem ez történt, amit egyébként lapom alapján is sejthettem volna, de amúgy mindegy: menteni

kell, amilyen gyorsan lehet. Most például ez volt az utolsó alkalom...

Ráadásul a szlem ellen érthetően nem treffel, hanem káróval indultam, hiszen a partnerem licitje szinte mindig hetes-nyolcas hosszúságot ígér, de még hatos szín esetén is valószínűtlen az 1-1 az ellenfelek-nél: Kelet licitje alapján színhiányt feltételeztem nála, azt hiszem, joggal. Örültem is, amikor leterült az asztal, s partnerem betette a káró ászt az ütésbe. Talán még buktatunk is. 2-2-2-7 a partneremnél, 6-5-2-0 Keletnél, egyáltalán nem irreális. Most viszont a treff indulás elvette volna a szűrt.

És mi történik, ha lementem a szlemet? Felületes elemzés azt mutatná ki, hogy ez nem jó, mert hát most is tizenhárom ütöttek, és ráadásul a káró indulás a nagyszlem ellen is logikusabb, mint a treff. Eddig jogos is, de az aligha képzelhető el, hogy akár Kelet, akár Nyugat nagy szlemet mondjon szinglivel az összeemelt színünkben. Megjegyzem, pontos ellenjátékkal a 7♣ négyszer is buktatható, ami már 800. Mondjuk, pikk indulás után Kelet nem próbálja lehívni a második pikkot, hiszen partnerének szinte biztosan van kőr ásza. Kőr bubu, üt az ász, kis káró vissza, lopás, és később még üt egy káró figura.

Most egy szerencsés parti következett.

5. leosztás	♠ D 2		
O: Észak	♥ B 6 3		
É-D bellben	♦ A K 9 7		
	♣ 7 5 4 2		
♠ 7 5		É	♠ T 6 4
♥ A D T 9 4 2		Ny	♥ K 8 5
♦ T 2			♦ D B 5 4
♣ D 8 3			♣ B T 9
		D	♠ A K B 9 8 3
			♥ 7
			♦ 8 6 3
			♣ A K 6

4♠-et játszottam, indító kijátszás a káró tízes, ami természetes. Ha tehát ez egy „becsületés” indulás, akkor vagy szingli, vagy dubló. Így nem bízhattam abban, hogy a negyedik káróra dobom el a treffemet, márpedig a szűr egyedül azon múlik, melyik minorra dobhatunk a másiktól. Én tehát ütöttem, leadztam, hívtam három menet treffet, sima tizenegy ütés. Az eredmény beírásakor Bartis csodálkozott, hogy miért lett ez ilyen jó, ugyanis a szkórlap telistele volt 620-akkal, alig volt 650.

Nos, nekem valóban nem volt problémám. És milyen más indulás lehetséges? 1. Bőven elképzelhető az adu indulás, szinte bármilyen licitre. 2. Ha Kelet-Nyugat öszszeemeli a kört, lehet indulni körrel. 3. Lehetséges treff indulás is, sőt, ez igen valószínű. Persze, ha a hármassal indulnak, és ez az indulás harmadik-ötödik, le lehet hívni aduzás után még egy magas treffet: ha mindenki ad, újabb treffet hívunk, ha 5-1 a treff, még mindig van némi esély a káró megjátszására, bár azért nem sok. Mégis jobb, mint káróval kezdeni. Végül 4. a káró indulás, ami Rusinow. Ezután simán lehet arra játszani, hogy Keletnél dubló vagy harmadik káró dáma van: aduzás után körbeengedünk egy kis kárót.

Tehát egészen egyszerűen szerencsém volt, elvették tőlem a rossz választás lehetőségét. De nem volt peches a következő parti sem.

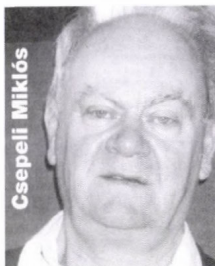

Csepeli Miklós



Gál Péter

6. leosztás	♠ A K T 9 8 4		
O: Kelet	♥ 5		
K-Ny bellben	♦ D 5 4		
	♣ 9 8 4		
♠ D 6		É	♠ B 7 2
♥ B 7 4		Ny	♥ A T 9 6 3 2
♦ B T 9 6		K	♦ A
♣ A K 7 2		D	♣ D 6 3
	♠ 5 3		
	♥ K D 8		
	♦ K 8 7 3 2		
	♣ B T 5		

Kelet 1♥-jére Nyugat, aki elnézte (vagy el akarta nézni?) a lapját, négyes kört ígérő 3♦ Bergen emelést adott. Partnerem közbeszólt 3♠-kel, Kelet pedig abbéli reményében, hogy nem áll ki három pikk és vagy egy kőr, vagy egy treff, 11 ponttal is 4♥-t licitált. Ha a partnernek négyes a körje, ez eléggé reálisnak is tűnik. Bár persze nincs rá garancia.

Innen semmi gond: pikk indulás, kiállt két pikk és két adu ütés. +100, kitűnő szkór. Érdekes módon, a szkórlap tanúsága szerint, a gémet senki sem kontrázta meg, a 3♥ azonban több helyen is kontrával ment: 730 Kelet-Nyugatnak. Partnerem meg is kérdezte, miért nem kontráztam ennyi ponttal, két adu ütéssel, mikor mások a hármassal magasgot sem túrták.

Akkor vizsgáljuk meg ezt. Hogyan mehetett a licit azokon az asztalokon, ahol Dél már a részjátékkal kapcsolatban is kételyeit fejezte ki? 1♥ – passz, eddig sima. Nyugat most licitáljon „szabályos” kényszerítő 1 szant, 3♥ közvetett emelésre készülve. A vehemens Észak közbeszólt 2♠-kel, amit lehet ugyan, de talán inkább nem kéne – főleg, ha az a megállapodás, hogy ez lapot ígér, nem csak színt. Nyugat ugyanis itt nem jelzett többet, mint válaszerőt. Talán jobb lenne a 3♠

licit... Na mindegy, Kelet és Dél nyilván passzol, Nyugat pedig befejezi a megkezdett akciót: 3♥. Újabb két passz után most Dél következik. Tudja ugyan, hogy Nyugat sem gyenge, ez mostanra már kiderült, de azért komolyan kell vennie partnere licitjét is. Ráadásul Nyugat körje csak hármás, a kőr mariázs tehát szinte biztos két ütés. Van még egy királya, a pikkje pedig csak dubló. Nem lesz igazán erős a partner, de azért párosversenyen ezt kötelező megkontrázni: lehet, hogy pont 110-ünk van a lapban, nagyon nem mindegy, hogy 100 vagy 200 kerül a szkórlapra. Persze mindez már nem igaz, ha a felvevőnek kilenc ütése van, mint például most, és hát akkor sem, ha csak hét, mert akkor kontra nélkül is finom kis 200-unk van, de valójában az egy bukás esélye szerintem legalább 70 százalék. Persze ez csak házi számítás, bővebb elemzés nélkül.

És mi a helyzet nálam? Annyi pontom van, hogy egyértelműen tudom: partneremnek nincs lapja. Nyilván indokolatlan lett volna a lapjával a 4♠ licit, az ellenfélről viszont tudja, hogy indulóerővel „majdnem-indulóerő” áll szemben, jó színnel tehát kvázi kockázatmentesen licitálhat ebben a szkörban, sőt kell is neki. Én biztosan nem fogom félreérteni. Elég ehhez akár 5 pont is, pl. hatodik pikk mariázs és négy treff. Tőlem Keletnek relatíve nagy lapja is lehet még a partnerem licitjétől is, de a saját gémbemondása sem cáfolja ezt, míg más-hol a 2♠-re passzolt. Saját laperöm elég jó, ez is azt sejteti, hogy partneremnek első-sorban jó színe van, nem feltétlenül lapja. A mögöttem lévő négyes aduban pedig bőven ott lehet az ász. Ennyit a kontráról.

Néha a jó játék sem elég a jó eredmény-hez. Ezt persze elvben mindannyian tudjuk, de ez a tudat nem csökkenti bánatunkat, ha a saját bőrünkön tapasztaljuk e jelenséget.

9. leosztás ♠ K 4 2
 O: Észak ♥ 9 8 2
 K-Ny bellben ♦ A K 9 6 3
 ♣ 5 4

♠ 9 8 6 3

♥ A D 7 5

♦ 2

♣ A K D B

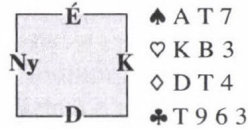

♠ D B 5

♥ T 6 4

♦ B 8 7 5

♣ 8 7 2

♠ A T 7

♥ K B 3

♦ D T 4

♣ T 9 6 3

Partnerem első helyen 1♦-val indult. Mi olyan precízióst játszunk, amelyben 11 ponttal kötelező elindulni, de vannak 10 pontos lapok is, amelyekkel gátlás nélkül licitálunk az egyes magasságon. Jelen esetben az egyenletes lapért bőséges kárpót-lást nyújt a négy kontrol és a jó minőségű szín. Két passz után Nyugat persze kontrával nyitott, végül Kelet játszott 3 szant. Ez nem is nagyon csodálható: 26 figura-pont, nincs nyolc lapos nemes szín, s a 4-3-ak egyike sem tűnik jónak, mivel a szingli káró a négyes adu mellett lenne. A káró fogás ugyan nem túl acélos, de hát mi más lehetne játszani?

Más kérdés, hogy Észak-Dél adott lapjai mellett a 4♥ simán benne van, sőt, talán még a 4♠ is, bár az sokkal rosszabb felvétel. Mindenesetre nem tudom elképzelni, hogy ahol leálltak gémm alatt, ott hogyan mehetett a licit. A szkórlapon viszont hemzsegték a 150-ek és főleg a 180-ak.

Nálunk nem volt gond az ellenjátékkal. Káróval indultam, partnerem ütött a királylyal. Tudhattam tehát, hogy a dáma a felvevőnél van, az ász viszont aligha. Nehéz elképzelni, hogy két fogással ki kelljen hagyni az indulást ezzel az asztallal, bár talán nem zárható ki. Ehhez azonban túl gyorsan

ment a játék. Bartis a pikk kettest hívta viszsza, ütöttem a bubival. A pikk dáma hívás egyértelmű volt. Ezzel is ütöttem. Most kellett megállni! Lehet-e a partneremnek pikk ász-királya, eredetileg negyedik? Ekkor ugyan bátor hívás a kis pikk, de jó pl. a fellevő harmadik dáma-tízese ellen, mégis... Úgy érzem, ekkor is jó hívás a káró. Kizártnak tartom ugyanis, hogy a fellevő káró ász-dámából hagyja ki a királyt, ha kiáll négy pikk ütés. Rádadásul ekkor biztosan van kőr királya, különben csak hét pontja lenne: a kőr bubi és a két káró figura. Két káró ütés, négy treff ütés és három-négy kőr ütés, ehelyett kihagyjuk az indulást, hogy bukjunk? Ez lehetetlen (bár már sok mindent láttunk!). Ha viszont nem ez a helyzet, akkor a fellevőnél van a harmadik pikk ász. Harmadik pikk hívásunk jó eséllyel a tizedik ütést adja, mint ahogy most is: két pikk, négy-négy treff és kőr. Ebbe még az is belefér, hogy partneremnek megvolt a „szabályos” 11 pontja: pikk király, káró ász-király, kőr bubi.

A pikk dáma után tehát kárót hívtam, ütött az ász. Kilenc ütés, -600. Jó ellenjatek, gyenge szkör.

A következő partiban a jó licit a legjobb felvételbe juttatott minket, de ezúttal a rossz felvételek is teljesültek.

17. leosztás	♠ A 8 4 3 2		
O: Észak	♥ 9		
Ált. mans	♦ A D T		
	♣ A B 7 6		
♠ T 9		♠ K 7 5	
♥ 8 5 3 2		♥ 7 4	
♦ 7 6 3 2		♦ 9 8 4	
♣ D T 4		♣ K 9 8 5 2	
	♠ D B 6		
	♥ A K D B T 6		
	♦ K B 5		
	♣ 3		

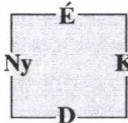

Partnerem 1♠ indulása után lapom már is erősen szlemgyanúsna tűnt, de amikor 2♥ licitemre 14-15 pontot ígérő természetes 3♣ viszonzás érkezett, már csak az volt a kérdés, hogy a három hiányzó ász és a pikk király közül hány van nála. Elvileg még mind a négy is lehetett volna (15 pont), ekkor ugye 7 szant kellett volna játszani. Így viszont maradt a kis szlem. Na jó, de melyik? Szerintem még akkor is jobb a kőr adu, mint a pikk, ha a partnernek színhiánya van – hiába az 5-3-as pikk. Kőr minőségünk elvben elég a leaduzáshoz, a harmadik kárónk meg legrosszabb esetben eltehető az ötödik pikkre. Így kibírjuk a 4-1-es pikket is. A pikk szlem viszont könnyen bukhat a rossz aduelosztás miatt. És a 6 szan? Több ilyen is volt a szkórlapon, és jól látható, hogy ha nincs treff indulás, sima ügy a teljesítés. És treffre? Ha Dél játssza, nincs esély. Észak kezéből viszont egyedül a treff király indulás buktat, de ez aligha nevezhető élő realitásnak. Ha Kelet kis treffel indul, Nyugatnak kötelező a dámat tennie, különben nincs feladat. Ha Észak a pikk impasszra voksol, elbukja a szlemet. De ha lehív hat menet kórt, kezéből eldobva három pikket és két treffet, majd lejátssza a kárókat a kezében végezve, a tizenegyedik ütésben a treff bubival ütésbe hozhatja Keletet, aki elhív a pikk király mellől. Hacsak nem szinglizi le...

A második napon előfordult, hogy a szerencse (és az ellenfél) is segítségünkre sietett.

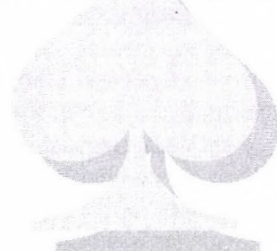

1. leosztás	♠ T 9		
O: Észak	♥ 7		
Ált. mans	♦ A K 5 3		
	♣ A B 7 6 5 3		
♠ B 8 4		É	♠ 7 3 2
♥ K D B T 3		Ny	♥ 9 6 5 2
♦ D 8 7 2			♦ B
♣ T		D	♣ K D 9 8 4
	♠ A K D 6 5		
	♥ A 8 4		
	♦ T 9 6 4		
	♣ 2		

Észak-Délnek 25 pontja van, 8 lapos nemes szín nélkül, viszont minden színben fogással, tehát abszolút reális felvétel a 3 szan, s a 3-3-as pikk miatt van is benne kilenc ütés zsinórban. A káró ász lehívása után megadható az impassz a káró dáma ellen, s így tízet is lehet ütni, de ehhez kőr indulás esetén nagyon jó idegek kelljenek. Ráadásul a helyzet csak felületes elemzéssel sorolható a korlátozott választás rovatba, ugyanis Keletnek nemcsak szingli bubija és DB-ja lehet, hanem akár harmadik DB-ja is, a bubibi bedobása ingyen van. Mindenesetre a kilenc ütés tiszta.

Ha valaki kevesli a kőr fogást (vagy a 400 pontot), jó pikk színével akár 4♠-ben is landolhat. Természetes kőr indulásra lelop egy kőrt, fel akar jönni treff ász, treff lopással az újabb kőr lopásért, de ezt felüllopják, adu hívás. Most már bátran leaduzhat, kiad még egy kárót és egy kőrt, tíz ütés. A csaknem látnoki adu indulásra (bár talán, ha érzékeljük, hogy azért keveredett ide az ellenfél, mert nem volt elég a kőr fogás, és az asztalon rövid kőr és dubló pikk lesz? – na mindegy, ebben már túl sok a ha...) bonyolultabb a helyzet. Ütünk az asztalon (a pikk bubibi indulástól végképp eltekintek), kőr ász, kőr lopás, treff ász, treff lopás, felüllopás. Kőr, kőr, a felvevő most

lop, és már két ütést kiadott. Ha most leaduzik, már csak két kárót üt, az utolsó két ütés Nyugaté a káró dámával és egy magas kőrrel. De ha a felvevő gondosan lehívja a káró ász, mielőtt treff lopással kézbe akar menni, már más a helyzet. Az előző ellenjáték esetén aduzás után megadhatjuk a káró impasszt, ha pedig Nyugat a treff felüllopása és a kőr lejátszása után kárót hív, erre kicsit teszünk – Kelet a veszítő kárókat lopja el. A pikk ász- király-dámánk még megvan. Hogy most miért változtattam, s miért bízom hirtelen a szingli káró bubiban, ha 3 szanban nem mertem erre alapozni? Van rá okom: az 5-1-es treff.

A valóságban nálunk nem került szóba mindez, mert nem pikk, hanem szanzadu gémet játszott a felvevő. E napon Nyugat helyén ültem, s 1♣ – passz – 1♠ után kellett licitálnom. Egyes magasságon ilyen jó színnel biztosan elég a 9 figurapont, kettősen valamit fel kell áldozni. Vagy lemondok a színem érzékeltetéséről, vagy... Én valamivel jobbnak tartom ebben a helyzetben, ha a laperőm vonatkozásában kissé félretájékoztatam a partneremet: 2♥. Észak megismételte színét a hármass magasságon (eszerint ez nem ígért plusz erőt), erre Dél, aki nyilván azt is tudta, hogy partnerének legfeljebb két pikkje lehet, aligha bírálható módon 3 szant licitált. Passz-passz, partnerem kontrázott. Testmagasságom e pillanatban csökkent mintegy hat-hét centiméterrel – őszintén szólva nem bántam volna, ha hirtelen mondjuk Peruban találom magam, és ezt a partit nem kell lejátszani. De ez nem adatott meg. Végül is kell, hogy legyen neki néhány pontja, és ha ez a néhány mondjuk 5-6, akkor figurálisan éppen a gémm határán vannak, a treffet pedig biztosan tartja a partnerem. Van egy jó induló színem. Hajrá, aztán a többit meglátjuk!

Megláttuk. Leterült az asztal, a felvevő némileg bánatos volt. Valamelyest túlértékelte a kontrát, mivel úgy gondolta, a 2♥ nálunk lehet ennyi, amennyim volt (feltételezem, hogy sokaknál lehet is, csak mi vagyunk ilyen szigorúak!), s úgy vélte, hogy Keletnek nem pusztán treff fogás kell, hogy legyen, hanem legalább négyes pikkje is: ha nem tartóztatja fel mindkét licitált színt, nem lehetett kontrája a 3 szanra. Vette a harmadik kőrt, lement a káró ásszal, és arra gondolt, Kelet nem teszi rá a pikk tízesre negyedik bubiját, ami elvágna a kezétől. Ebben nem is csalatkozott, Kelet valóban nem produkálta a bubit, én viszont igen: egyszer nem, +100.

A következő partiban viszont nekem kellett (volna) felvevőként helytállnom 3 szanzadubari.

6. leosztás

O: Kelet

K-Ny bellben

♠ T 6 4

♥ K 9 7 6

♦ A 4 3

♣ D 7 5

♠ A K 8 5

♥ D B T 8

♦ K D

♣ K B 6

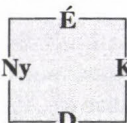

♠ 9 3 2

♥ A 3 2

♦ B 9 7 6 2

♣ 9 2

♠ D B 7

♥ 5 4

♦ T 8 5

♣ A T 8 4 3

Két passz után precíziós 1♣-fel indultam, 1♦ a partneremtől (0-7 pont), 1 szan (16-19 egyenletes), 2 szan invit, 3 szan. Eddig egyszerű.

Kőr hatos, üt az ász. Utólag azon gondolkodtam, tudtam volna-e olyan lapot tenni, hogy biztosan kőr hívást kapjak az ász után. Én ugyanis a kárótól félttem. Azt hiszem, nem lett volna célravezető eljárás, ha az indító kijátszáskor megkérdezem az ellenfe-

let, hogyan jelzik a maradék lapszámot. Magamra voltam utalva, támpont nélkül. Én a nyolcast tettem, mintegy természetesen, de lehet, hogy hibásan. Dél hosszan gondolkodott is, mit hívjon vissza. Én – utólag azt kell mondjam, buta módon – örültem a kőr hívásnak. De továbbra sem tudtam, mit kéne beletennem, ha viszont ezen gondolkodom, semmi értelme az egésznek. Végül a bubit raktam. Nem tudom, mi lett volna jó, de egy biztos: nagyon nagy játékrutin kell ahhoz, hogy két olyan kőrt tudjak tenni csuklóból, ami az ellenfeleket harmadik kőr hívására ingerli. Persze, ha az ellenfél nem túl erős, akkor mindegy, úgyis folytatják a színt. Itt nem erről volt szó. Amikor Észak ütött a kőr királlyal, tudta, hogy 18-19 pontom van (legalábbis sejtette), tehát partnerének legfeljebb két pontja lehet. Valószínűleg pontosan tudta azt is, hogy mi a helyzet körben. Ha a treff bubi nálam van, ütök öt treffet (feltéve, hogy nem négyes a treffem, mert akkor játszhatok esésre, de kőrt akkor sem kell hívni!), két kőrt és három-négy pikket. Valóban, ha most kőr hív, tizenegyet ütöttem volna, vagyis lenyelem a káró ász. Hiszen a treff szín normális kezelése király, majd impassz. Így Dél bármilyen szinglijére ötöt tudok ütni, s Északon elkapom a dámát, legyen bárhanyadik is. Legfeljebb, ha ötödik, csak négy treffet ütök zsinórban, de ez szinte lehetetlen volt. És hát ebből a lapból tíz ütés sem rossz, mivel három fejütése van az ellenfélnek.

Szóval, Winkler Gábornak nem okozott nehézséget a káró ász lehívása. Így már nem üthetek tizenegyet, annyi bizonyos. Esett a figura, most már tudta, hogy folytatnia kell a színt. Ha most egy kis pikk helyett kis treffem van, valószínűleg elbukom a partit: három pikk, két kőr, egy káró mellett három treff ütésre lenne szükségem, s miért adnék impasszt 5-4-ből? De így sem örül-

tem. Nekem van kilenc ütése, az ellenfél már ütött hármát, egy ütés lóg. Hogy Észak miért vált, azért, mert van treff dámája vagy azért, mert nincs, nem tudhatom. Lehet pl. treff dámám a bubi helyett (ha Északnak nincs) és káróból vagyok kicsit gyengébb. Még mindig nem biztos, hogy Dél káróra vált. Tehát abszolúte nem kell a treff dáma ahhoz, hogy Észak kárót hívjon a kőr király után. Sajnos. Ezért arra játszottam, hogy major színű lapjaimra eldobva három asztali treffet, megpróbálom beejteni a szingli vagy dubló treff dámát, azzal a plusz sanszal, hogy ha a treff dáma nem esik, még lehet egy kézben a káró bubival. Nem így feküdtek a lapok, maradt a kilenc ütése, +600, ami nem volt nagy öröm.

És miért mondtam, hogy butaság volt örülni a kőr visszahívásnak? Persze, reméltem, hogy harmadik kőr jön, de ez azért nem volt reális várakozás. Ha pedig a második ütésben jön a káró, és utána egy újabb káró (esetleg, bár a kőr királyt ekkor is le lehet még hívni, de ez nem valószínű), akkor nincs még kőr ütése, kiszabadult a káró, tehát kénytelen vagyok a treffet „normálisan” játszani, tíz ütés (öt treff, négy pikk, egy káró).

A következő két parti azonban „sokkal jobb volt, mint amennyire ez rossz”.

7. leosztás

O: Dél

Ált. bell

♠ K

♥ K B 8 3

♦ 6 3 2

♣ K B 5 4 2

♠ B T 6 5

♥ 9 6

♦ A K T 8

♣ D T 7

♠ A 7 3 2

♥ 4

♦ D 9 7 4

♣ A 9 6 3

♠ D 9 8 4

♥ A D T 7 5 2

♦ B 5

♣ 8

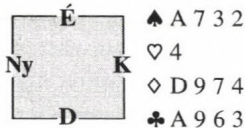

Ha Dél negligálja négyes pikkjét, és elindul 2♥-rel, Keletnek két passz után kevés ponttal is nyitnia kell, és így értelemszerűen 2♥ kontra lesz a felvétel. Nálunk nem ez történt, Dél passzolt, s nekem rendszerünk értelmében kötelezően el kellett indulnom precíziós 2♣-fel. Ebben a pillanatban ezt nagyon utáltam. Passz, 2♦ relé, Dél most már „kénytelen volt” 2♥-t licitálni. Kontrám szintén kötelező volt, partnerem kénytelen-kelletlen passzolt. Gémmünk nem nagyon lesz, ez lehet a legjobb felvétel. Hacsak nem teljesül. Persze lehet hatos treffem a királlyal, pikk királyom, kőr ászom, és ez még csak tíz pont. Sima 3 szan, a kőr ellen meg alig ütünk. Mondjuk, legyen még treff dámám, és ne álljon ki öt káró ütés (pl. szingli bubi). Minden lehetséges, de egy biztos: ő csak passzolhat.

Indulni kell. Partnerem relé licitje csak akkor lehet invitnél gyengébb lap, ha 3♣-et akart licitálni. Ezt viszont meg kellett volna tennie kontrám után is. Így szinte bizonyos, hogy négyes pikkje van. Ezért a pikk királlyal indultam, treffet hívtam (a treff ászt ki lehetett számolni), pikk ász, pikk lopás, és még volt két holtbiztos kőr ütése. Egyszer nem, +200, gémről ne beszéljünk, egyébként pedig összesen 21 pontunk van.

Még ugyanebben a cserében:

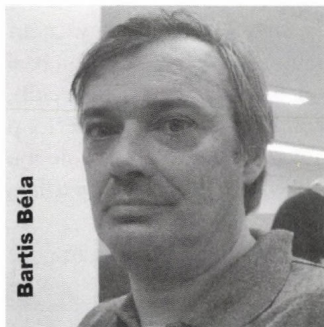

Bartis Béla

8. leosztás

O: Nyugat

Ált. mans

♠ B 7 4

♥ 9 8 5 3

♦ 3 2

♣ A B 8 5

♠ A K D 6 5

♥ K B T 7

♦ A 9 7

♣ 4

É

Ny K

D

♠ 9 8 2

♥ D 6 2

♦ K 8 6 5 4

♣ 9 3

♠ T 3

♥ A 4

♦ D B T

♣ K D T 7 6 2

Csak az ellenfél licitált: 1♠ – 2♣, 2♥ – 3 szan, 4 szan – 5♦, erre leálltak 5 szanban, már nem tudom, milyen formában, tehát az azonnali 5 szan volt-e a leállás vagy 5♥-ön át történt, de ez mindegy is.

Egy kiálló ásszal tehát Észak nem vállalta a szemet, s ez nem is bizonyult hibának. Lehetett volna ezt tudni korábban? Természetesen igen. Dél ugyanis kicsivel jobb lappal könnyedén licitálhatott volna a 2♥-re 2 szant, a 3 szan biztosan nem akar semmit, csak gémet. Persze ha a partnernek nem 17, hanem mondjuk 20 pontja van, pl. dubló treff bubival...

Semmi nem szólt a nem licitált színnel való indulás ellen. Ütött a káró király, káró vissza, hogy a felvevő ne tudjon semmit. Ha a treff jó, semmi más nem kell a teljesítéshez, ha nem, akkor mindkét majorra szükség van, illetve (ha úgy „nem jó” a treff, hogy két ütésünk azért van benne egy kiadóval, pl. negyedik ász-bubi elől), szükség lehet. Ezért a felvevő a treffet próbálta ki: egyszer nem. Mivel 29 pontjuk volt színtalálkozás nélkül, a jó partihoz elég volt a +50.

Most következnek a nap legromább partija:

1. leosztás

O: Kelet

Ált. bell

♠ 3 2

♥ D T 8 7 6 4

♦ 7 5 4 3

♣ 2

♠ A 9 8 5 4

♥ A K B 5

♦ K 9

♣ 6 3

É

Ny K

D

♠ K D B 7

♥ -

♦ A B 6

♣ K D 9 8 5 4

♠ T 6

♥ 9 3 2

♦ D T 8 2

♣ A B T 7

Precíziós 1♣ a partneremtől, passz, 1♦, és Észak közbeszólt 1♠-kel. Kelet 2♣ licitjére újabb passz érkezett, és most döntenem kellett. Gyenge lapommal, hosszú körömmel 6-7 pontot ígérek, mely esetben partnerem könnyen túllicitálhatja a lapját, vagy „fegyelméletten” passzolok, kockáztatva, hogy pl. 2♥ = helyett kettőt bukunk a 2♣-ben. Ehhez kreáltam egy lapot is: ADxx, K9, Ax, DB10xx. Ez pontosan 16 figurapont, a 2♣ pedig biztosan bukik legalább egyet, mert kiáll három adu és minden külső színből egy ütés, még pikk indulásra is. De lehet rosszabb... Körben viszont igen jó a teljesítés esélye. Persze, olyan lap is kirakható (pl. 4-3-1-5 elosztással), amikor Kelet rálicitál a 2♥-re, hármas vagy négyes magasságra emelve azt, de ad absurdum teljesíthetünk is, s még az egy bukással is járhatunk jobban, mint 2♣-ben. És ehhez jön még partnerem jogos kritikája, hogy én mereven a pontszámomat néztem egy párosversenyen, ahol majort kell játszani, és mi az 5-1-es treffet játszottuk a 6-3-as kör helyett.

Én a két súlyos hiba közül (passz és licit) ezúttal az utóbbit választottam. Innen már nem volt esélyünk: 2 szan, 3♥, ami persze hatos szín, de partnerem úgy érez-

te, még jönnie kell, ami persze lehetséges is, ha pl. xx, Kxxxx, Kxx, Bx a lapom: 4♣. Ezt már Dél is véleményezte, ráadásul pikk tízes indulásába Észak nem tette bele az ászt: négyszer nem, -1100. Tragikus szkör, de voltak hasonlók, ami nem is csodálható. Azt hiszem, még 1700-as írás is született ebben a partiban.

Csak azok kedvéért, akik még nem unják, jöjjön még egy parti, ahol nem szegődött mellénk a szerencse.

13. leosztás	♠ A D 4		
O: Észak	♥ K D B 8 6		
Ált. bell	♦ A K 9		
	♣ 3 2		
♠ B T 9 7 2		♠ K	
♥ 9		♥ T 7 5 3	
♦ D 8 7 4 2		♦ B T 6	
♣ T 8		♣ A K D 6 4	
	♠ 8 6 5 3		
	♥ A 4 2		
	♦ 5 3		
	♣ B 9 7 5		

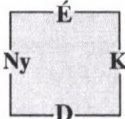

Mindenütt 4♥ volt a felvétel, s ez két-két pikk és treff kiadóval elbukott egyszer. Nálunk Észak 2 szannal indult, a végkontrakt pedig 3 szan lett.

Partnerem indult a treff ásszal, majd kis treffet hívott. Megütöttem a kilencezt a tízessel. Eddig jó. Most kihívtam a pikk kettest. A felvevő azonban gyakorlatilag gondolkodás nélkül az ászt rakta, és vége volt a partinak. Nyilván arra gondolt, ha lenne még treffem, most azt hívnám, ha pedig nincs, akkor a nálam lévő pikk király ellen az is jó, ha a kőr ász után az asztról hívja a pikkot, s szökteti a dámáját, a szingli pikk király meg afféle plusz esély. Ez utóbbi most be is jött. De az is lehet, hogy nem számolt semmit, csak nem akart rögtön kettőt bukni.

A legnagyobb baj az, hogy ezt a biztonsági játékot csak szanban lehet megjátszani, mivel kőr felvételben azt kockáztatjuk, hogy ellopják a pikk dámánkat, ha mögöttünk két kis pikk és legalább hármas adu van (a kárót ugyanis le kell lopni).

Humorzsák a netről

Kaplan kommentárjai a Rámából és bulletinekből (Betty Kaplan, Edgar's Boswell):

Amíg a király ugyanabban a kézben van a másik teremben is, nincs miért aggódnunk. Ha azonban a király átugrik Nyugat lapjaiból Keletébe, érdekessé válik a helyzet.

Szándék kérdése: ha problémád van, gondolkoznod kell. Ha az ellenfeleket megtévesztendő hezitálsz, az nem erkölcsös. Ha a szíved tiszta, az erkölcsöd is makulátlan.

Elvesztette az alkalmazkodóképességét. Már nem képes többet bukni.

Kissé nehéz kritizálni valakit, aki most gyűjtött be +1100-at.

Nem sejtem, mit tervez Észak, de úgy tűnik nekem, hogy ő maga sem.

Most, a hatos magasságon, nincs újabb informácója, azonban itt már kevesebb litchhelye van a hibázásra.

Az az érzésem, hogy egészen addig fogja őket kontrázní, amíg végül buknak egyet.

A hősi és az őrült licit közti különbség nagymértékben az eredmény függvénye.

Linczmayer Lajos rovata

Játsszunk együtt!

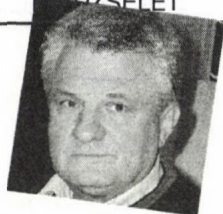

Csapatversenyt játszunk erős ellenfelek ellen. Kelet helyén általános mansban az alábbi lappal az első helyen passzolunk.

♠ B T 7 6 ♥ A T 3 ♦ B 9 2 ♣ K 8 6

Dél egy treffel nyit (standard), partnereink két körrel közbeszól (védekező), Észak negatív kontrát licitál, ami legalább négyes pikket ígér. Mit licitáljunk?

Nyugat	Észak	Kelet	Dél
2♥	kontra	passz	1♣
		?	

Kérdés, hogy hányas kőrt és hány ütést ígér a partner licitje. Ha azonos szkörhelyzetben hatos szint és öt ütést (3 bukás, pl.: ♠ xx ♥ KQJxxx ♦ xxx ♣ xx) ígér, akkor a három körben már 500-ért is lehet bukni. Ennek ellenére érdemes némi kockázatot vállalni az ellenfél zavarása érdekében.

Három kőrt mondunk, Dél három pikket licitál, amit Észak négyre emel. Nyugat a kőr nyolcassal indul, ami vagy a legkisebb (páratlan lapszám) vagy felülről a harmadik (páros lapszám) lapja a színben.

O: Kelet
Ált. mans

♠ D 9 8 5 4
♥ D 2
♦ A T 8
♣ D B 9 2

	É		♠ B T 7 6
Ny		K	♥ A T 3
			♦ B 9 2
	D		♣ K 8 6

Nyugat	Észak	Kelet	Dél
2♥	kontra	passz	1♣
passz	4♠	3♥	3♠
		körpassz	

Mielőtt az első ütéshez tennénk, próbáljuk meg elképzelni a felvevő lapját és elemezzük a buktatás esélyeit.

Az indító kijátszás színével érdemes kezdeni, a hívott lap sokat elárulhat. A nyolcas csak felülről a harmadik lap lehet, (K B 8, K 9 8 vagy B 9 8) tehát hatos szint ígér.

A felvevőnél tehát négy pikk, két kőr és hét olcsó színű lap lesz.

A felvevő kis kőrt kér az asztalról, ütünk az ásszal (hiba lenne a tízes tenni, mert Délnél lehet B x), Dél a király adja. Tudjuk, hogy van még egy kis kőrije, és azért dobta be a királyt, hogy a dámával az asztalra jusson.

Döntenünk kell, hogy passzív vagy aktív ellenjátékot válasszunk. Lehet, hogy kárót kellene hívni, mielőtt a felvevő treffre kárót dobna? Vagy treffet hívni a lopatás eredményében?

Nézzük, hogyan festhet a treff szín. Ha a partnernek 1=6=5=1 elosztása lenne, talán treffel indult volna. Ha dubló treff ássa van, és kis treffet hívunk, üt, visszahívja, majd lopja a harmadik menet treffet. De ez esetben mindig bukik a parti, mert két treff és egy adu kiadása elkerülhetetlen.

Úgy fest, hogy okosabb átengedni a tere a felvevőnek. Ha tükör lapja van (4=2=3=4 az elosztása, mint az asztalnak) nincs dobása a treffre. Ha 4=2=2=5 az elosztása, treffre csak a harmadik kárót tudja eldobni, de azzal nem szerez plusz ütést.

A kőr tízest hívjuk, ami a standard maradék lapszám szerinti hívás. Dél kis kőrt tesz, üt az asztalon a dáma.

A felvevő az asztalról a treff dámát kéri. Fedjük a királlyal?

NEM! Ha csak egy figuránk van és a felvevő az asztalról szomszédos figurákból hív, az első hívást nem jó fedni. Lehet, hogy a partnernél szingli treff ász van. Kis treffet teszünk. Van-e jelentősége annak, hogy melyik kis lapot tesszük?

Nézzük, hogy a treff színben van-e reményünk ütésre, ha az ász a felvevőnél van! Igen, ha a partnernél ♣ T x van és a felvevő, dublő treffet feltételezve nálunk, később kis treffet hív az asztalról. Ha a felvevő második treff hívása a bubi, mindkét treff figuránk elvesz. Tegyük a nyolcast, mint-ha az lenne a legkisebb lapunk a színben!

A felvevő a hármast a partner a hetest adja. A felvevő most a treff bubit kéri az asztalról. Fedjük?

IGEN! Lehet, hogy Dél elnézte a lapját, és $4=2=4=3$ elosztással egy treffel nyitott (az ördög nem alszik). Dél üt az ászszal, és esik a partner tízese. Jól játszik a felvevő, nem hagyta magát a treff nyolccsal félrevezetni. Az elosztása tehát $4=2=3=4$. Kézből a pikk ász következik, a partner a királyt adja. Ez jó hír. Ha ütünk két pikket, már csak egy káróütés kell a buktatáshoz.

A felvevő treffet hív az asztal bubijához (feltételezve a szingli pikk királyt), Nyugat a káró hatost teszi. Kis pikk jön az asztalról, ütünk a tízessel, és az alábbi állásban kell hívunk:



♠ -	♠ D 9		♠ B 7
♥ B 9 7	♥ -		♥ 3
♦ ???	♦ A T 8		♦ B 9 2
♣ -	♣ 2		♣ -

	É	
Ny		K
	D	

♠ 4 3	
♥ -	
♦ ???	
♣ 5	

A felvevő játéka arra utal, hogy Nyugatnak van egy káró figurája. Megnézzük É-D licitkártyáját, az 1 szan indulásuk ereje 15-17 FP, tehát ha a d K-D Délnél lenne, 1 szannal indult volna. Sajnos azt nem tudni, Nyugatnál a d K vagy a d D van.

Mit hívjunk?

A pikk hívás biztosan ütést ad, a kőr hívás dob-lop. Lehet, hogy kárót kellene hívni?

És ha igen, akkor melyiket?

Ilyen esetben érdemes elképzelni, hogy a felvevő hogyan játszaná a felvételt, ha a d K vagy a d D van nála.

Tegyük fel, hogy a felvevőnél káró király van!

♠ -	♠ D 9		♠ B 7
♥ B 9 7	♥ -		♥ 3
♦ D 7 5	♦ A T 8		♦ B 9 2
♣ -	♣ 2		♣ -

	É	
Ny		K
	D	

♠ 4 3	
♥ -	
♦ K 4 3	
♣ 5	

Ebben az esetben, ha kőrt vagy pikket hívunk, a felvevő nem hibázhat. Ha kis kárót hívunk, Nyugat dámáját üti az ász. Ezután a felvevő csak akkor teljesíthet, ha a $\diamond B$ Keletnél van, ezért lehívja a pikk dámát, majd treffet hív. Ha erre kárót dobunk, lehívja a káró királyt. Ha kőrt dobunk, vagy ellopjuk, akkor kárót kell hívunk, amire a kézből kicsit tesz.

Úgy fest, hogy jobb lenne a káró bubit hívni, és a felvevő treff hívására kárót dobni. Ha ez után a felvevő azt feltételezi, hogy $\diamond B x$ volt nálunk, lehet, hogy lehívja a káró királyt és elbukja a partit.

De hogyan játszana egy mesterjátékos (miután Nyugat a harmadik treffbe kárót dobott!), például az alábbi állásban:

	♠ D 9 8						
	♥ -						
	♦ A T 8						
	♣ 2						
♠ -	<table border="1" style="border-collapse: collapse; width: 100px; height: 100px; margin: auto;"> <tr><td style="text-align: center;">É</td></tr> <tr><td style="text-align: center;">Ny</td><td style="text-align: center;">K</td></tr> <tr><td style="text-align: center;">D</td></tr> </table>	É	Ny	K	D	♠ B T 7	
É							
Ny	K						
D							
♥ B 9 7 6		♥ 3					
♦ D 7 5		♦ B 9 2					
♣ -		♣ -					
	♠ 4 3 2						
	♥ -						
	♦ K 4 3						
	♣ 5						

Káró ász, káró király kis kárót hívna!

Ha az ellenfél kőrt hív, azt kézben lopja (az asztal treffet dob), majd kienged egy adut Kelethez.

Ha Kelet üti a harmadik kárót, és pikket hív, a felvevő üt a dámával és visszahívja a pikket.

Ha Nyugat megőrizte volna a negyedik kárót, és ő ütne, akkor káró hívással elbuktatná a partit. Ha feltételezzük, hogy Nyugat nem hibázott, akkor a káró királyt hozzá kell tennünk. Nézzük Nyugat mit tudott lapunk-

ról a $\spadesuit A$ lehívása után. Mivel a pikk hatos négy pikkből a legkisebb lap, ezért tudja, hogy $\spadesuit B$ 10 7 6 van nálunk. Ha a $\diamond D$ nálunk van, akkor a felvétel mindig bukik. Ha Délnek ötös a treffe csak akkor teljesít, ha a kárót eltalálja (ha a végjátékban Kelet szingli káró bubit tart, a felvevő a káró dámát hívja, egyébként Kelet pikkel ütésbe kerül és kénytelen kárót hívni). Kelet kritikus lapja ezért $\spadesuit B$ 10 7 6 $\heartsuit A$ 10 3 $\diamond B$ 9 x $\clubsuit K$ 8 x.

A fentiek alapján az alábbi az állást kell feltételeznünk:

	♠ D 9						
	♥ -						
	♦ A T 8						
	♣ 2						
♠ -	<table border="1" style="border-collapse: collapse; width: 100px; height: 100px; margin: auto;"> <tr><td style="text-align: center;">É</td></tr> <tr><td style="text-align: center;">Ny</td><td style="text-align: center;">K</td></tr> <tr><td style="text-align: center;">D</td></tr> </table>	É	Ny	K	D	♠ B 7	
É							
Ny	K						
D							
♥ B 9 7		♥ 3					
♦ K 7 5		♦ B 9 2					
♣ -		♣ -					
	♠ 4 3						
	♥ -						
	♦ D 4 3						
	♣ 5						

Nézzük ez esetben mit kell hívunk!

Ha káró kettest, vagy kilencset hívunk, a felvevő kicsit tesz, mivel ha a $\diamond B$ Nyugatnál van, a felvétel mindig bukik. Ha káró bubit hívunk, Dél fedi a dámával. Ha kőrt hívunk, Dél kézben lop (az asztalról kárót dob) és pikk dáma, kis pikkel ütésbe hoz minket, majd eltalálja a kárót (ne felejtjük el, hogy ha a $\diamond B$ Nyugatnál lenne, a felvétel mindenképpen elbukna). Meglepő módon a pikk hívás, ami azonnali biztos ütésvesztéssel jár, a felvevő számára végzetes. Ha leaduzik, kiad egy káró és egy kőrt, ha treffet hív, akkor egy pikket és egy kárót.

A teljes kiosztás:

	♠ D 9 8 5 4	
	♥ D 2	
	♦ A T 8	
	♣ D B 9 2	
♠ K		♠ B T 7 6
♥ B 9 8 7 6 5		♥ A T 3
♦ K 7 6 5		♦ B 9 2
♣ T 7		♣ K 8 6

	É	
Ny		K
	D	

	♠ A 4 3 2	
	♥ K 4	
	♦ D 4 3	
	♣ A 5 4 3	

A káró kilencesnek döntő szerepe volt a felvétel elbuktatásában. Ha az a felvevőnél lenne, az alábbi lenne a hat lapos végállás:

	♠ D 9	
	♥ -	
	♦ A T 8	
	♣ 2	
♠ -		♠ B 7
♥ B 9 7		♥ 3
♦ K 7 5		♦ B 4 2
♣ -		♣ -

	É	
Ny		K
	D	

	♠ 4 3	
	♥ -	
	♦ D 9 3	
	♣ 5	

Ha most Kelet adut hív, a felvevő káró hív, és impasszt ad a bubi ellen.

A tanulságok:

- Ha az asztalon két szomszédos figura van, és nálunk csak egy magasabb figura van, akkor az első figurahívást nem kell fedni, de a másodikat igen, ha a fedés esetén a vonalunkon egy lap magasodhat.
- Soha se fedjünk egy figurát, ha abból semmi előnyünk sem származhat.
- A felvevő a treff szintet annak ellenére eltalálta, hogy a treff nyolccsal csapdát állítottunk. Mesterjátékos, erős ellenfelek ellen mindig a legjobb a matematikai esélyre játszik. A két kör közbeszólás után a kör szín várható elosztása 6-3, ezért Nyugatnál 7, Keletnél 10 hely marad a többi szín számára. Így Keletnél a ♣ K x x és a ♣ K x esélyének aránya $12,22 : 7,64$. Érdemes felkeresni Richard Pavlichek web oldalát (www.rpbridge.net) ahol egy on-line program (Card Combination Analyzer) segítségével bármely színkombináció esetén kiszámíthatjuk a lehetséges elosztások esélyeit (megadhatjuk a rendelkezésre álló helyeket és figurapontokat is). A site egyébként rengeteg magas színvonalú bridzsanyagot tartalmaz.
- Ellenjátékosként gyakran segít, ha a felvevő helyébe képzelve magunkat átgondoljuk, hogyan játszának a felvevőjátékot a feltételezett lapok birtokában.

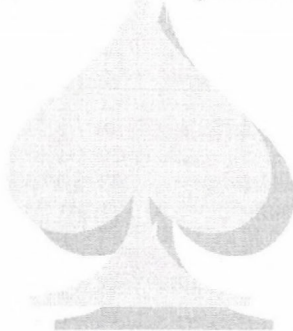

Eredmények

III. Lombard Kupa 2005. április 15-17.

Csapatverseny végeredmény

1. Fészek	185
(Gabos, Réti, Földi, Zöld)	
2. Tütu	183
(Zsák, Grezsa, Bánki Z., Kuttner)	
3. Novi Sad	173
(Bosnyák, Bába, Juhas, Parezanin)	
4. Zifik	169
(Csehó, Szegedi, Riesz, Szabó Cs.)	
5. Anasztázia	168
(Szabó I., Szilágyi, Surányi M., Zombori)	
6. Töpi	160
(Hegedűs L., Udvari, Szatmár, Szolnay)	
7. Nyárádi	157
(Nyárádi x 3, Kotányi)	
8. Interface	156
(Bódis, Honti, Szalay, Macskásy)	
9. Galim	155
(Jakab, Hajdu, Balásy, Gál)	
10. BBE-Ecosoft	153
(Marjai Gy., Falus, Aczél, Dienes)	
11. Mezei	150
(Mezei, Beck M., Matheovics, Harsányi)	
12. Sze-Ti	148
(Raduly, Mag, Csányi)	
13. Samus	146
(Bartha, Nádas, Moldovan, Tulbo)	
14. Laci bácsi	142
(Makay, Juhász Gy., Szetey, Baláspiri)	
15. Bárczy	141
(Bárczy x 2, Vida, Szőnyi)	
16. Kesze-kusza	141
(Szabó L. 3., Szabó Tamás, Jankó, Madi)	
17. Zsája	138
(Beck A., Trencsényi, Szalka J., Bánki Zs.)	
18. Dinnye	133
(Ormay Krisztina, Retteggy Orsolya, Bakó Dániel, Vizsy Krisztián)	
19. Szeged-Pintér	130
(Pintér, Sziklai, Várkonyi, Almási)	
20. Katafata	124
(Tatár * 2, Karg, Falucskai)	

21. Csík-Szeged-A	120
(Szondy Z., Mezey Z., Pap, Batki)	
22. Fortuna	96
(Lovas J., Kalmár M., Jung S., ifj. Jung S.)	

Párosverseny végeredmény

1. Zsák Zoltán – Grezsa Krisztián	62.50%
2. Szilágyi László – Szabó István	62.49%
3. Marjai György – Falus Gábor	60.13%
4. Gál Péter – Balásy Zsolt	59.36%
5. Bosnyák – Bába	58.82%
6. Horváth Antal – Vági György	58.50%
7. Bánki Zoltán – Kuttner György	56.10%
8. Surányi Marcell – Zombori Péter	55.92%
9. Aczél Pál – Dienes Ödön	55.64%
10. Hegedűs László – Udvari Szabolcs	55.51%
11. Nyárádi Ibolya – Nyárádi Gabi	54.96%
12. Juhas – Parezanin	54.79%
13. Kiss György – Martinkó István	54.38%
14. Tomescu Tatiana – Tomescu Serban	53.39%
15. Harangozó László – Macskásy Gábor	53.32%
16. Bene – Boros	53.03%
17. Bódis Gyula – Honti László	52.59%
18. Baláspiri Csaba – Szetey András	52.55%
19. Földi József – Zöld Ferenc	52.46%
20. Hajdu Péter – Jakab Sándor	52.44%
21. Honyek András – Szemere Róbert	52.35%
22. Pap – Batki	52.07%
23. Riesz András – Szabó Csaba	51.38%
24. Pintér Jenő – Sziklai Gábor	51.33%
25. Beck Márta – Just Réka	50.89%
26. Réti Zsuzsa – Gabos Gábor	50.82%
27. Csehó Zoltán – Szegedi Balázs	50.37%
28. Harsányi Sándor – Matheovits L.	50.24%
29. Bánki Zsuzsa – Szalka Júlia	49.92%
30. Szabó László 3 – Szabó Tamás	49.89%
31. Bartha Dezső – Nádas	49.02%
32. Szatmár Zsolt – Szolnay Botond	48.95%
33. Várkonyi Bernát – Almási László	48.73%
34. Kotányi Balázs – Nyárádi Gábor	48.71%

35. Surányi Agi – Antal Zoltán	48.48%	10. Harangozó	134
36. Makay László – Juhász György	48.24%	Harangozó, Szóts, Bartis, Varga	
37. Moldovan – Tulbo	48.16%	11. Peti	134
38. Fenyvesi Gabi – Kovács Ilona	48.14%	Csipka, Magyar, Mezei, Honyek	
39. Reich Ágnes – Dózsa Iván	48.12%	12. Interface	130
40. Ráduly Csaba – Fediuc	48.05%	Bódis, Honti, Szappanos, Macskássy	
41. Hézső Bátor – Fehér Péter	47.71%	13. Sára	129
42. Miletic Ivan – Stanojevic Pr	47.67%	Beck A., Dazsián, Sándor J., Trencsényi	
43. Stefanovic Sv – Mijovic Ljubomir		14. Szivar	126
	47.18%	Szilágyi, Varga S., Jakab, Dombi	
44. Jung Sándor – ifj. Jung Sándor	46.46%	15. Hoffi	117
45. Kákóczi Lotti – Juhász Miklós	46.35%	Hoffmann, Sinkovicz, Magyar Á., Szabolcsi	
46. Decleva László – Dörnyei Gábor		16. Dinnye	114
	46.10%	Rettegny, Ormay K., Vizsy, Bakó	
47. Szőnyi György – Vida Mihály	45.86%	17. Bomo	93
48. Szondi Zoltán – Mezey Zoltán	45.66%	Bodnár hp., Mocos hp.	
49. Csomay Eszter – Dózsa Kati	45.56%		
50. Beck Anna – Trencsényi Ágnes	44.95%		
51. Karsai Izabella – Siklósi Éva	44.38%		
52. Tatár – Falucskai	43.91%		
53. Fekete Lajos – Uhrin Ákos	42.54%		
54. Matúz – Popescu	42.05%		
55. Halász István – Szendrei László	40.68%		
56. Kalmár Mária – Lovas Judit	37.84%		
57. Szabó Csilla – Nádasi Tibor	36.77%		
58. Tatárné – Karg	35.58%		

XVI. EcoSoft Kupa

Balatonföldvár

2005. április 28.- május 1.

Csapatverseny végeredmény

1. Hegedűs	162	1. Csepeli – Gál	63.12%
Zalai Á., Szentés, Udvari, Hegedűs		2. Balásy – Dörnyei Zs.	60.50%
2. Fészek	155	3. Talyigás P. – Grósz	59.93%
Gabos, Réti, Surányi, Czímer		4. Csipka – Magyar P.	59.22%
3. Mráz	154	5. Dienes – Nikolits	58.95%
Mráz, Szegedi, Dörnyei Zs., Balásy		6. Kuttner – Széles	58.00%
4. Ifik	153	7. Nagy E. – Mezei	57.81%
Szabó Cs., Riesz, Minarik G., Marjai P.		8. Szilágyi – Varga S.	57.79%
5. Lila	147	9. Lakatos – Szalay	56.93%
Linczmayer, Gellér, Földi, Kovács A.		10. Winkler – Dumbovich	56.70%
6. Maja	147	11. Bartis – Varga I.	55.79%
Winkler, Dumbovich, Lakatos, Szalay		12. Linczmayer – Gellér	55.33%
7. Hajdu	142	13. Harangozó – Szóts	55.15%
Hajdu, Csehó, Marjai Gy., Szolnay		14. Marjai P. – Minarik G.	54.55%
8. Csepeli	136	15. Szabó Cs. – Viktor D.	54.28%
Csepeli, Gál, Kuttner, Széles		16. Szabolcsi – Magyar Á.	53.24%
9. Artemix	135	17. Hámori – Bodnár	52.72%
Szalka J., Bánki Z., Gárdos, Klein		18. Jakab – Dombi	52.72%
		19. Dessewffy – Makay	52.57%
		20. Szegedi – Mráz	52.20%
		21. Szappanos – Macskássy	52.20%
		22. Siba – Kállai	51.94%
		23. Bánki Z. – Szalka	51.92%
		24. Riesz – Hézső	51.44%
		25. Bódis – Honti	51.22%
		26. Rózsa – Fülöp	50.46%
		27. Zalai Á. – Szentés	50.12%
		28. Falus – Kolosi	49.88%
		29. Földi – Kovács A.	49.72%
		30. Bozzai – Benedek	49.29%
		31. Mocos hp.	49.26%

32. Bodnár hp.	49.11%	45. Hegedűs L. – Udvari	45.17%
33. Just – Meggyesi	48.28%	46. Nyárádi G. – Nyárádi I.	44.68%
34. Gárdos – Klein	47.92%	47. Szigeti – Balogh	44.04%
35. Bánkiné – Wellner	47.57%	48. Marjai Gy. – Szolnay	43.93%
36. Surányi – Czímer	47.54%	49. Beck A. – Trencsényi	43.23%
37. Poór – Csépan	47.47%	50. Ferge – Reviczky	42.12%
38. Hajdu – Csehó	47.02%	51. Antal – Surányi Á.	42.00%
39. Nyúl – Keresztény	47.01%	52. Révai – Helfrich	41.67%
40. Ormay K. – Retteghey	46.75%	53. Lovas – Karsai	41.65%
41. Nyárádi Zs. – Honyek	46.45%	54. Nagy – Lovász – Ádám	40.98%
42. Bakó – Vizsy	46.05%	55. Vasvári – Toron	40.42%
43. Hoffmann – Sinkovicz	46.02%	56. Vikor A. – Lakatos M.	40.06%
44. Sándor J. – Dazsián	45.18%		

XXXI. Avas Kupa

Miskolci Bridzs Egyesület

2005. július 15-17.

Díszvendég: Gabos Gábor

Helyszín:

Miskolc-Egyetemváros, a felújított központi menza különterme

Nevezési díjak: csapat 8000 Ft/csapat
páros 6000 Ft/pár (ifiknek 2000 Ft/fő, középiskolásoknak 500 Ft/fő)

Díjazás: csapat első hely 80 000 Ft
páros első hely 60 000 Ft
díszvendég díja, összetett verseny díja, 31. pár
legjobb külföldi, ifi, középiskolás pár
„A” döntősök, „B” csoport első helyezett

Játékprogram: július 15. 18.30 csapat (4 forduló)
július 16. 9.00 páros I. forduló
14.30 páros II. forduló
20 00 csapat (2 forduló)
július 17. 9.30 csapat (rájátszás)
13.30 eredményhirdetés

Nevezés: Bárczy Tamás 06 70 218 3068
e-mail: tamas.barczy@uni-miskolc.hu

BRIDZSÉLET

ISSN 0133-6886

Kiadja a Magyar Bridzs Szövetség
1126 Budapest, Böszörményi út 20-22.

Félfogadás: hétfő-kedd 11-15 óráig

Tel.: 387-3148; **Fax.:** 375-0693

Szerkesztőség: 1126 Budapest, Böszörményi út 20-22.

Főszerkesztő: Bánki Zoltán Tel: 06 20 252 7376

E-mail: bankizoli@freemail.hu

Szerkesztőbizottság: Hegedüs Orsolya, Nádas Tibor, Szilágyi László

Tördelőszerkesztő: M. Beck Anna

Következő lapzárta: 2005. augusztus 5.

Bankszámlaszám: MKB 1052 Budapest, Szent István tér 11.

10300002-20382588-00003285

Előfizetési díj egy évre: 3500 Ft

Külföldre: 7000 Ft

Nyomdai munkák: Alfadat-Press Kft.

2800 Tatabánya, Vértanúk tere 18.

Postacím: 2803 Tatabánya, Pf.: 332

Felelős vezető: W. Csoma Éva



**Elastron a 2005. évi Magyar Köztársasági Kupa győztese
Linczmayer Lajos, Nikolits Tamás, Kovács Mihály, Dumbovich Miklós,
Zoller Róbert, a képről hiányzik: Magyar Péter és Szalka Tamás**

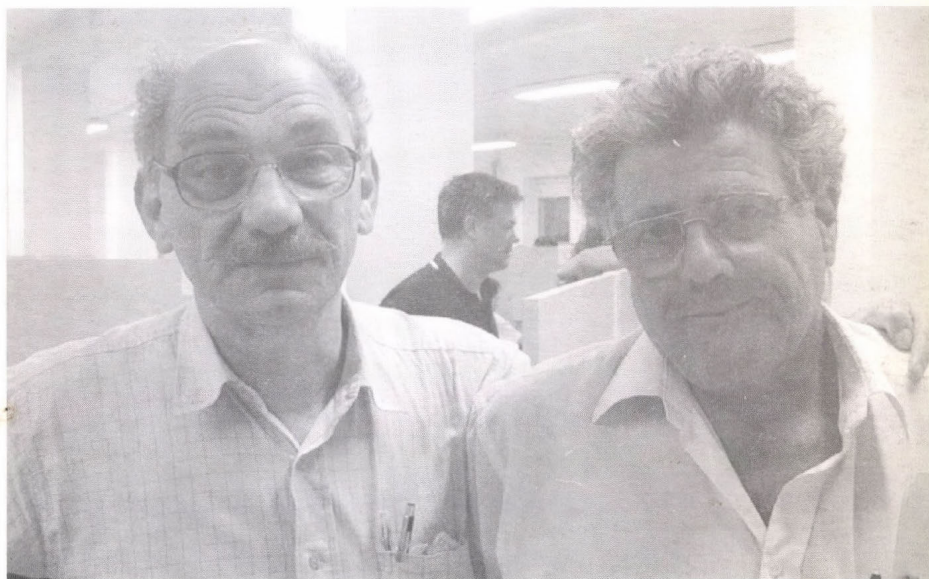

**Kovács András és Fogaras András,
a 2005. évi Budapesti IMP Bajnokság győztesei**

BRIDZSÉLET

A Magyar Bridzs Szövetség tájékoztatója

XLVII. évfolyam 4. szám 2005. július-augusztus

Ára: 600 Ft

VB ÖTÖDIK HELY



**Mráz Máté, Szegedi Balázs,
Szabó Csaba, Riesz András, Marjai Péter,
Minarik Gábor**

Tartalom

Bulletinről bulletinre.....	3	Licitfórum 46. megoldások	45
Míg	23	Licitverseny	52
Licitverseny Kelet lapjai	26	Versenyek, egyesületek, versenyszervezések, meg egyebek	59
Élősarok	27	Egy furcsa végjáték	64
Az Ifi rendszer ismertetése II.	29	Licitverseny Nyugat lapjai	68
Húúúú, BAM!	33	Eredmények	69
Olimpiai tudósítás III. rész	35		
Topok és nullák	43		



Bridzsklubok Vidéken

Balatonfüred: Balatonfüredi Községi Ház,
Kossuth L. u. 3. **szerda, 18-22**
Nagy Attila: 87-342-220

Debrecen: MTA Atommagkutató Intézete, 4026
Debrecen, Bem Tér 18/c., **szerda 17-22**
Információ: Kertész Zsófia 06-(30)-412-36-07

Dunaújváros: Munkásművelődési Központ és
Könyvtár, Apáczai Cs. J. út 9., **hétfő 17-21**
Pataki Attila: 25-382-813

Eger: Hotel Eger Klubja, Szálloda u. 2., **hétfő, 18**
András Imre: 36-322-176, mhely: 36-410-655

Gyomaendrőd: Kőrös Étterem, **csütörtök, 18**
Szendrei László: 66-386-034, mhely: 66-386-551

Győr: Győr Megyei és Városi Bridzs Egyesület. Győr,
Kálóczy tér 6, Bridge csónakház. **kedd, 16³⁰-21**
Bánki Zoltán mobil: 06 20 252 7376
Vaday Péter lakás: (96)-335-107

Kiskőrös: Fortuna Söröző, Dózsa Gy. út, **kedd, 19-24**
Szabó András: 78-321-211

Miskolc: Miskolci Egyetem Továbbképző Központ,
(Egyetemváros) **hétfő, 17**
Andorkó Endre: 06 20 926 1072

Nyíregyháza: BM Helyőrségi Tiszti Klub,
Színház u. 2., **hétfő, 17-22**
Zalai László mhely: 42-342-222

Paks: Gesztenyés u. 2. **hétfő és csütörtök 19.30**
Szabó Gyula 75-313-351, mhely:75-508-742

Pécs: Vasutas Művelődési Ház, Várady A. u. 6.,
hétfő és szerda 19
Bari Istvánné: 72-320-377

Százhalombatta: Barátság Művelődési Ház
Felnőtt Könyvtár, Fő tér 1. **szerda 20-24**
Kovács Gyula: mhely: 23-352-042

Szeged: Velence Étterem, Pulcz u. 23. **kedd 18-22**
Pintér Jenő mobil: 20-316-8581
Sziklai Gábor: e-mail: sziklai@albumax.hu

Székesfehérvár: Vízügyi Munkásszálló Klub,
Balatoni út 6., **kedd, 18-22**
Czímer József: 22-322-988

Szombathely: Country Club, Óperint u. **szerda, 17**
Cserjési Gábor: 94-312-717 mhely: 94-329-833

Tatabánya: Közművelődés Háza
(Szent Borbála tér), **csütörtök, 17-22**
Lévai Ferenc: (34)-320-049 mhely: (34)-310-71

Veszprém: Bakterház vendéglő, Radnóti tér 1.
csütörtök, 17:30-tól kb. 22-ig
Argyelán János: 88-324-104, mhely: 88-421-905

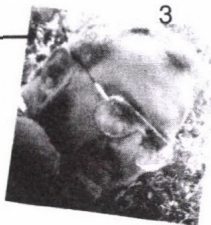
Bánki Zoltán**Bulletinról bulletinre****20. Ifi EB, Riccione, Olaszország**

Összességében elégedettek lehetünk a magyarok szereplésével az Ifi EB-n: ificsapatunk elért ötödik helye igen dicséretes és VB-szereplést ér. Iskolás válogatottunk elsősorban tapasztalatszerzési céllal utazott Riccioneba, s végül nem is tudott ennél többet elérni, bár a verseny vége felé már felvették a tempót, összerázódott a társaság.

Az Ifi EB eseményeit az élő közvetítés és az EB hivatalos weboldalán megjelenő eredmények mellett az – immár húsz éve megjelenő – napi bulletinokból követhettük nyomon.

A bulletin szerzői:

FŐSZERKESZTŐ: Brian Senior

SZERKESZTŐK: Peter Ventura, Iris Harilaou

FÉNYKÉPÉSZ: Maria Plubi

Az 1. Bulletin**A megnyitőünnepség**

A versenyt az EBL elnöke, Gianarrigo Rona úr nyitotta meg. Stefan Back úr, az Ifjúsági Bizottság alelnöke látta el a ceremóniamesteri feladatokat.

Riccione polgármesteraszonya, Daniele Imola a megnyitőbeszéde végén a régi római mondakörre emlékeztető 'in bocca al lupo' kifejezést használta, ami olaszul annyit tesz: a farkas fogai közt, azaz jó szerencsét!

Az 1982. évi salsomaggiorei EB után újra Olaszország látta vendégül a kontinens fiataljait. Panos Gerontopoulos úr köszöntötte a 26 ország 48 csapatának résztvevőit,

majd az EBL részéről Sevinc Atay urat és az Ifjúsági Bizottság tagjait. Ezután megkezdődött a verseny.

A magyarok kezdése nem volt rossz: 14-16 a lengyelek ellen. A Bulletin nem feledkezett meg arról, hogy a két csapatot, mint tavalyi érmeseket mutassa be.

Az idei 1. számban még nem volt idő és igazi lehetőség aktuális partikról írni, így – Panos Gerontopoulos úr, az EBL Ifjúsági Bizottsága Elnökének köszöntője, a megnyitőünnepség méltatása, valamint az 1. forduló eredményeinek közlése és egyebek mellett – a 2003. évi Ifi VB középdöntő hihetetlenül izgalmas finisét követhettük nyomon (természetesen olasz-amerikai párharcról volt szó): 16 leosztással a középdöntő vége előtt az USA csapata 60,5 IMP hátrányban volt az olaszokkal szemben. Itt már csak a csoda segíthetett.

49. leosztás

♠ A T 7

O: Észak

♥ B 6 5 2

Ált. mans

♦ D T 9 2

♣ 3 2

♠ K D 8

♠ B 6 4 3

♥ D 3

♥ K 9 7

♦ 7 4

♦ 8 6 5 3

♣ A K 9 8 7 6

♣ D 4

♠ 9 5 2

♥ A T 8 4

♦ A K B

♣ B T 5

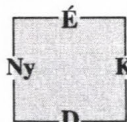

Nyugat	Észak	Kelet	Dél
Bathurst	Lo Presti	Mignocchi	Mazzadi
-	passz	passz	1♦
2♣	kontra	passz	2♥
3♣	körpassz		

Nyugat	Észak	Kelet	Dél
F di Bello	Hurd	S di Bello	Wooldridge
	passz	passz	1♦
2♣	2♦	körpassz	

(A cikkben mindenhol előbb a nyílt-, majd a zártermi licitmenet szerepel.)

Mazzadi 1 káró nyitása akár dubló is lehetett, míg Wooldridge jellemzően négyes hosszúságú, de legalábbis hármas szint mutatott. Lo Presti negatív kontrát, Hurd egyszerű káró emelést alkalmazott. Furio di Bello nem licitált tovább, Bathurst viszont megismételte színét. Mindkét amerikai teljesített: a 2♦ felvétel 3 menet treff lehívásával kezdődött, a harmadik menetben Kelet lopott, a felvevő az asztal egyik vesztő pikkjét dobta el. Később Wooldridge helyesen kezelte a kőr szint +90-ért. Bathurstnak pedig járt a kilenc ütés a 3♣ kontraktban. +110 és 5 IMP az USA2 csapatának. 119,5 – 175.

50. leosztás	♠ A 7 3 2
O: Kelet	♥ D 5 2
É-D bellben	♦ K B 6 3
	♣ 6 5

♠ T		♠ K 8 4
♥ 8 7 6		♥ A K 4 3
♦ 9 8		♦ A D T 5
♣ A K D B 8 7 3		♣ 4 2

♠ D B 9 6 5
♥ B T 9
♦ 7 4 2
♣ T 9

Nyugat	Észak	Kelet	Dél
Bathurst	Lo Presti	Mignocchi	Mazzadi
		1Sz	passz
2♠	passz	2Sz	passz
3♠	passz	4♣	passz
4Sz	passz	5♥	passz
6♣	körpassz		

Nyugat	Észak	Kelet	Dél
F di Bello	Hurd	S di Bello	Wooldridge
		1♣	passz
2♣	passz	2Sz	passz
4♣	passz	4♦	passz
4♠	passz	4Sz	passz
6♣	körpassz		

Ezt a 26 figurapontos szlemet kihúzták...

53. leosztás	♠ K B	
O: Észak	♥ K B T 8 6 3	
É-D bellben	♦ A 9 3	
	♣ 9 4	
♠ 9 6 3		♠ A D 7 2
♥ 9 5		♥ A D 7
♦ K B 8 4		♦ D T 7 6
♣ K D 7 5		♣ B T

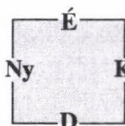

♠ T 8 5 4
♥ 4 2
♦ 5 2
♣ A 8 6 3 2

Nyugat	Észak	Kelet	Dél
Bathurst	Lo Presti	Mignocchi	Mazzadi
	1♥	1Sz	passz
3Sz	körpassz		

Nyugat	Észak	Kelet	Dél
F di Bello	Hurd	S di Bello	Wooldridge
	1♥	kontra	passz
2♣	körpassz		

Keleten Minocchi lapja szanzadu közbeszólást, Stelioé pedig kontra licitet ért, négyes pikkjével. A gyakorlat az amerikai Minocchit igazolta, miután Furio válaszóként nem ugrott a hármas magasságra négyes olcsó színnel. Minocchi kihagyta az első menet kórt, a minor ászok nem egy kézben voltak: +400 a 90-nel szemben, további 7 IMP az USA2 csapatnak, 134,5 – 175.

54. leosztás ♠ A 7 6 4

O: Kelet ♥ T 7 5

K-NY bellben ♦ 7 6 4 3

♣ B T

♠ 9 8 2

♥ A B 6 2

♦ K B 9

♣ D 9 6

É		K
Ny		
		D

♠ K D T 3

♥ D 8 3

♦ A D T 5

♣ A K

♠ B 5

♥ K 9 4

♦ 8 2

♣ 8 7 5 4 3 2

Nyugat	Észak	Kelet	Dél
Bathurst	Lo Presti	Mignocchi	Mazzadi
		2Sz	passz
4Sz	passz	5♦	passz
6Sz	körpassz		

Nyugat	Észak	Kelet	Dél
F di Bello	Hurd	S di Bello	Wooldridge
		2Sz	passz
3♣	passz	3♦	passz
3♠	passz	3Sz	passz
4Sz	körpassz		

Bathurst invit emelésére Mignocchi 5 káró válasza az invit elfogadását és egyúttal a káró játék lehetőségének bemutatását jelentette. Mazzadi meglepő módon kis kórral kezdett a felvétel ellen. Így most a felvevő négy kórt üthetett volna, de talán

ennek sikerében nem bízott, így inkább kétszer szóktette a pikk mariázst, mely játékmód minden más kezdés esetén is sikeres, +1440.

Furio a szleminvit előtt kőr találkozást keresett, Stelio minimumával nem fogadta azt, tizenegyet ütött +660-ért. Az amerikaiak így újabb 13 pontot hoztak vissza, 147,5 – 175... kezdett érdekessé válni a helyzet.

55. leosztás ♠ B T 6

O: Dél ♥ K B T 6 2

Ált. bell ♦ D 9 8 7 3

♣ -

♠ K 8 7 5 3

♥ D 8 5

♦ A T 2

♣ K 4

É		K
Ny		
		D

♠ A 4 2

♥ 9 7 3

♦ 5

♣ D B 9 8 3 2

♠ D 9

♥ A 4

♦ K B 6 4

♣ A T 7 6 5

Nyugat	Észak	Kelet	Dél
Bathurst	Lo Presti	Mignocchi	Mazzadi
			1Sz
passz	2♦	passz	2♥
passz	2♠	passz	2Sz
passz	3♦	passz	3♥
körpassz			

Nyugat	Észak	Kelet	Dél
F di Bello	Hurd	S di Bello	Wooldridge
			1Sz
passz	2♦	passz	2♥
passz	3♦	passz	4♦
passz	5♦	körpassz	

Lo Presti bemutatta kőr és káró színét, de belenyugodott a részjátékba, miután partnere csak 3 kőrig merészkedett. Bathurst kis pikk kezdését Minocchi megütötte az ásszal

és meghívta szingli káróját. Most két káró lopással könnyedén buktatható a felvétel, de Bathurst előbb lehívta a pikk királyt, így nem maradt átvétele, a felvétel teljesült +140-ért.

A másik teremben a piros színek bemutatása után Nyugat – látva a káró fitet – gémet licitált. Ebben a felvételen 3 ütés azonban kiáll, de treff kezdésre, az aduzás előtt, kőr impasszra elment egy rossz pikk... 11 ütés... +600 az USA2 csapatnak, akik így már 43 pontot visszahoztak... a mérkőzés hirtelen szorossá vált... 157,5 – 175.

56. leosztás ♠ K D 5 3
 O: Nyugat ♥ 9
 Ált. mans ♦ A 8
 ♣ K B T 9 6 5

♠ A T 9	É	♠ B 8 7 2
♥ D B T 4	Ny	♥ A K 5 3
♦ D B 6 5 2	K	♦ T 3
♣ 4	D	♣ A 8 7

♠ 6 4
 ♥ 8 7 6 2
 ♦ K 9 7 4
 ♣ D 3 2

Nyugat	Észak	Kelet	Dél
Bathurst	Lo Presti	Mignocchi	Mazzadi
passz	2♣	kontra	3♣
kontra	4♣	passz	passz
kontra	körpassz		

Nyugat	Észak	Kelet	Dél
F di Bello	Hurd	S di Bello	Woodridge
passz	1♣	kontra	passz
2♣	passz	2♥	passz
4♥	körpassz		

A kontrázott 4 treff felvétel csak adu kezdésre bukkott...volna. A káró indulást a felvevő az asztalon ütötte meg, pikkét hívott,

és ezek után nem lehet megakadályozni őt abban, hogy lopással szabaduljon meg negyedik kis pikkjétől, +510. A másik teremben treff kezdésre a 4 kőr elbukott, a piros színek rossz elosztását nem bírta el a felvétel. – 100, az olaszok végre fellélegezhetek... 9 IMP visszajött... 184 – 157,5 az olaszok javára... majdnem 30 pont előny 8 leosztásra. Végre megnyugodhatnak a talján bambinók...

57. leosztás ♠ K 7 5
 O: Észak ♥ A D 4
 K-Ny bellben ♦ K 7 6 4
 ♣ D T 6

♠ B 8 2	É	♠ –
♥ –	Ny	♥ K B 9 7 6 2
♦ B T 8 3 2	K	♦ A 9 5
♣ K 9 8 7 2	D	♣ B 5 4 3

♠ A D T 9 6 4 3
 ♥ T 8 5 3
 ♦ D
 ♣ A

Nyugat	Észak	Kelet	Dél
Bathurst	Lo Presti	Mignocchi	Mazzadi
passz	1♦	1♥	2♥
passz	4♠	passz	5♣
passz	5♦	passz	5♠
körpassz			

Nyugat	Észak	Kelet	Dél
F di Bello	Hurd	S di Bello	Woodridge
passz	1♦	1♥	1♠
passz	1Sz	passz	3Sz
körpassz			

Mazzadi felüllicitje az 1 kőr közbeszólásra pikk színt mutatott. Lo Presti gémgrott, Mazzadi pedig úgy ítélte meg, lapja megér még egy kulcslicitet, majd 5 pikkkel levonult a pályáról. Ez a magasság

azonban már túlzó volt – treff indulás, aduzás, káró után kiállt 3 ütés... –50. A másik asztalnál Wooldridge megalapozottan szvingre tört (!): a 4 pikk nem sziklaszilárd, a 3 szan jó választás lehet helyette, mert kőből lopás fenyeget. A gémben treff kezdésre a felvevő szűrt ütött, +430... az olasz előny megint olvadni kezdett... 167,5 – 184.

58. leosztás ♠ K D B T 6 5
 O: Kelet ♥ 7
 Ált. bell ♦ D T 4 2
 ♣ D 2

♠ – ♠ 9 7 4 3
 ♥ B 2 ♥ A K 6 4
 ♦ A K B 9 6 3 ♦ 8
 ♣ A K B T 7 ♣ 9 8 5 3

♠ A 8 2
 ♥ D T 9 8 5 3
 ♦ 7 5
 ♣ 6 4

Nyugat	Észak	Kelet	Dél
<i>Bathurst</i>	<i>Lo Presti</i>	<i>Mignocchi</i>	<i>Mazzadi</i>
		passz	passz
1♦	2♠	passz	passz
4♣	passz	4♥	passz
4♠	passz	5♣	passz
6♣	körpassz		

Nyugat	Észak	Kelet	Dél
<i>F di Bello</i>	<i>Hurd</i>	<i>S di Bello</i>	<i>Wooldridge</i>
		passz	2♦
4Sz	passz	5♣	körpassz

Wooldridge multi 2 káró indulása teret vett el, Furio 4 szan licittel próbálkozott, majd belenyugodott az ötös magasságba. Bathurstnak megadatott az egyes magasságú nyitás lehetősége, így később a treff adu melletti 4 kőr kulcslicit behúzta a vonalat a kis szembe.

180,5-184... Hogy' is mondta Meckstroth? – Néha úgy érzem, hátrányból könnyebb... de ez már szinte nem is hátrány... három és fél pontocska, egy töredék-írás... semmi az, ilyen lendületben...

59. leosztás ♠ 8
 O: Dél ♥ K B T 9 8
 Ált. mans ♦ A B 5
 ♣ K B 6 2

♠ 9 7 ♠ A K B T 5
 ♥ A D 5 3 2 ♥ 7 6 4
 ♦ T 8 7 6 4 ♦ D
 ♣ 5 ♣ A 8 4 3

♠ D 6 4 3 2
 ♥ –
 ♦ K 9 3 2
 ♣ D T 9 7

Nyugat	Észak	Kelet	Dél
<i>Bathurst</i>	<i>Lo Presti</i>	<i>Mignocchi</i>	<i>Mazzadi</i>
		passz	passz
passz	1♥	1♠	passz
passz	kontra	passz	1Sz
körpassz			

Nyugat	Észak	Kelet	Dél
<i>F di Bello</i>	<i>Hurd</i>	<i>S di Bello</i>	<i>Wooldridge</i>
		passz	passz
passz	1♥	1♠	kontra
passz	2♣	körpassz	

A 2 treff felvétel a nemes színek kedvező fekvése miatt még adu ász, adu kezdésre is teljesült, +90. Mazzadit pikk kezdés után engedték ütni a dámával az 1 szan kontraktban. Kihajtotta a treff ász, Mignocchi lehívta magas pikkjeit, majd... nem kőrt hívott, így a felvevő szűrt is szerzett... +120, az állás 185 – 180,5...fontos 1 pont az olaszok javára... ilyenkor már ezt is nagyon szépen meg kell köszönni a Szűzanyának... aranyat érhet...

60. leosztás

♠ A B 8 5 3	
O: Nyugat	♥ A K 8 5
É-D bellben	♦ A D
	♣ B 9

♠ 9 4	É	♠ 6 2
♥ D 6 3 2	Ny	♥ 9
♦ B 7 6 5 4 2	K	♦ K T 9
♣ 8	D	♣ AKDT642

♠ K D T 7
♥ B T 7 4
♦ 8 3
♣ 7 5 3

Nyugat	Észak	Kelet	Dél
<i>Bathurst</i>	<i>Lo Presti</i>	<i>Mignocchi Mazzadi</i>	
Passz	1♣	kontra	passz
1♦	1♠	3♣	4♠
passz	passz	5♣	passz
passz	kontra	körpassz	

Nyugat	Észak	Kelet	Dél
<i>F di Bello</i>	<i>Hurd</i>	<i>S di Bello</i>	<i>Wooldrige</i>
passz	1♠	2♣	3♠
passz	4♠	5♣	passz
passz	kontra	körpassz	

Azonos eredmény, -500. Nincs lemenet a káró király szöktetéséhez... Marad a 185-180,5... ez az olaszoknak kedvező...

61. leosztás

♠ A 3	
O: Észak	♥ T 6
Ált. bell	♦ A K B 9 3 2
	♣ K T 7

♠ D 8 6 2	É	♠ K B 4
♥ B 8	Ny	♥ K 7
♦ D T 7 5	K	♦ 8 6 4
♣ 9 5 3	D	♣ A D B 8 2

♠ T 9 7 5
♥ A D 9 5 4 3 2
♦ -
♣ 6 4

Nyugat	Észak	Kelet	Dél
<i>Bathurst</i>	<i>Lo Presti</i>	<i>Mignocchi Mazzadi</i>	
	1Sz	passz	4♣
passz	4♥	körpassz	

Nyugat	Észak	Kelet	Dél
<i>F di Bello</i>	<i>Hurd</i>	<i>S di Bello</i>	<i>Wooldrige</i>
	1♦	passz	1♥
passz	3♦	passz	3♥
passz	3Sz	passz	4♥
körpassz			

A transzfer használata és a káró kezdés két szűrt termelt az olaszoknak: két treff és egy pikk elment az asztalról, majd pikk ász, pikk lopás után összesen egy ütés állt ki a lapból, +680.

A másik teremben pikk kezdésre a felvevő meglegedett 10 ütessel, nem kockáztatott a szűrért, +620. 187 - 180,5... még 2 olasz pont... nem, most már látszik, hogy biztosan nem egy-két szűrön dől el... már csak három leosztás...

62. leosztás

♠ K 5	
O: Kelet	♥ K 9 4
Ált. mans	♦ K T 8 7
	♣ A 9 4 3

♠ B T 8 3	É	♠ D 7 6 4 2
♥ A D B T 7 6 5	Ny	♥ 8 2
♦ A	K	♦ B 3
♣ 8	D	♣ K D T 5

♠ A 9
♥ 3
♦ D 9 6 5 4 2
♣ B 7 6 2

Nyugat	Észak	Kelet	Dél
<i>Bathurst</i>	<i>Lo Presti</i>	<i>Mignocchi Mazzadi</i>	
		passz	passz
4♥	körpassz		

Nyugat	Észak	Kelet	Dél
<i>F di Bello</i>	<i>Hurd</i>	<i>S di Bello</i>	<i>Wooldridge</i>
		passz	3♠
4♥	körpassz		

Wooldridge 3♠ indulása indokolható ilyen helyzetben, azonban a felvételt nem befolyásolta, csak az ellenjátékot tette – nehezebbé. Mindkét teremben káró volt az indulás, a felvevő a második ütésben szingli treffjét hívta. Lo Presti elrohant az ásszal, pikkre váltott és buktatott. Hurd kihagyta a treffet... +420 és +50, olasz gémmel, amerikai bukás... 197 – 180,5...vége... két parti van már csak hátra... ennek elégnek kell lennie, még egy gémhiba is simán belefér... vagy az amerikaiak mégis képesek lesznek csodára?

63. leosztás	♠ 9 5 3	
O: Dél	♥ 4	
É-D bellben	♦ D 8 6 4	
	♣ 9 7 6 4 3	
♠ A D 4	É	♠ 8
♥ D B 7	Ny	♥ A K T 8 3 2
♦ K B T 2	K	♦ A 7 5 3
♣ D B T	D	♣ A K
		♠ K B T 7 6 2
		♥ 9 6 5
		♦ 9
		♣ 8 5 2

Nyugat	Észak	Kelet	Dél
<i>Bathurst</i>	<i>Lo Presti</i>	<i>Mignocchi Mazzadi</i>	
		2♠	
2Sz	passz	4♦	passz
4♥	passz	4Sz	passz
5♣	passz	5♦	passz
6♦	passz	7♥	körpassz



Nyugat	Észak	Kelet	Dél
<i>F di Bello</i>	<i>Hurd</i>	<i>S di Bello</i>	<i>Wooldridge</i>
		passz	2♦
2Sz	passz	3♦	körpassz

Madonna mia! Katasztrófa! Az amerikaiak komótosan belicitálták a nagy szímet a gyenge kettes ellen (transzfer, kulcslapkérdés, adu dáma kérdés, a 6♦ válasz az adu dáma megléte mellett bemutatta a káró királyt). Pikk indulás után már a káró dámát sem kellett meglelni, a veszítő kárók treffre és pikkre eldobhatók. Persze, ha muszáj, könnyedén kiszámolható lett volna a szingli káró Délen, a külső színek tesztelésével, +1510.

A másik asztalnál a multi 2♦ nyitást 2 szan közbeszólás követte. Végzetes hiba, vagy inkább rövidzárlat volt a 3♦ félreértelmezése (transzfer illetve természetes?). 12 ütés így is összejött, de csak 170-et fizetett... 196,5 – 197...fél pont előny maradt meg az olaszoknak a 60-ból...az utolsó leosztás dönt... egy szűr mégis elég lehet...

64. leosztás	♠ 5	
O: Nyugat	♥ 7 3 2	
K-Ny bellben	♦ A B 9 6 2	
	♣ K 9 6 5	
♠ D T 8 7 4 2	É	♠ A K 9 6 3
♥ A D 9 8 6	Ny	♥ K T 4
♦ –	K	♦ 5 4
♣ A 4	D	♣ B T 2
		♠ B
		♥ B 5
		♦ K D T 8 7 3
		♣ D 8 7 3

Nyugat	Észak	Kelet	Dél
<i>Bathurst</i>	<i>Lo Presti</i>	<i>Mignocchi Mazzadi</i>	
1♠	passz	2Sz	3♦
5♦	6♦	6♥	passz
7♠	körpassz		

Nyugat	Észak	Kelet	Dél
<i>F di Bello</i>	<i>Hurd</i>	<i>S di Bello</i>	<i>Wooldridge</i>
1♠	passz	2♣	4♦
passz	5♦	5♠	passz
5Sz	passz	7♠	körpassz

Aki dudás akar lenni, pokolra kell annak menni... Sokat elárul a di Bello fivérek karakteréről az, hogy az előző óriási hiba után ők is képesek voltak a 23 pontos nagy szlem belicitálására. Mindkét Kelet-Nyugat párnak meg kellett küzdenie a záró licitekkel. A lejátzás csak pillanatokig tartott... +1510 mindkét teremben.

Minden drámai megrázkódtatás után Olaszország így végül fél ponttal túlélt az utolsó 16 leosztást... A védő USA2 csapat elbúcsúzott, nagy szlemben nem lehet szűrt szerezni... Az ilyet az ember élete végéig el nem felejt... bárhol egyetlen szűr mindent megváltoztatott volna.

Bridge Master – The Best of Edgar Kaplan

Az 1. bulletin rövid kedvcsináló ízelítőt adott az Edgar Kaplan munkásságát bemutató 26,95 dolláros könyvből, az alábbi színkezelési probléma bemutatásával:

D T 8 7 6



A x

Tudjuk, hogy a legjobb játék a legtöbb ütés reményében az ász lehívása, majd a kis lap hívása. Ha sem a király, sem a bubi, sem a kilences nem érkezik meg, akkor választanunk kell a dáma és a tízes betétele közül.

De mi történik, ha jobbról a kilencet kapjuk az ász lehívásakor? Ilyenkor másodjára a dámát kell tennünk, mert úgy a dubló B9 esetén már csak egyet adunk ki, míg K9 esetében két ütés áll ki. Ebben a könyvben itt az ellenvonal számára olyan lehetőségek bemutatása szerepel, amit ed-

dig nem olvashattunk máshol: a DT876 utáni helyen ülve, az ász lehívásakor

- K9x-ből dobjuk be a kilencet,
- B9 dublóból dobjuk be a bubit.

A 2. Bulletin

A szám méltatta az ifiknél három nagyarányú győzelemmel élen álló angolokat, kiemelte az óriás-ölő cseheket, akik a lengyeleket 18-12-re győzték le. A lányoknál Ausztria és Oroszország az élen, sőt már túl voltak az egymás elleni rangadón is. A magyar ifik előbb 17,5 – 11,5 arányban Portugáliát, majd élő közvetítésben 20-10-re Ausztriát (57-35) győzték le.

Tekintsük meg 2 leosztás erejéig az osztrák-magyar Gogomán lányok játékerejét!

Ausztria – Hollandia mérkőzés a lányoknál az 1. fordulóban. Távaly Prágában egyedül a hollandok tudták legyőzni az osztrák kisasszonyokat. Riccionében 25-4 arányú visszavágásra került sor.

19. leosztás ♠ D 9 8 2

O: Dél ♥ B 9 2

K-Ny bellben ♦ T 9 4

♣ 8 6 3

♠ 7 6 4

♥ D 5 3

♦ A D B 6

♣ A B T

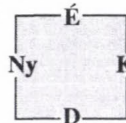

♠ K B

♥ T 7 6

♦ K 8 5 3

♣ D 7 5 2

♠ A T 5 3

♥ A K 8 4

♦ 7 2

♣ K 9 4



Nyugat	Észak	Kelet	Dél
Assmann	Barendregt	Gogoman	Dekker
			1Sz ¹
kontra	passz ²	passz	rekontra
passz	2♣	kontra	2♥
passz	passz	2Sz	passz
3Sz	körpassz		

¹ 12-14² kényszerítő

Dekker 12-14 pontos 1 szanját Ursula Assmann árnyékolt büntető kontrája követte. Észak rekontrára kényszerítő passzall menekült (hová is?). Ha két pikkig jutnak, ott 6 ütessel, két bukással, a kedvező szkörben megússzák a kalandot, így indokolt volt az osztrákok gémvállalása. Dél kőr figurával kezdett, majd meglátva partnere kilencését (páratlan számú kőr) kicsivel folytatta. A kőr dáma érkezett, ebbe Észak deblokkolt a bubival. Ez a játék azonban később lehetőséget nyújtott egy ütési kiadásra a felvevő számára.

Gogomán Anna a káró ásszal és dámvál folytatta, majd a bubit átütötte, így még egy későbbi káró színbeli közlekedést teremtett magának a kezéhez. Treff impassz a tízessel, káróval kézbe, újabb impassz treffben, majd lehívta a treff ászt is. Kőrrel kiszállt és megvárta, amíg megkapja a neki járó pikk ütést. Ha Észak nem dobja el a kőr bubit, azzal később ütésbe kerül és pikkét hív, ekkor el kell találni, hogy az ász vagy a dáma mellől teszi azt, ugyanis mindkettő belefér a partnere 12-14 pontos 1 szanzadus indulásába.

A másik asztalnál Dél 1 kőr indulása mindenkinek tetszett, 11 pont Ausztriának.

Egy másik, osztrák sikerrel végződött leosztás, ezúttal a második fordulóból, az oroszok ellen. A végeredmény 58-40 IMP

az osztrákok javára, 19-11 vagy 18-12, ugyanis több alkalommal, akárcsak itt is, eltérő győzelmi pontok szerepeltek az eredmények között.

7. leosztás
 ♠ A K 6
 O: Dél
 ♥ K 9 5 4 2
 Ált. bell
 ♦ 5 4
 ♣ B 4 3

♠ DB 9 8 7 3 2	É Ny — K D	♠ T 4
♥ 8		♥ A D B T
♦ K T 6		♦ A D B 9
♣ T 9		♣ 8 6 5
		♠ 5
		♥ 7 6 3
		♦ 8 7 3 2
		♣ A K D 7 2

Nyugat	Észak	Kelet	Dél
Gogoman	Ad. Nyekraszova	Grumm	Kornyilova
			passz
2♦	2♥	kontra	3♥
passz	passz	kontra	körpassz

Nyugat	Észak	Kelet	Dél
Kychanova	Gogomán An.	Mochalova	Assman
			passz
3♠		körpassz	

Ön mivel indulna bellben a második helyen Nyugat lapjával?

Kychanova agresszív 3 pikkje beszüntette a további licitet. A felvétel káró indulásra bukik, nyílt lapokból, persze, könnyű is lenne. A valóságban teljesült, +140 az oroszoknak.

A másik asztalnál a 2 káró multi indulás több teret hagyott – az ellenfél meg is próbált élni a lehetőséggel – Észak 2 kőr közbeszólására az „árnyékolt” jelző udvarias gesztus. Kelet kontrája passzt vagy igazítást kért a gyenge kettes major színnel. Dél

gémivitet adott, emelve a kőr szint, de erre Kelet kontrája már büntető, hiszen tudna 3 pikket is licitálni. Pikk kezdés után a felvevő pikket akart lopni az asztalon, de Kelet elépott. Gogomán Anna a pikk kilencsel jelezte érdekelttségét a magasabb színben: a két menet káró után az osztrákok felírhatták az 500 pontot.

Nézzünk meg még két partit a belga-norvég ifi mérkőzésről. Sven Olai Hoyland, a norvégok nem játzó kapitánya ugyanis előre jóslott: csapatát az első három hely valamelyikére várta. Ez a mérkőzés 16-14 (39:36) arányban mindenestre az övék volt.

2. leosztás

O: Kelet

É-D bellben

♠ K 8 6

♥ A K B

♦ 9 7 4

♣ K 6 3 2

♠ A D

♥ T 5 2

♦ K B 5 2

♣ A D B 8

♠ 9 4 3 2

♥ D

♦ D T 6 3

♣ T 7 5 4

♠ B T 7 5

♥ 9 8 7 6 4 3

♦ A 8

♣ 9

Nyugat	Észak	Kelet	Dél
<i>Livgard</i>	<i>De Donder</i>	<i>P. Eide</i>	<i>De Roos</i>
1♣	1Sz	passz	passz
passz	2♥	passz	2♦
passz	4♥	körpassz	3♥

Nyugat	Észak	Kelet	Dél
<i>Hubert</i>	<i>Ringseth</i>	<i>Guiot</i>	<i>Berg</i>
1♣	1Sz	passz	passz
passz	2♥	passz	2♦
		körpassz	

Norvégiának az első leosztásban szerzett előnyét a belgák itt alaposan visszahozták. A norvég Erik Berg nem mert továbbmenni a transzfer után. A treff kezdést a felvevő Észak, Joern Arild Ringseth ütötte, adu a dá mához és az ászhoz. Most jobb lett volna visszahívni az adut, ám Nyugat pikk hívása a dá mához 10 ütést jelentett a felvevőnek.

A másik asztalnál Steve de Roos megérett valamit lapja dinamikus erejéből, és pikk figurában reménykedve, invitet adott. A felvevőt nem állították különösebb nehézségek elé a gémben, ez 10 pontot ért Belgiumnak.

A Vugraph-ban Barry Rigal és Patrick Jourdain megpróbálták elemezni a kiosztást. Vajon mire jutott volna a két kommentátor a Deep Finesse elemzőprogram nélkül? Gyorselemzésükre „– A gém terített, különösen Nyugat 1♣ vagy 1szan indulása után”, a hallgatóság rövid válasza ez volt: – Biztosan?

A kommentátorok erre megállapították, hogy három menet kőr hívása, majd a „gyilkos” treff hívás szétteri a beszorítási esélyeket Nyugat ellen. Mit mond erre a Deep Finesse? – A 4 kőr terített! No, akkor nézzük még egyszer! Treff impassz, káró ász, káró király, káró lopás után az utolsó előtti adu lehívásakor a következő álláshoz jutunk:

♠ A D

♥ –

♦ B

♣ A B 8

♠ K 8 6

♥ –

♦ –

♣ K 6 3

♠ 9 4

♥ –

♦ D

♣ T 7 5

♠ B T 7 5

♥ 9 8

♦ –

♣ –

Az utolsó előtti adura Észak kárót dob – de mit dob el Nyugat? Kis pikk dobása utat nyit a pikk felgöngyöltésére, ha pedig Nyugat treffet dob, akkor pikk impassz, treff lopás és az asztal magas lesz. Ezt nevezhetjük keresztlopás-beszorításnak (criss-cross-ruffing-squeeze).

7. leosztás

O: Dél

Ált. bell

♠ T 8 3 2

♥ A K 7 5

♦ 9 7

♣ B T 9

♠ K D 6

♥ 9 2

♦ A T 8 6 5 4

♣ D 7

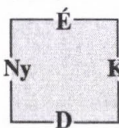

♠ 9 5 4

♥ D B 8 6

♦ K

♣ A K 8 3 2

♠ A B 7

♥ T 4 3

♦ D B 3 2

♣ 6 5 4

Nyugat	Észak	Kelet	Dél
<i>Livgard</i>	<i>De Donder</i>	<i>P. Eide</i>	<i>De Roos</i>
passz	1♦	passz	1♥
passz	3Sz	körpassz	

Nyugat	Észak	Kelet	Dél
<i>Hubert</i>	<i>Ringseth</i>	<i>Guiot</i>	<i>Berg</i>
passz	1♠ ¹	passz	1Sz
passz	3Sz	körpassz	

¹ 4+ káró szín

A nyílt teremben Peter Eide érezte, hogy pikkkel lenne jó kezdeni, de az AB7 kombináció nem az igazi... Végül a pikk bubit helyezte ki az asztalra. Ez nagyon jó választás volt a későbbi események tükrében. A felvevő elkönyvelte Nyugaton a pikk ász, Keleten a tízest... Így most két „biztos” pikk ütéssel már körvonalazódott a teljesítés.

Ütött a pikk dámával, káró király, treff dáma. Reménykedett, hogy a káró szín csak Tenerifén volt rosszul kiosztva... Káró ász, majd kis kárót hívott. Kelet ütött és a kőr királlyal üttette partnerét... Természetesen Nyugat is „tudta”, hogy a pikk ász hol lesz, így a buktató pikk helyett inkább treffet hívott. Ez elvette a felvevő, Steven de Donder kedvét attól, hogy a magas treffet lehíva teljesítsen, inkább a biztos pikk szöketetést választotta – vége, mire a kőd eloszlott a norvégok hármat buktattak, +300.

A zárt teremben az 1♠ licit legalább négyes hosszúságú kárót ígért. A kőr hetes kezdést a felvevő a nyolccalal megütötte, de elfelejtett egy pikk ütést kidolgozni a káró szín kezelése előtt. Így az ellenjátékosok egyszer buktatták a felvételt. +100 és 5 pont Norvégiának.

A 3. Bulletin

A magyar ifik a 4., 5., 6. fordulóban a törökök, az izraeliek majd a horvátok ellen 16, 12 és 23 pontot gyűjtöttek, ezzel kibérelték a hetedik helyet. A lányoknál holland-országi versenyfutás folyt, az osztrákok kissé leszakadva követték őket. A bulletin két mérkőzésről számolt be részletesen, mindkettőt a lányoknál játszották.

De emellett „kis színes” jelleggel szerepelt egy leosztás a welszi Patrick Jourdain tolmácsolásában. Az angol ificsapat játékosának, Michael Byrnének a játékát magasztalta:



17. leosztás

O: Észak

Ált. mans

♠ B T 6 3

♥ B T

♦ A 7 4 2

♣ D 6 4

♠ 8 4 2

♥ A 6 2

♦ D 8 5 3

♣ K T 3



♠ D 9 7 5

♥ 9 8 7 6 3

♦ 9 6

♣ B 5

♠ A K

♥ K D 4

♦ K B T

♣ A 9 8 7 2

Nyugat	Észak	Kelet	Dél
<i>Morris</i>		<i>Byrne</i>	
	passz	2Sz	passz
3Sz	körpassz		

Dél kőr nyolcas kezdését Észak ásza ütötte, majd a kőr ötös érkezett. Ütött a király. Byrne tempóban meghívta a treff kettest, amire Délről szintén pillanatnyi szünet nélkül érkezett az ötös... A felvevő ebből arra következtetett, hogy nincs Délnél a treff király. Így az asztalról a hatost kérte. Észak ütött a tüzessel, kőrt hívott. A felvevő károssal lement az asztalra és körbeengedte a treff dámát. Amikor ebbe Dél a bubit tette, Byrnének 10 ütése lett. A felvevő játéka Dél szingli treffje esetén is sikerre vezet.

A másik teremben azonos kezdésre a spanyol felvevő lehívta az ászt, majd kicsit hívott a dáma felé, így az angolok 1 meccspontot kerestek a partin.

A 4. Bulletin

A szombati napsütéses idő kiélvezése és a delfinshow megtekintése volt a mezőny legfontosabb elfoglaltsága. 6 forduló és a hétvégi szünet után az angolok és az ola-

szok álltak az élen 125 illetve 124,5 ponttal, a magyarok 7.-ek voltak 102,5-tel.

A lányoknál a befejező játéknappal előtt holland-orosz párvialdal folyt (118 és 115 pont), kissé leszakadtak az osztrákok (109).

Egy szép precíziós licitmenet az orosz Mochalova – Kychanova pártól:

3. leosztás

O: Dél

K-Ny bellben

♠ 8 6 4

♥ A K B T

♦ T

♣ A D B 9 4

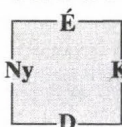

♠ A T 3

♥ D 9 6 5 4

♦ B 9 6 4

♣ K

Dél	Észak
passz	2♣
2♥	4♦
4♠	4Sz
5♦	6♣
körpassz	

A 4♦ splinter licit jól leírta Észak várható 3415 elosztását. Dél bemutatta pikk kontrolját, majd az ászkérdés tisztázta, hogy van-e elegendő kulcslap a vonalon. Volt. Ön is kilicítálná a szemet partnerével?

Az 5. Bulletin

A lányok között a hollandok nyertek (Rosalien Barendregt, Astrid Dekker, Marion Michielsen, Claudia van der Salm, Marleen van Gelder, Meike Wortel összeállításban, a csapat kapitánya Monique van

Sande volt, segítőkük Martine Verbeek). Szép teljesítmény, különösen azért, mert volt honnan felállni: az első fordulóban 25-4 arányban kaptak ki a végül bronzérmes Ausztriától. A későbbi fordulóknban nagyarányú győzelmekkel kompenzáltak. Az ezüstérem az osztrákokat egyetlen ponttal megelőző svédeknek jutott.

Butler értékelésben	IMP/leosztás
1. Salm – van Gelder (Hollandia)	0,93
2. Kychanova – Mochalova (Oroszország)	0,87
3. Mychielsen – Wortel (Hollandia)	0,84

Az ifiknél az olaszok és az angolok vezettek, a mieink 18, 13 és 12 pontot gyűjtve, a nyolcadik helyen álltak.

Így mi nem is kerültünk reflektorfénybe – még egy darabig.

Nézzünk meg két leosztást a 8. forduló Olaszország – Norvégia rangadójáról: a mérkőzésre az olasz párok erőszakos, gémcentrikus licitvezetése volt a jellemző, állandóan túllicitálták ellenfeleiket. Ez jórészt sikertelen volt, most mégis két sikeres olasz akciót mutatunk be:

14. leosztás	♠ A		
O: Kelet	♥ K 7 5 4 3		
Ált. mans	♦ K B 5		
	♣ T 5 3 2		
♠ K B 9 7		♠ D T 8	
♥ 6		♥ D B T 8	
♦ T 8 7 4 2		♦ 6 3	
♣ K B 8		♣ D 9 6 4	
	♠ 6 5 4 3 2		
	♥ A 9 2		
	♦ A D 9		
	♣ A 7		

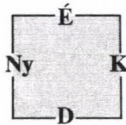

Nyugat	Észak	Kelet	Dél
<i>Lindqvist</i>	<i>Di Bello</i>	<i>E. Eide</i>	<i>Lo Presti</i>
passz	2♦	passz	1♠
passz	4♥	passz	3♥
		körpassz	

Nyugat	Észak	Kelet	Dél
<i>Sbarigia</i>	<i>Livgard</i>	<i>Boldrini</i>	<i>P. Eide</i>
passz	1Sz	passz	1♠
		körpassz	

Livgard nem találta elég erősnek a lapját az 1-re 2 válaszhoz... így a licit elhalt 1 szanzaduban, amiben a felvevő szűrt szerzett +120-ért.

A másik teremben a 2 káró transzfert jelentett kőre, Dél háromra ugrott, az olaszok eljutottak a gémgig. Az csak adu kezdésre bukott volna, ha később Nyugat engedi ütni partnerét a második menet treffben, aki így meg tudja hívni a második menet adut is. Ehelyett azonban káró kezdés, treff folytatásra az olaszok 10 ütet gyűjtöttek össze, +420, 7 meccspont jutalomért.

20. leosztás	♠ A D T 3 2	
O: Nyugat	♥ A	
Ált. bell	♦ A B 6	
	♣ D B 3 2	
♠ K 9 7 5 4		♠ B 8 6
♥ 9 8 4		♥ K D T 7 6 2
♦ D 4 2		♦ K 3
♣ 9 6		♣ T 4
	♠ -	
	♥ B 5 3	
	♦ T 9 8 7 5	
	♣ A K 8 7 5	



Nyugat	Észak	Kelet	Dél
<i>Lindqvist</i>	<i>Di Bello</i>	<i>E. Eide</i>	<i>Lo Presti</i>
passz	1♠	passz	1Sz
passz	2♣	passz	2♦
passz	3♣	passz	4♣
passz	4♦	passz	4♠
passz	6♣	körpassz	

Nyugat	Észak	Kelet	Dél
<i>Sbarigia</i>	<i>Livgard</i>	<i>Boldrini</i>	<i>P. Eide</i>
passz	1♠	2♥	kontra
passz	3♥	passz	4♦
passz	5♦	körpassz	

Boldrini közbeszólása zavart okozott. Nem tudni, hogy a 3 kör felüllicitre Dél miért a gyengébb olcsó színét mutatta be?

A másik asztalnál az olaszok szabadon licitálhatták rendszerüket: a 2♣ válasz vagy egy tetszőleges, legalább 16 pontos kezét, vagy treff szint ígért. Erre a 2♦ további felkérdezés, ha az induló erős, akkor máris gémforsz a helyzet. Most a 3♣ treffet és erős kezét mutatott (gyenge lappal 2♠ mutatta volna a pikk mellett a treff mellékszint). Lo Presti erre bemutatta a treff találkozást, kulcslicitek következtek, majd di Bello szemre ugrott +1370-ért. Ezzel az utolsó partival az olaszok 36-54-re és 11-19-re mentették a mérkőzést.

A Bulletinben rendszeresen közölték más sportágak kiemelkedő versenyeredményeit is (golf, országúti kerékpározás, boks, tenisz, atlétika, motorsport), de a hivatalos EB-weboldal helyett itt lehetett megtudni a párok aktuális Butler-rangsorát is.

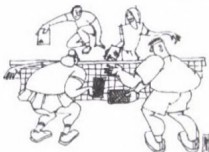

A 6. Bulletin

Panos Gerontopoulos úr köszöntötte hétfőn az iskolás csapatokat, akik megkezdték a versenyt. A magyarok rögvést egy nagy vereségbe szaladtak bele, a svédektől 73-22-re, azaz 25-5-re kaptak ki, ami eléggé letörte a társaságot.

Az ifiknél is 25-ös eredmény született, szerencsére ott a mi javunkra, a görögök ellen. Ezzel Magyarország hosszú hajrát nyitott, egyelőre azonban még mindig nem sokat törődtek a hetedik helyen álló csapatunkkal.

Méltatták a győztes holland lánycsapat egyik szép partiját:

6. forduló,

Hollandia – Lengyelország 22-8

14. leosztás

♠ D 9 5

O: Kelet

♥ K 5

Ált. mans

♦ 9 4

♣ A D T 4 3 2

♠ B 7 4 3 2

♥ A B 9 2

♦ K D 8 7

♣ –

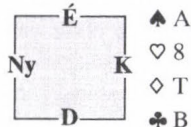

♠ K T 8 6

♥ D T 7 6 4

♦ A B 6

♣ K

Nyugat	Észak	Kelet	Dél
	<i>Michielsen</i>		<i>Wortel</i>
		passz	1♥
1♠	2♣	passz	2Sz
passz	3Sz	körpassz	

A lengyel Nyugat a káró királlyal kezdett, ütésben maradt, és partnere lebeszélő ötös dobása ellenére a káró dárával folytatta az ellenjátékot. Wortel ütött az ásszal, majd a

treff király lehívása után körbeengedte a pikk nyolcast! Ász, káró tízes vissza, a felvevő a pikk kilencessel lement az asztalra, lehívott két magas treffet. Nyugatnak kőrt kellett dobnia, de a parti már „beállt”:

<p>♠ D ♥ K 5 ♦ – ♣ D T 4</p> <p>♠ B 7 ♥ A B 9 ♦ 8 ♣ –</p>	<table border="1" style="border-collapse: collapse; width: 100px; height: 100px; margin: auto;"> <tr><td></td><td style="text-align: center;">É</td><td></td></tr> <tr><td style="text-align: center;">Ny</td><td style="width: 20px; height: 20px;"></td><td style="text-align: center;">K</td></tr> <tr><td></td><td style="text-align: center;">D</td><td></td></tr> </table>		É		Ny		K		D		<p>♠ – ♥ 8 3 ♦ 3 ♣ B 9 8</p> <p>♠ K T ♥ D T 7 6 ♦ – ♣ –</p>	
	É											
Ny		K										
	D											

Most Wortel lehívta a pikk dámát, majd kihívta a kőr királyt. Nyugat egy menetet még kihagyhat, de végül mindenképpen ütni engedi a pikk dámát.

A 7. Bulletin

Ez a szám végre rólunk is szólt, nyomon követhettük ificsapatunk franciák elleni mérkőzését.

Aznap a spanyolok és az angolok ellen még 25 és 20 pontot gyűjtöttünk, és folytattuk a felzárkózást a legjobbak közé. Nézzük a két Sydneybe is készülő csapat csatáját:



7. leosztás

O: Dél

Ált. bell

♠ K 5 3 2

♥ B 9 3

♦ B T 9 2

♣ D 6

♠ 6

♥ K 8 6 2

♦ A K 7 6 5

♣ K 9 5

♠ A B T 9

♥ D 7 5

♦ D 3

♣ T 8 7 2

♠ D 8 7 4

♥ A T 4

♦ 8 4

♣ A B 4 3

Nyugat	Észak	Kelet	Dél
<i>De Tessiere</i>	<i>Minarik</i>	<i>O. Bessis</i>	<i>Marjai</i>
			passz
1♦	passz	1♠	passz
2♦	körpassz		

Nyugat	Észak	Kelet	Dél
<i>Szabó</i>	<i>T. Bessis</i>	<i>Honyek</i>	<i>Gaviard</i>
			passz
1♦	passz	1Sz	passz
2♦	passz	passz	kontra
3♦	körpassz		

A franciák 2♦ felvétele ellen Minarik az adu bubival kezdett. Káró dáma, még két menet adu, majd kőr a dámához és az ászhoz. A kőr visszahívást a felvevő elengedte Gáborhoz, aki lehívta magas aduját, majd kis pikket hívott. Ász, treff szöktetés, +90.

Nem tudjuk, Honyek András miért szanzadut válaszolt pikk helyett a másik teremben partnere 1 káró kezdésére, de mindenesetre ezzel mozgalmassabb lett a licit: itt Dél kinyitotta kontrával a 2 kárót, a 2 pikk válasz már 500-ba került – volna... de Honyek passzolt, Csaba pedig harmadszor is belicitálta ötös káróját. A lejátszás nem sok jót hozott: a pikk kezdést ütötte az ász, kőr a királyhoz, majd kőr vissza – ütött

a tízes. Pikk dáma, amit a felvevő ellopott. Kőr, pikk lopás, kőr lopás az adu dámával, az újabb pikk híváskor az adu nyolcas kihajtotta a királyt, mert Gaviard eldobta pikkjét a kőr hívásba. Káró ász, káró – ezek után Bessisék felírhatták a +200-at a két bukásért.

10. leosztás ♠ T 8 5
 O: Kelet ♥ D T 8 2
 Ált. bell ♦ 6 5 3
 ♣ T 6 4

♠ 9 7 4
 ♥ 7
 ♦ D B 9 8 4 2
 ♣ D 8 3

É	♠ A K D B 6 3
Ny	♥ B
K	♦ K 7
D	♣ A B 9 7

♠ 2
 ♥ A K 9 6 5 4 3
 ♦ A T
 ♣ K 5 2

Nyugat	Észak	Kelet	Dél
<i>De Tessiere</i>	<i>Minarik</i>	<i>O. Bessis</i>	<i>Marjai</i>
		1♠	kontra
2♦	passz	3♣	3♥
3♠	passz	4♦	passz
4♠	passz	4Sz	passz
5♣	passz	5♠	körpassz

Nyugat	Észak	Kelet	Dél
<i>Szabó</i>	<i>T. Bessis</i>	<i>Honyek</i>	<i>Gaviard</i>
		1♠	2♥
2♠	passz	4♥	passz
4♠	körpassz		

De Tessiere lapjával szerencsésebb lett volna a sima emelés pikkben, ahogyan a magyarok tették a másik teremben. Lát-szik, hogy Olivier Bessis ettől kapott szárnyakat, melyek a már bukó ötös magassá-gig repítették a franciákat. Marjai Péter le-hívta a kőr ászt, a káró ászt, a káró tízes-

sel elvette az asztalra vezető utat, s mivel az adu tízes nem potyogott, a felvevőnek asztali lemenet híján még egy treff ütést is ki kellett adnia.

Gaviard sima közbeszólására Szabó Csa-ba számára a korrekt pikk emelés maradt, gyors gémbemondás splinter után, egyszer-ű teljesítés, 12 pont a semmiből a magya-roknak.

15. leosztás ♠ A K 6
 O: Dél ♥ T 3
 É-D bellben ♦ B 8 5 4 3
 ♣ T 9 4

♠ 3
 ♥ A 7
 ♦ K T 9 6
 ♣ A D B 5 3 2

É	♠ D T 9 5 4 2
Ny	♥ B 5 4
K	♦ A D 7
D	♣ 7

♠ B 8 7
 ♥ K D 9 8 6 2
 ♦ 2
 ♣ K 8 6

Nyugat	Észak	Kelet	Dél
<i>De Tessiere</i>	<i>Minarik</i>	<i>O. Bessis</i>	<i>Marjai</i>
<i>Szabó</i>	<i>T. Bessis</i>	<i>Honyek</i>	<i>Gaviard</i>
			2♥
3♣	passz	3♠	passz
3Sz	körpassz		

A franciák kőrrel kezdtek a 3 szan ellen, a tízes körbe ment, majd az újabb kőrt ütötte az ász. Csaba káróval asztalra ment, treff impasszt adott, majd miután nem esett a treff király, a káró színben esésre játszva hármát bukott.

A másik teremben Minarik Gábor káró indulást választott, a gém teljesült, –150 és –430, 11 IMP a franciáknak.



17. leosztás

O: Észak

Ált. mans

♠ A 9 7 2
♥ A 4
♦ A T 8 7
♣ D 8 3

♠ B 6 5
♥ K T 7 6
♦ K D 9 4
♣ K 7

É		K
Ny		
	D	

♠ T 8 4 3
♥ D 9 8 3
♦ B
♣ A 6 5 2

♠ K D
♥ B 5 2
♦ 6 5 3 2
♣ B T 9 4

Nyugat	Észak	Kelet	Dél
<i>De Tessiere</i>	<i>Minarik</i>	<i>O. Bessis</i>	<i>Marjai</i>
	1Sz	passz	passz
kontra	körpassz		

Nyugat	Észak	Kelet	Dél
<i>Szabó</i>	<i>T. Bessis</i>	<i>Honyek</i>	<i>Gaviard</i>
	1♦	passz	1Sz
körpassz			

A franciáknál Dél lett a felvevő, Csaba a természetes pikk indulást választotta. Káró a királyhoz, kőr a bubihoz és az ászhoz. A kőr visszahívásra a felvevő beüött a királlyal, lehívta a káró dámát, hátha esik a tízes. Nem esett. Csaba ütött a káró ásszal, kis pikket hívott vissza. A felvevő ráhívott a treff királyra, ász. A mieink most lehívtak két menet pikket, egy treffet és egy kárót, de a kőr ütés bennragadt, a franciák –50-nel megúszták.

Minarik Gábor ellen keleten kis kőrrel kezdtek. Kőr ász, kis káró vissza, amit ütött a király. Kis kőr a bubi felé, kelet elrohant a dámával és pikket hívott. Ütött az asztal, káró a kilenceshez, kőr a bubihoz, újabb káró hívás. Nyugat bement az ásszal, pikk ászt és újabb pikket hívott: +180 nekünk és 6 IMP.

19. leosztás

O: Dél

K-Ny bellben

♠ A K 9 8 4
♥ K T 9 5
♦ K D 3
♣ K

♠ B 7
♥ A 4 3 2
♦ 7 5 4
♣ A D B 6

É		K
Ny		
	D	

♠ D 6 5 3 2
♥ B 7
♦ 2
♣ T 7 5 3 2

♠ T
♥ D 8 6
♦ A B T 9 8 6
♣ 9 8 4

Nyugat	Észak	Kelet	Dél
<i>De Tessiere</i>	<i>Minarik</i>	<i>O. Bessis</i>	<i>Marjai</i>
<i>Szabó</i>	<i>T. Bessis</i>	<i>Honyek</i>	<i>Gaviard</i>
			3♦
passz	3Sz	körpassz	

Az 5 káró lényegesen esélyesebb felvétél, a 3szant a gyakorlat igazolta. Honyek András kőr bubival kezdett. Asztalról a dáma, amit Szabó Csaba megütött az ásszal és treffre váltott – a hatost hívta! Ez a jó játék olyan esetben, amikor a partnernél dubló Kx van treffből. Sőt, ez a játék a buktatás szempontjából csak egyetlen esetben rossz, ha a felvevőnek szingli királya van... mint most. +490 a franciáknak.

A másik asztalnál Olivier Bessis a 11-es szabály szerint, pikkkel indult, a bubit ütötte az ász. Minarik Gábor a káró bubival lement az asztalra, kőrt hívott, azonban de Tessiere beszaladt a kőr ásszal, hogy meghívja a treffet – a hatost hívta! Mi is felírtuk a +490-et.

35-32 IMP aránnyal 16-14-re győztünk. Ezzel az eredménnyel egyik csapat sem volt igazán elégedett.



A 8. Bulletin

Ez a szám a lengyeleket dicsérte, akik a napi három meccsen 72 pontot gyűjtöttek be a lehetséges 75-ből. Sajnálatos, hogy senkinek sem tűnt fel az, hogy közben a mi-eink is szereztek 67 pontocskát! Fel is jöttünk a negyedik helyre.

Iskolásaink kikaptak a lengyelektől, a törököktől és a franciáktól.

A 9. Bulletin

A számban bemutatták a magyar junior csapat tagjait, eképpen:

Honyek András (a Kölyök, 21): a csapat egyik legfiatalabb tagja, először vesz részt EB-n. 2002-ben kezdett bridzsezni, 2003-ban részt vett a tatai Ifi páros VB-n. Intenzív fejlődése nagy ígéret a magyar bridzssportnak. Megszakította tanulmányait a Corvinus Egyetemen, ősztől az ELTE Jogi Karán tanul tovább.

Marjai Péter (24): a csapat leggyakorlottabb játékosa. 10 éve tanult meg játszani és néhány hónappal később harmadik lett a grazi párosversenyen édesapjával, Marjai Györggyel, aki a MBSZ elnökségi tagja. 1998-tól kezdődően Péter valamilyen Iskolás és Ifi EB-n részt vett, ebben az esztendőben partnerével, Minarik Gáborral ott lesz Sydneyben a VB-n. A Corvinus Egyetemen közgazdaságtant és számítástechnikai ismereteket tanul.

Minarik Gábor (21): Siófokon született, bridzsező família tagjaként. Szülei harminc éve játszanak, nővére, Minarik Ágnes játszott a nemzeti iskolás- és lánycsapatban. Gábor Ágnessel 1998-ban szerepelt az iskolás válogatottban, majd – szintén az iskolás válogatottban – Antalyában Marjai

Péterrel. Torquayban vett részt először Ifi EB-n. A Corvinus Egyetemen közgazdaságtant tanul. Kosárlabdázik a magyar második ligában. Sokat olvas, szereti a szerepjátékokat (RPG).

Nyárádi Gabriella (23): tíz éve tanult meg bridzsezni, több nemzetközi ifjúsági megmérettetésen vett részt (Prága, Tata). Ő is bridzsező családból származik. Édesanyja, Nyárádi Ibolya a jelenlegi csapat segítőjeként (coach) jelen van. Gabriella utolsó éves az ELTE Jogi Karán. Szeptembertől Aix-en-Provenceban folytatja tanulmányait, úgyhogy jó eséllyel találkozhatunk vele a francia bajnokságban.

Nyárádi Zsolt (25): az idén végez a budapesti Közgazdaságtudományi Egyetemen. Ez az első Junior Csapat EB részvétele. 10 éve kezdett bridzsezni, de komolyabban két éve játszik. Szabad idejében kedveli a póktert. Angliába, Franciaországba és talán Itáliába készül, a nyelvtudását akarja tökéletesíteni.

Szabó Csaba (24): 1993 óta bridzsel, édesapjától tanult meg játszani. Nagyon sok iskolás és ifi bajnokságon szerepelt: 1998-ban Bécsben Marjai Péterrel, 1999-ben Nymburkban Keil Bálinttal, 2000-ben Antalyában és 2003-ban Tátán Marjai Gáborral, 2004-ben Prágában Riesz András-sal. A csapat Jolly Jokere. Ő is ott lesz Sydneyben a VB-n. Olyan lányok társaságát kedveli, akik szintén szeretnek sörözni...

Honti László (nem játsszó kapitány, 47): fiatalos megjelenésével úgy néz ki, mint egy 21 éves (néhány hónapja lábát törte). Két éve vezeti a magyar ifiket, tavaly Prágában egészen a dobogóra... Talán főként nem is csupán tehetségének, hanem első-sorban jó humorának köszönhetően (az isztambuli bridzsolimpián tagja volt az 5-8. helyen végzett magyar válogatottnak).

A 10. Bulletin

Jóslt a Bulletin és később kiderült, helyesen: az ifik között a lengyelek első helyét és az olasz ezüstöt jövendölte meg. A harmadik helyért nagy volt a versenyfutás, s bizony ebben egy darabig nekünk állt a zászló.

A zárónap előtt 25 pontot szereztünk a skótoktól, de ezzel el is fogyott a muníció: 9-21 a litvánoktól, 16-14 a dánok ellen. Fél pont előnyünk maradt a harmadik helyért, így egy 25-ös győzelem mindentől függetlenül dobogót ért volna az ifiknél az utolsó fordulóban.

Iskolásaink sorrendben 23, 2 és 12 pontot gyűjtöttek Ausztriától, Dániától és Lettországtól.

A Bulletin az iskolások küzdelméből a Lettország – Hollandia mérkőzésre volt kíváncsi, nézzünk meg egy érdekes kiosztást mi is:

10. leosztás	♠ K		
O: Kelet	♥ A T 8 6 4		
Ált. bell	♦ A D T 9 8		
	♣ 3 2		
♠ B 8 6 5 3		♠ 9 2	
♥ 7		♥ K D B 5	
♦ K B		♦ 7 5 4 2	
♣ A D 8 7 6		♣ K T 4	
	♠ A D T 7 4		
	♥ 9 3 2		
	♦ 6 3		
	♣ B 9 5		

Nyugat	Észak	Kelet	Dél
<i>Michielsen</i>	<i>P. Bethers</i>	<i>De Pagter</i>	<i>Lorencs</i>
1♠	2♠	passz	passz
kontra	3♦	kontra	3♣
passz	passz	passz	3♥
		kontra	körpassz

Nyugat	Észak	Kelet	Dél
<i>Balasovs</i>	<i>Verbeek</i>	<i>J. Bethers</i>	<i>Hop</i>
1♠	2♥	passz	passz
kontra	3♦	passz	3♥
passz	4♥	kontra	körpassz

P. Bethers meghatározatlan kétszínű lapot mutatott, majd pillanatok múlva párosuk egy kontrázott felvételben landolt. A káró kezdést a felvevő elengedte Kelet bubijához, pikk jött vissza, ász, így a pikk figurákra elment rögtön egy veszítő treff. A sikeres káró impasszt az összes káró lehívása követte, kezéből pikkeket dobott. Treffel kiszállt, lopta a treff visszahívást, majd kis adu hívásával végállásba hozta Keletet, és teljesített.

A másik teremben a lejátszás és ellenjáték elemei nagyjából hasonlóak voltak (pikk kezdés, treff eldobása, káró impassz, treff, treff vissza), de ekkor a felvevő lehívta az adu ászt az adu-helyzet tisztázására: ez a felvételbe került, 15 IMP a letteknek, akik végül 58-30-ra és 21-9-re győztek.

A 11. Bulletin

A záró bulletin „Lengyel dupla” címmel jelent meg. Konrad Araskiewicz, Krzysztof Buras, Jacek Kalita, Krzysztof Kotorowicz és Piotr Madry védőként érkezett Ricciónéba. Az iskolásoknál a győztes lengyel csapatban Jan Sikora védőként ünnepelhetett, a többieknek (Bartolomiej Igl, Joanna Krawczyk, Artur Machno, Maciej Sikora és Artur Wasiak) ez az első aranyuk.

A mieink – túlteljesítve az előzetes elvárást, az első 10 közé kerülést – az 5. hely megszerzésével kivívták a jogot a jövő évi VB-n való részvételre!! Persze, ha az utol-

só fordulóiban egy kicsit jobban ment volna a szekér, az ezüstérem is elérhető lett volna...

A magyar iskolások túlzott elvárások nélkül érkeztek Riccioneba, a 12. hely reális, még fejlődni kell. A csapat a versenysorozat közepétől elfogadhatóan jó teljesítményt nyújtott, a kezdeti lámpaláz drága volt.

Panos Gerontopulos hosszú zárszavából néhány kiemelendő részlet:

- az ifi korú sportolók nemzetközi versenyei közt a bridzs a legrégebbi, 37 éve Prágában rendezték az első Ifi EB-t, akkor 10 nemzet részvételével.
- Még így is, ennél is nagyobb törődést igényelne az ifjúsági bridzs sport, csak néhány ember tekinti szívügyének.
- Akik most jelen lehettek az EB-n, sze-

rencésnek mondhatják magukat, komoly támogató háttérrel érezhetnek maguk mögött. Aggódunk kell a többi fiatal játékosért, sőt a nem bridzsező, játékosunkat nem ismerő fiatalokért is...

- A bridzs mint szellemi sport, segíti a fiatalok fejlődését, ki kell szolgálni a fiatalokat. Felkérte a jelenlévő fiatalokat, hogy hazatérvén tovább népszerűsítsék sportágunkat.
- Köszönetet mondott minden szervezőnek, rendezőnek, segítőnek, elmondta, hogy a jövő évi Junior Páros VB-t a szlovákiai Pöstyénben rendezik, június 30. és július 2. között. Ugyanott Ifi Világtábort rendeznek július 10-ig.
- A 2006. augusztus elején megtartandó Ificsapat VB helyszíne még nem ismert.

A Bulletin közölte a részt vevő párok Butler értékelését.

Az iskolásoknál:

1. Simonsen	Norvégia	0,81	220 leosztásban
2. Krawczyk – Wasiak	Lengyelország	0,79	240
4. Padon – Tarnovski	Izrael	0,64	260
...			
57. Hoffmann – Sinkovicz	Magyarország	-0,40	220
61. Ormay – Retteghy	"	-0,60	160
68. Bozzai – Torma	"	-1,03	140

Az ifiknél:

1. Ferrari – Sangiorgio	Olaszország	1,26	180
3. Marjai – Minarik	Magyarország	0,89	340
5. Araszkievicz – Buras	Lengyelország	0,87	419
...			
40. Nyárádi – Nyárádi	Magyarország	0,26	240
66. Honyek – Szabó	"	0,00	259

Mezei Katalin rovata

MÍG



Nem könnyű ez a műfaj... Melyik pillanatot ragadjam meg, amikor az események sűrűjében járunk? Melyik beszélgetést választasz ki a sok közül, hiszen hetek óta együtt él a csapat. Sydney, hajnali fél négy: érdekes időpont az interjúkészítéshez. A szálloda ablakból látom, amint Bali (Szege-di Balázs) megjön az őráratból. Szembetalálkozik az ajtóban Riszivel (Riesz András) és Mátéval (Mráz Máté), akik éppen futni készülnek. Szabó Csabi csak perceket alszik, mikor „bevetésen” vagyunk. Marjai Peti is a reggelire vár, pedig az első meccsen a lengyelek ellen még nem játszik. Hiába érkezünk az Ifjúsági Bridzs Világbajnokság kezdete előtt két nappal Sydneybe, az Olympia Park (a 2000-es olimpiai játékok helyszíne) minden kényelme is csak lassan tudja orvosolni az áttalás okozta problémáinkat. Csak MÍG alszik édesdeden. „Kicsi” még ő az ilyen gondokhoz? Családja – szülei és nővére is elkísérték – mindent megtesznek kényelme érdekében. Vagy a felnőtt férfi lelkiereje győzi le a problémákat a csapat Benjaminjánál?

Minarik Gábor (alias MÍG) tíz éve játszik. Sokszoros school és junior válogatottunkkal készült interjú egy válogatás a beszélgetéseink közül.

2004 Prága EB, 3. hely...

MÍG: Jól titkolt reményekkel érkezünk Csehországba, és szerintem még ehhez képest is fantasztikus eredményt értünk el. Jó volt a hangulat, a kezdeti román meccs sem tudta megingatni a hitünket. A többi már történelem... Amúgy is szeretem ezeket a rendezvényeket, sok nagyszerű embert

ismertem már meg, és mindig jó újra találkozni, elbeszélgetni velük, főleg a bridzsről. ☺ A törökök elleni csata ugyan kis Waterloo volt számunkra, ennek ellenére érthetően boldog voltam és vagyok.

Eltelt egy röpké év, és már nem csak Prágáról, meg a VB várakozásokról beszélhetünk.

2005 Riccione EB 5. hely...

MÍG: Hogy mit vártam ettől a versenytől..? Laci (Honti László npc) szólt, hogy jó lenne, ha jönnénk Petivel, mert az elmúlt hónapokban keveset játszottunk. A csapat elég nehezen állt össze. Nyáradi Gabi a bátyjával, Zsolttal ritkán játszott otthon. Szabó Csabinak új partner után kellett néznie, mert Riszi már „kiöregedett”. Honyek András szerencsés választás volt, egy-két bemelegítő verseny otthon, és jól „muzsikáltak”. Kezdetben úgy gondoltam az EB-re, hogy ez nekünk Petivel (Marjai Péter) felkészülés Sydneyre. Persze az ember titokban mindig reménykedik, hátha sikerül... 9-10. hely, az még jónak számított volna. Arra nem gondoltam, hogy 5.-ek leszünk, és kvalifikáljuk magunkat a 2006-os Világbajnokságra. Ebben az eredményben az a csodálatos, hogy hagyományyá alakítottuk a prágai „világraszólót”.

Az ember menet közben nem érzi, hogy fejlődne. Apró lépésekkel halad előre, és csak akkor lepődik meg, amikor a tavalyi nehéz ellenfelek, idén már nem is olyan „súlyosak”? Valahol mindez elkezdődik...

MÍG: Bridzsezésre a szüleim inspiráltak, ám a játékot magát az Ecosoft által szervezett táborokban tanultam Keil Béni, Cse-

pelel Miklós és Linczmayer Lajos vezérével, majd főleg utóbbi szárnyai alatt kezdem kilábalni a „kezdők szerencséje” kategóriából. Két sulis EB-n próbáltam segíteni a csapaton, több-kevesebb sikerrel. Majd következett Torquay, ahol Surányi Marci-

val játszottam, elég morgorva hangulatban. Sajnos, még nem nőttem fel ahhoz, hogy félretegyem az estleges peches partikat, urambocsá' a hibákat, amik persze előfordulnak néha, hiszen emberek vagyunk, és a bridzs bizony nem egy egyszerű és egyértelmű játék. Ezen a téren bizony, még most is lenne mit fejlődni. Manapság keveset játszom, de ha nagyon unatkozom, akkor előveszem az Enciklopédiát, és szerencsére van egy-két külföldi

mestertől elszármazott kötetünk is, amit szeretek olvasgatni. Persze nem viszem „túlzásba” a tanulást. Talán több elhivatottságra lenne szükség. A fejlődéssel kapcsolatosan pedig úgy érzem, már sokkal jobban megértjük egymást Petivel. Licitfejlődés is volt, de talán még mindig ez a leggyengébb területünk. Persze van jó licitrendszerünk, valamennyire tudjuk is, ez most már úgy-ahogy megállja a helyét. Nekem a gyenge szan nagyon bejött, jó a kizáró ereje, meg sokan nem is tudnak viselkedni rá. Néha persze elkapnak bennünket, de már nagyon jól működik a menekülési szisztémánk, a „vadász” elfárad, feladja, inkább a gémet választja, mint a munkás, és veszélyes kontrázott ellenjátékot.

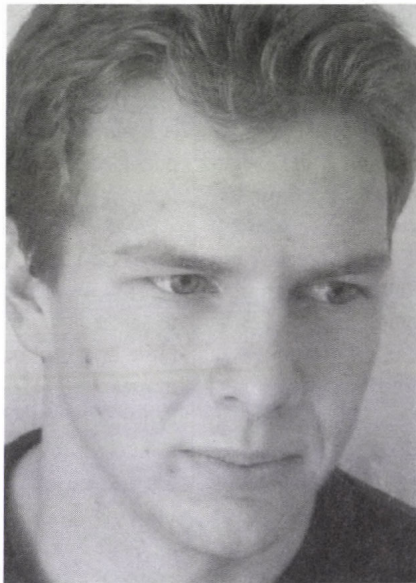

Mi volt a helyzet az EB-n az ellenfelek háza táján?

MÍG: A lengyelek a szokásos jó csapatokkal jöttek. Úgy látszik, Araszkieviczék-nél természetes, hogy utaznak egyik versenyről a másikra. Az elején játszottunk

ellenük, nem voltak még bemelegedve. Most ők nyertek egy kicsivel, Prágában meg mi. Reméljük Sydneyben megint mi jövünk. Az olaszokkal mindig kell számolni, ők nagyhatalom a bridzsben. Ellenük jól is ment, szerencsénk is volt, pedig a másik asztalon egy Di Bello ellen kellett játszani. Komolyan, szerintem a svéd meccsen játszottunk a legjobban, még így is ki-

kaptunk, hát van ilyen. A francia Bessis testvérek is régi játszótársak. Ellenük is sikerült kiharcolni a győzelmet. Velük is találkoztunk Sydneyben. Azt hiszem, innen már csak úgy juthatunk előrébb, ha jobban játszunk. Riccione-ban az ellenfelek mindent megtettek a mi jó eredményünk érdekében, annyit tömtek, hogy az elképesztő. Ez látszott a Butler eredményünkön is. (Csak egy kevés leosztást játszó olasz pár előzte meg Marjai-Minarikot.)

Siófokon nőttél fel, az mégsem akadályozta a bridzsbeli fejlődésedet, hogy vidéki vagy. Mesélj a gyermekkorodról.

MÍG: Szép volt, jó volt, sajnos ennyi, mert elmúlt. ☺ Szerettem vidéken élni. Nagyon más, mint a nagy, zsúfolt és bűdös

fővárosunk. Igazából még bridzs szempontjából is csak annyi hátrányt jelentett, hogy szegény anyukámnak kellett föl-le hordoznia egy-egy edzés kedvéért. Egyébként, szerintem nem kéne lefitymálni a vidéki bridzséletet, ami, bár legyen jóval gyengébb, mint a budapesti, igenis létfontosságú az utánpótlás és a játék ismertsége szempontjából. A vidéki klubok tudatos fejlesztése eléggé elhanyagolt terület.

A bridzsen kívül is van élet. Mivel „ütöd agyon az időt”, amikor éppen nem kártyázol?

MÍG: A Budapesti Corvinus Egyetem gazdasági karán tanulok. A kevés rendelkezésre álló szabadidő eltöltése gondolható, hogy nem okoz problémát. Gimi alatt versenyszerűen kosaraztam, sajnos ma már ebből nem sok látszik... Szerepjátékokat is játszottam, de ahogy egyre idősebb lettem,

komolyabb problémák kezdtek foglalkoztatni, és abbahagytam, amit ma már visszasirok. Egyre kevesebb időm jut olvasni, pedig azt nagyon szeretek. Régen ott-hon az volt a rendszer, hogy anyu hazahozta a családnak a napi betevő olvasnivalót, ami jól működött, mert így csupa jó regény került a kezembe. Aztán meg ott volt a Balaton... Kicsi koromban Green Peace-es szerettem volna lenni. Nem áll tőlem messze a harcos természetvédelem. Persze azért a Zengőnél nem feküdtem volna a buldózerek elé... Nem a táj a kedvencem, inkább az állatok. Gyerekkorom óta csodálom a tigriseket. Erő és elegancia, ez az, amit tanítanak nekem.

Az elegáns megoldásokra Sydneyben is nagy szükség van. Én csak azt kívánhatom neked, és persze a csapatnak, hogy „az erő legyen veletek”. Köszönöm az interjút.

XVI. Kner Kupa Bridzsverseny

Gyomaendrőd

Időpont: 2005. szeptember 23-25.

Helyszín:

Kőrös Étterem, Gyomaendrőd, Szabadság tér 8.

Program:	23. péntek	19.00 Párosverseny I. forduló
	24. szombat	9.00 Párosverseny II. forduló 14.30 Csapatverseny, I-VI. forduló
	25. vasárnap	9.00 Csapatverseny, VII-IX. forduló

Nevezési díj:

Csapatverseny: 4000 Ft/csapat

Párosverseny: 3000 Ft/pár (ifiknek 50% kedvezmény)

Díjazás: Pénz és tárgydíjak a nevezők számától függően.

Szállásfoglalás és információ:

Szendrei László Tel: 9-15 óráig (66) 386-618 17-19 óráig (66) 386-034
e-mail: knerbridzs@bekesnet.hu

A licitverseny lapjai: Kelet lapja

(Nyugat lapjait l. a 68. oldalon)

1. leosztás

Mindenki mansban. Osztó: Kelet.

Kelet lapja

♠ A
♥ A D T 8
♦ A K D 9 3
♣ B 6 5

2. leosztás

Kelet-Nyugat bellben. Osztó: Nyugat

Kelet lapja

♠ 7
♥ B 5 3
♦ A K D B 4 2
♣ K 9 8

3. leosztás

Mindenki bellben. Osztó: Kelet

Kelet lapja

♠ D T 5
♥ K 8 6 5
♦ A 5 2
♣ D 8 3

4. leosztás

Észak-Dél bellben. Osztó: Észak

Licit

Észak	Kelet	Dél	Nyugat
1♥	passz	1szan*	???

*Nem kényszerítő

Kelet lapja

♠ 3 2
♥ A 8 6
♦ K T 7 3
♣ B T 5 2

5. leosztás

Mindenki bellben. Osztó: Kelet

Kelet lapja

♠ A K D 7 2
♥ D 4
♦ B T 5 3
♣ B 8

6. leosztás

Mindenki bellben. Osztó: Kelet

Kelet lapja

♠ B T
♥ A K D
♦ K D 4 2
♣ K T 5 2

7. leosztás

Mindenki bellben. Osztó: Nyugat

Kelet lapja

♠ A B T 4 2
♥ 8 4
♦ 9 2
♣ B 8 7 5

8. leosztás

Mindenki mansban. Osztó: Kelet

Kelet lapja

♠ 9 8
♥ A K B T 8 4
♦ K 7
♣ A K 5

Szilágyi László rovata

Élősarok

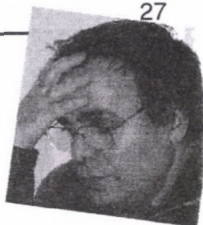

Rekontra

A versenybridzsben ritkán rekontráznak meg gémekeket, szlemeket. (Kivétel Kelen Károly, őt a nagyszlemeken kívül csak a rekontrázott felvételek tudják „felajzani”.) Így aztán nem kis megrökönyödéssel olvastam, hogy a 2005. évi olimpián a vegyes csapatok versenyében, mindkét asztal rekontrázva játszott 5♣-et az alábbi lapokból:

O: Észak	♠ K D 8 6 2		
É-D bellben	♥ A B 7		
	♦ D B 5 4 2		
	♣ -		
♠ A 9 7 5		É	♠ T 3
♥ -		Ny	♥ K T 8 6 5 2
♦ K 8 3			♦ A T
♣ D B T 9 8 6		D	♣ K 7 5
	♠ B 4		
	♥ D 9 4 3		
	♦ 9 7 6		
	♣ A 4 3 2		

Zárt terem

Nyugat	Észak	Kelet	Dél
Zia	Botov	Auken	Mircheva
	1♠	2♥	passz
3♣	passz	3♠	passz
4♠	passz	5♣	kontra
rekontra	körpassz		

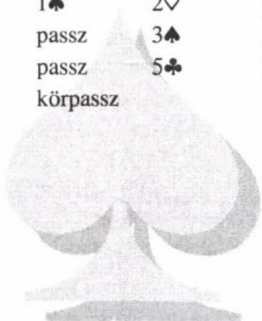

Zárt terem

Nyugat	Észak	Kelet	Dél
Stefanov	Chemla	Ivanova	d'Ovidio
	1♠	2♥	passz
3♣	passz	4♠	passz
5♣	passz	passz	kontra
rekontra	körpassz		

A zárt teremben a felvevő kihagyta a ♠K kezdést. Észak nem tudott adut hívni, ezért kis ♠-kel folytatta, amit az ász ütött. D az ászhoz, ♥ lopás, ♦K, ♦ lopás, újabb ♥ lopás. A következő menetben Stefanov ♠-et lopott az asztalon, ezt d'Ovidio természetesen felüllopta és adut hívott. Egyszer nem.

A másik asztalon Zia ellen szintén a ♠K-lyal kezdett Észak, de itt a felvevő rögtön ütött az ásszal és visszahívta a színt. Batov nem tudta, kinél van a ♠B, és azt sem, hogy hány biztos ütése van az ellenvonalnak a másik három színben, ezért beütött a ♠D-val, esett Dél bubija. Most már nem lehetett megakadályozni a teljesítést, mert csak egy ♥-t és utána egy ♠-et kellett lelopni. Ha Dél felülloppja az asztalt és adut hív, akkor ki lehet aduzni, ha nem lop vagy nem adut hív, akkor magasan lotható a kéz utolsó ♠-je.

Egy pillanatra arra gondoltam, hogy ilyen én még sosem láttam. Mármint, hogy mindkét asztalon rekontrázott gémet játszzanak. Aztán felsejlett bennem egy régi-régi emlék. Talán a 70-es évek vége felé, valahol Erdélyben, játszottunk egy csapatversenyen. Ha jól emlékszem, az én partnerem Anders Tibor volt, a másik asztalon pedig Pelikán József alkotott (alkalmi) párt Koltai

Gáborral. Az egyik partiban megkontráztam az ellenfél élesnek tűnő szan gémjét, ők rekontráztak és két szűrrel teljesítettek. Egyeztetéskor a partihoz érve kissé szégyenkezve diktáltam be az eredményt, mire Koltai rezzenéstelen arccal bólintott, és a „különbség” rovatba egy hosszú vízszintes vonalat húzott...

Pár napja egy – a fentinél „némiképp” kevésbé rangos – internetes edzőmérkőzésen az alábbi lapokat osztotta nekem a gép:

♠ A 8 6 4
♥ B 3
♦ A D T 7
♣ A D 5

Mi voltunk bellben, az ellenfél mansban. 1♥-2♠-4♥ után következtem. 4♠-et licitáltam, de a dolognak ezzel nem lett vége, mert a bal oldali ellenfelem erre 5♥-t jelentett. Két passz után arra gondoltam, hogy ha ilyen kevés ponttal ennyit licitálnak, akkor biztos nagyon sok adujuk lesz, mi valószínűleg legfeljebb egy ♥-t adunk ki, és nem hogy 800, de még 500 pontot sem tudunk ellenjátékkal szerezni, miközben jó eséllyel 11-et is ütünk ♠ játékban. 5♠ licitemet kontra és két passz követte. A bellben lévő partner biztos' nem csap be a figurális erőt illetően (sem), valószínűleg bal oldali ellenfelem többet vár a partnerétől, annál a nagy semminél, ami a licit és a kezemben lévő lapok alapján juthatott neki. Rekontráztam tehát a „kis kockázat, nagy haszon” elve alapján. Ez volt a teljes kiosztás:

O: Nyugat
É-D bellben
♠ A 8 6 4
♥ B 3
♦ A D T 7
♣ A D 5

♠ 7 5
♥ 8 5 4 2
♦ B 8 4 2
♣ T 3 2

É	♠ 3
Ny	♥ K D T 9 6
K	♦ K 6
D	♣ K B 9 7 4

♠ K D B T 9 2
♥ A 7
♦ 9 5 3
♣ 8 6

Nyugat	Észak	Kelet	Dél
<i>BluePrince</i>	<i>syl</i>	<i>Matushko</i>	<i>Neduddki</i>
	(én)		(Kerekes Zs.)
		1♥	2♠
4♥	4♠	5♥	passz
passz	5♠	kontra	passz
passz	rekontra	körpassz	

Nyugat jól érezte, hogy nem a ♥ kezdés a legerősebb, de szerencsénkire nem ♣-fel támadott (talán ellenjátékosként érdemes inkább a rövidebb külső színben keresni az ütéseinket), hanem a ♡-sel. Ezt a felvevő ütötte az ásszal (egyszerűbb kihagyni), két menet adu után kézből a ♡5 következett, az asztal tízesét Kelet a királlyal ütötte és ♥ figurát hívott, amit a kézi ás ütött. A ♡9-est Nyugat helyesen fedte, de Kerekes Zsuzsa most ♥-rel kiadta az ütést, és Kelet eliminált helyzetben kénytelen volt doblopot, vagy a ♣ villába hívni.



Szegedi Balázs

Az ifi rendszer ismertetése

Az 1 szan viszonzválasz

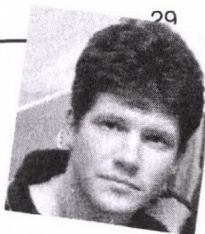

A Bridzsélet legutóbbi számában részletesen szó volt a (11)12-14 pontos 1 szan indulásról, amit az ifi rendszer minden szkörhelyzetben és pozícióban alkalmaz. Ennek a megállapodásnak az a következménye, hogy az 1 minor-1 major-1 szan (1 minor-1 minor-1 szan, 1 major-1 major-1 szan) páros licit (14)15-17 figurapontot ígér. Ennél a licitnél klasszikus probléma az, hogy minél többet tudjunk meg partnerünk lapjáról (elosztás, laperő), hogy a megfelelő gém/szlemfelvételt megtalálhassuk. A legismertebb módszer a probléma megoldására a Kantar konvenció, ahol a válaszoló 2♣ licitje kéri az induló lapjának leírását és legalább inviterős lapot ígér. Itt most egy olyan módszert mutatunk be, ahol elvállik az inviterős és a gémgig kényszerítő licitek bemutatása.

Az 1 szan viszonzválasz kritériumai

(14)15-17 figurapont (Fp), ami azt jelenti, hogy 5-ös színnel 14-16 Fp, míg anélkül 15-17Fp. Lehet benne nem licitált 4-es nemes szín (pl. 1♣-1♥-1 szan licitben lehet 4-es pikk), 6-os saját minor szín, 54 elosztás valamint szingli a válaszoló színében. 1♣ indulás után még 4-es támogatás is lehet a partner színében, de akkor 4333 elosztással.

Az az elvünk, hogy minden olyan lappal 1 szant licitálunk, ahol a ponterő megfelel, és a lap egyenletes vagy közel egyenletes. Ez ugyanis egy licittel elég pontos képet ad a partnerünknek a lapról. Ezt felhasználva

az 1-es magasságú új szín licitnek is van egyéb információtartalma (elosztásos): például az 1♣-1♦-1♠ pároslicit 4 darab pikket és 5 darab treffet ígér, mert egyenletes lappal 1 szannal indultunk volna, vagy most 1 szant mondtunk volna (4414 elosztással pedig most 1♥-t).

Válaszok az 1 szan viszonzválaszra – kétféle relé

Jelen cikkben csak az 1 minor-1 major-1 szan licit utáni struktúrát mutatjuk be, az 1♣-1♦-1 szan és 1♥-1♠-1 szan utáni folytatás némileg eltér ettől.

Az 1Sz viszonzválaszra két mesterséges licitet adhatunk: a 2♣-et és a 2♦-t. A többi licit alapvetően természetes:

- a 2-es magasságú licitek gyenge lapot ígérnek (leállás), kivéve
 - o válaszoló riverze: 1minor-1♥-1 szan-2♠, ami 4-4 és géminvit;
- a 2 szan géminvit 5-ös nemes nélkül;
- a 3-as magasságú licitek inviterősek, kivéve
 - o 3♣, ami leállás,
 - o 1minor-1♠-1szan-3♥, ami 5-5 és gémforsz (ennek speciális oka van: az ennél gyengébb 5-5 lapokkal az ifi rendszerben az 1 minorra kell 2♥-t mondani – reverse Flannery);
- a 4-es magasságú új szín licit „önsplinter”, vagyis kijelöli az elsőként licitált major színt adunak, és rövideget mutat a licitált színből.

A 2♣ relé

Az 1 minor-1 major-1 szan-2♣ licit az indulót 2♠ licitre kényszeríti, amire a válaszoló az, aki leírja a lapját, és ez alapján az induló választhatja ki a legtöbb esetben a végső felvételt. Ebben a licitben lehet leállítás káróban, inviterős és gémerős lapok 5-ös majjossal.

A 2♠ válasz után a válaszolóknak az alábbi lehetőségei vannak:

- passzol (gyenge lappal és káróval);
- ha új szint licitál a 2-es vagy 3-as magasságon, akkor az inviterős lapot ígér, és 5 lapot az elsőre licitált major színből. Ha nem lenne 5 belőle, akkor a válaszoló már közvetlenül az 1 szanra invitet licitált volna, és nem mondott volna 2♣-et. Ez alól kivétel a 2♣ majd 3♣: ez azért nem ígér 5 major lapot, mert az 1 szanra licitált közvetlen 3♣ leállítás lett volna;
- ha megismétli a major színét, akkor az inviterőt ígér 5-ös majjossal és nincsen támogatása az induló eredeti minor színében;
- ha 2 szant mond, akkor az inviterőt ígér 5-ös majjossal és van támogatása az induló eredeti minor színében (ilyenkor még 3 minorban is lehet állni).
- ha 3 szant mond, akkor az egyenletes 5-ös major szint tartalmazó kezlet mutat (5332), és arra kéri az indulót, hogy válaszson a 3 szan és a 4 major gémek közül.

A 2♦ relé

Az 1 minor-1 major-1 szan-2♦ licit gémit kényszerít, és az indulót kéri a lapjának bemutatására. Azok után a válaszoló az, aki kiválaszthatja a megfelelő felvételt, vagy további kényszerítő licitet adhat (természetes licitek).

A 2♦ relé az induló főként természetes válaszokat ad: az elosztását pontosítja anélkül, hogy a laperejét bemutatná.

1 minor-1 major-1 szan-2♦-???

- 2 másik major: 4 darabot ígér a másik majorból;
- 2 major: 3 darabot ígér a majorból (a másik major szín bemutatása az elsődleges);
- 2 szan: tetszőleges 4333;
- 3 másik minor: minorokat ígér szingli nélkül (5422, 4432);
- 3 másik major: minorokat ígér szinglivel a partner színében (5431);
- 3 major: (1♣ indulás után) 4333 4-es támogatással a major színben;
- 3 szan: 6-os minor szín.

A válaszoló további licitjei természetesekek, a 2 szan licitje (ha elfér) érdeklődik tovább a lapról. Erre természetesen válaszolunk.

Az itt bemutatott módszer valamivel több energiát és memóriát igényel, mint a Kantar konvenció, de úgy gondolom, hogy ezért több az információ tartalma is. Sokszor ezek az információk fontosak lehetnek a jó felvétel eltalálásában. Ez különösen hasznos lehet akkor, ha szlemerősek vagyunk, ami ebben a rendszerben az 1 szan viszonyítás után gyakrabban fordul elő, hiszen az induló egy zónával erősebb.

Az 1 szan indulás

Az 1 szanra nincsen transzfer, mert itt nem olyan fontos, hogy az legyen a felvevő major színben, aki az 1 szant licitálta (nem biztos, hogy ő az erősebb). Stayman van, majd az azt követő licitek invit lapot ígérnek. A 2♦ licit a Staymanhez hasonló fel-

kérdés gémig kényszerítő (gémforsz – GF) laperóvel.

1 szan – ???.

2♣ – Stayman (majd a későbbi licitek invit lapot ígérnek). Lehet benne ún. „Junk Stayman” – azaz bármilyen választ lepasszszol.

2♦ – GF és kérdezi az induló lapját.

2♥ és 2♠ – Ezt szeretné játszani. Általában 5-ös, de néha csak 4-es szín.

2 szan – egyenletes invit.

3x és 4x – ezt szeretne játszani (4 szan szleminvit).

A 2♣ Stayman

Minden ezt követő licit invit és természetes.

Például:

1 szan-2♣-2♦-2♠ = 5-ös ♠ és géminvit,

1 szan-2♣-2♥-3♦ = 6-os (néha 5-ös) ♦ és géminvit.

A 3 szan licit azt jelenti, hogy pontosan GF és van egy 4-es nemes szín (ha az indulónak mindkét nemes színe 4-es, akkor most igazítania kell 4 majorra – vagyis az 1 szan-2♣-2♥-3 szan ígér 4-es pikket).

A 2♦ GF relé

1 szan – 2♦

???

2♥/2♠ – legalább 4-es szín.

2 szan – nincs 4-es major.

3♣/3♦ – 6-os vagy jó 5-ös szín.

A válaszoló minden licitje természetes: a major licitek 5-ös szint, a minor licitek inkább 6-os szint ígérnek, de az 5-ös sem kizárt. Mivel a 2♦ GF helyzetet teremt, ezért az a logika érvényesül, hogy az alacsony licitek erősebbek, mint a gémbelicitálása. Például: 1Sz-2♦-2♥-3♥ szleminvit, de az 1Sz-2♦-2♥-4♥-re nem szabad rálicitálni.

Az induló válasza után a válaszoló még érdeklődhet tovább a 2Sz licittel:

1Sz-2♦-2♥-2Sz – erre az induló bemutathatja az 5-ös ♥-ét (3♥) vagy egy másik 4-es színét (3♣, 3♦ vagy 3♠).

Az 1Sz-2♦-2♥-3Sz licit nem ígér 4-es pikket, ezért nem szabad igazítani. Lehet, hogy a válaszolónak olyan lapja van, amivel arra várt, hogy az indulónak 5db legyen a másik majorból (vagy esetleg minor színű választ várt).

A 2♥/2♠ leállás

Általában 5-ös szint ígér és inviterő alatti lapot (invittel előbb 2♣ majd aztán a 2♥/2♠). Erre csak akkor szabad licitálnia az indulónak, ha legalább 4-es támogatása van. A licitek alapvetően természetesek – a licitált színben ígérnek erőt.

Közbeszólás után

(Az ellenfelek licitjeit zárójellel jelöltük)

Ha közvetlen helyzetben közbeszólnak természetes licittel

Kontra a 2-es magasságon büntető, a 3-as magasságon negatív. Kapcsolt 2-es közbeszólásra (pl. Capelletti 2♥) a kontra csak laperőt jelez (min. 10 pont) és nem feltétlenül büntető.

A válaszolótól Lebensohl van – a 2 szan 3♣-re kényszerítő.

1Sz – (2x)

???

2-es magasságú licit – gyenge.

3-as magasságú licit – minorban invit, majorban GF

2 Sz majd licit – gyenge (ha nem lehetett ezt a szintet mondani a 2-esen) vagy invit (ha igen).

Felüllicit – Stayman.

2 Sz majd felüllicit – Stayman fogással az ellenfél színében.

2 Sz majd 3Sz – fogás az ellenfél színében (vagyis az azonnali 3Sz tagadja a fogást!!!).

Ha közvetlen helyzetben közbeszólnak mesterséges licittel

Ugyanaz, mint ha természetessel szóltak volna közbe, de a kontra csak laperőt jelez (min. 10 pont) és 2 szanzaduig kényszerítő helyzetet teremt. Ezután minden kontra büntető. A mesterséges licit színének licitje a 3-as magasságban marad Stayman.

Ha újranyitó helyzetben szólnak közbe

Az induló és a válaszoló kontrája is információs. A válaszolótól a 2 szan licit mindkét minor színt ígéri.

Kontra után (közvetlen helyzetben)

1 Sz – (kontra) ???

– A válaszoló licitjei DONT szerint mennek, vagyis minden színlicit ígéri azt a színt és még egy felette lévő, legalább 5-4 hosszúságban. A 2♠ egyszínű menekülés ♠-ben.

– A válaszoló rekontrája egyszínű menekülés, amire az indulónak 2♣-et kell mondania. Ezután a válaszoló passzol treffel és belicitálja a színét, ha nem az van neki. Ha a rekontra után a válaszoló 2♠-et mond, akkor jobb lapja van, mintha azonnal mondta volna (de nem olyan típusú, hogy szanjátékra alkalmas!).

– A válaszoló passza kétféle lapot jelent:

– gyenge lap amiben nincs 5-ös szín (4432, 4333, 4441),

– erős lap.

A passz után az indulónak 2 lehetősége van:

– ha nagyon egyenletes, akkor passzolhat (4333, vagy olyan 4432, ahol a rövid színek erősek),

– minden más esetben rekontráznia kell, amire a válaszoló tovább írja le a lapját.

1Sz-(kontra)-p-(p)-rekontra-(p)

Passz – erős a lapom: játsszunk 1szan rekontrát.

2♣ – a treffem nem dubló (vagyis 4441 szingli ♣-fel vagy pedig 3-4♣). 4441-gyel később rekontrázni kell, ha az ellenfél kontráz.

2♦ – a treffem pontosan dubló (a többi szín pedig 443 elosztású).

2♥ – természetes (1 szan kontrát még vállaltam volna, de a rekontrát nem).

2♠ – természetes (1 szan kontrát még vállaltam volna, de a rekontrát nem).

Erre az induló már ki tudja választani, hogy mi lesz a jó 2-es magasságú felvétel.

Kontra után (újranyitó helyzetben)

1Sz – (p) – p – (kontra)

???

Az indulótól is DONT van (a rekontra egyszínű, a szín licit az a szín és még egy szín).

Ha az induló passzol, az tagadja az 5-ös színt. Erre a válaszoló természetes licitket ad, a rekontrája pedig a minor színeket ígéri.

Talygás Péter

Húúúú, BAM!

Nyár van, meleg van, BAM van a Böszörményin. (BAM, azaz Board-a-Match: olyan csapatverseny, ahol minden parti 2 pontot ér. Amelyik csapat jobb eredményt ér el a két asztalon összesen, azé a két pont, függetlenül a különbség nagyságától. Döntetlen esetén pontosztokodás: „Mitchell”-t játszunk csapatban.) Mint általában a párosversenyeken, itt is érdemes kicsit(!) agresszívebben küzdeni a csapatversenyen megszokottnál. Ugyanakkor a géminviteket – a párosversenyekhez hasonlóan – csak gondos mérlegelés után érdemes elfogadni... Mindezt (vagy az ellenkezőjét?) az alábbi partival szemléltetem:

Augusztus 9., 21. parti, ÉD bellben.

Először csak Kelet és Nyugat lapjait mutatom meg.

Nyugat	Kelet
♠ 5 4 3	♠ A T 7 2
♥ A K	♥ D T 5 4 2
♦ K D T 6 4 3	♦ A 9 7
♣ D 3	♣ 5

Nyugat	Észak	Kelet	Dél
Varga S.	Topolyi	Szilágyi	Jakab
	passz	passz	1♥
2♦	passz	2Sz	passz
3Sz	körpassz		

Dél azzal a színnel támadott, amelyikben buktatási esélyt látott, treffel. Szilágyi fohászodott egy sort, és rátette a dámát: imái meghallgatásra találtak, ütött. A káró királyra Dél kört dobott, káró a kilenceshez, káró ász, kőr ásszal az asztalra, amire ezúttal

Észak mutatott ki és dobott pikket. Következhetnek a kárók. Ezek a lapok maradtak:

♠ 5 4 3	♠ A T
♥ K	♥ D T 5 4
♦ T	♦ –
♣ 3	♣ –

Tudjuk, hogy Délen eredetileg hatos kőr volt hosszú treffel, de az indulóerőhöz elkelne néhány figura is. A kárók lehívásakor kényszeredetten megvált már néhány kis trefftól meg a pikk bubitól. Lehet, hogy három színben lesz fenyegetésünk? Dél maradék hat lapjából ötöt ismerünk: harmadik kőr bubi és treff ász-király. Mi a hatodik? Egy másik pikk figura? Kihívjuk a káró tízest, és kört dobunk rá. Dél több kört nem dobhat, mert magasodik a kőr tízes. Ha eldobja a másik pikk figuráját is, akkor a pikk tízessel impasszt adunk a 12. ütésért. Ha egy treff figurát dob el, akkor pikk ásszal elveszük a kiszállóját, kőr királlyal asztalra megyünk és a treff hármassal kiadjuk neki az ütést, kört kell hívnia a vilába. De szép győngyszemet talált Szilágyi! Nevezzük el ütészám-beállítás nélküli örbeszorításnak, csak hogy könnyű legyen megjegyezni [angolul guard squeeze, aminek az a lényege, hogy az impassz ellen örködő figura ellen irányul az egyik fenyegetés (ezúttal without the count)]. Jó-jó, Dél megethette volna, hogy eldobja a treff figurákat a kárókra, és akkor nem tudjuk neki kiadni az ütést, de melyikünk látta volna ezt meg az asztalnál? A valóság néha kegyetlen, és a lapok valójában így voltak kiosztva:

<p>♠ K D 9 8 6 ♥ – ♦ B 8 5 2 ♣ B T 6 4</p>	<table border="1" style="border-collapse: collapse; width: 100px; height: 100px; margin: auto;"> <tr><td style="text-align: center;">É</td></tr> <tr><td style="text-align: center;">Ny</td></tr> <tr><td style="text-align: center;">D</td></tr> <tr><td style="text-align: center;">K</td></tr> </table>	É	Ny	D	K	<p>♠ A T 7 2 ♥ D T 5 4 2 ♦ A 9 7 ♣ 5</p>	<p>♠ B ♥ B 9 8 7 6 3 ♦ – ♣ A K 9 8 7 2</p>
É							
Ny							
D							
K							

Nincs másik pikk figura Délen, nincs tehát beszorítás, nincs végállás, fuccs a 12 ütésnek. Persze Dél ezt nem tudja, és dobhat rosszul. Ez történt, Szilágyi joggal örült a 490-nek, még ha nem is csak a technika, hanem egy kis segítség is kellett hozzá. Örülhetett, egészen addig, amíg meg nem látta a szkórlapon a másik asztal eredményét. Nálunk ugyanis ez történt:

Nyugat	Észak	Kelet	Dél
Zöld	Csehó	Dienes	Talyigás
	passz	passz	1♥
2♦	passz	2Sz	...

Egy darabig tehát ugyanúgy alakult a licit, ahogy a másik asztalon. Ezen a ponton azonban „bátor” megoldást választottam

(tudjátok, nem vak...), és az ezt követő licitmenet minden bridzstankönyvben negatív példaként szerepelne: a licitálás nem erről szól! Mégis, azt hiszem, többé-kevésbé mindenki a racionalitás határain belül maradt. Világcsúcs kísérlet következik:

Nyugat	Észak	Kelet	Dél
Zöld	Csehó	Dienes	Talyigás
	passz	passz	1♥
2♦	passz	2Sz	3♣
3♦	4♣	4♦	5♣
5♦	6♣	kontra	körpassz

Három passzolható (sőt küzdelmi) licitet követően bevágtuk a 16 figurapontos esélyes szlemet. Zöld a nem licitált színnel indult, és a pikk ász után Dienes, aki tudta a káró sikénemet, vélhetően pikk lopásban reménykedve, visszahívta a színt. 4 pikk ütés, 2 kör lopás és 6 adu, az összesen 1540. Szilágyi tehát hitetlenkedve nézte a szkórlapot, és szomorúan állapította meg, hogy a 490 nem volt elég. Eltartott egy darabig, amíg felismerte, hogy nem a 24 pontos gémerő teljesített kontrázott szlemet, hanem az ellenvonal. A 2030-as összeget szívesen váltanám be legközelebb IMP-re, a BAM 2 pontjáért az is belefért volna, hogy egyszer elbukjam a hatot...

A Topbridge 2004. és 2005. évi listavezetője, Horváth Antal.

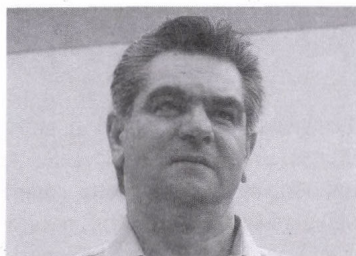

Szilágyi László

Olimpia – a játékos szemével

III. rész

Magyarország – Franciaország mérkőzés a 8 közé jutásért

Öt, egyenként 16 leosztásos szakaszban dőlt el a továbbjutás a legjobb nyolc csapat közé.

Az első szakaszban a nyílt teremben Dumbovich és Winkler játszott a franciák élpárja, Multon és Quantin ellen, a zártban Macskásy és Szalay, illetve Palau és Rombaut.

Mindkét asztalon éles küzdelmi licit alakult ki az alábbi szélsőséges kiosztásban:

4. leosztás	♠ K B T 9 8 3
O: Nyugat	♥ A K B 7 2
Ált. bell	♦ K 8
	♣ –
♠ 2	♠ A 6
♥ D 8 6 5 4	♥ T
♦ 9 7 6	♦ A D B 5 4
♣ K 9 3 2	♣ A D 8 6 5
	♠ D 7 5 4
	♥ 9 3
	♦ T 3 2
	♣ B T 7 4

Senki sem tudta pontosan, ki kit ment, a végső felvétel mindkét asztalon 6♣ volt. A franciák kontrázva buktak egyet, mi kontrára nélkül, így kerestünk 3 pontot.



7. leosztás	♠ A B 8 7 3
O: Dél	♥ 8
Ált. bell	♦ A K 3
	♣ B 9 7 6
♠ T 6	♠ D 9
♥ A K D 7	♥ 6 4 3
♦ 6 2	♦ D T 9 7 5
♣ K T 8 4 2	♣ A 5 3
	♠ K 5 4 2
	♥ B T 9 5 2
	♦ B 8 4
	♣ D

A franciák kihagyták, Dumbovich és Winkler viszont bementa és teljesítette ezt a 20 figurapontos ♠ gémet. Kelet ♦T kezdése alaposan megkönnyítette a felvevő dolgát. A parti minden ellenjátékra teljesíthető Nyugat ♥ figuráinak lop-impasszolásával.

Ekkor 23:2 volt az IMP állás ide, de nem sokáig örülhettünk.

8. leosztás	♠ 7 5
O: Nyugat	♥ 7 3
Ált. mans	♦ A 4
	♣ A D 9 7 6 5 4
♠ A D T 2	♠ B 9 6 4 3
♥ K D T	♥ B 8
♦ K B T 8 6	♦ 7 5 3 2
♣ K	♣ 3 2
	♠ K 8
	♥ A 9 6 5 4 2
	♦ D 9
	♣ B T 8

Dumbovichék ♣ részjátékban 12-t(!) ütöttek, de a franciák a másik asztalon fel-

26. leosztás ♠ T 7 6 5 4
 O: Kelet ♥ 7 6 4
 Ált. bell ♦ A
 ♣ T 9 6 2

♠ – ♥ A K B 8 3 2 ♦ D T 8 5 4 ♣ K 4	<table border="1" style="margin: auto;"> <tr><td style="text-align: center;">É</td><td></td><td></td></tr> <tr><td style="text-align: center;">Ny</td><td style="width: 20px;"></td><td style="text-align: center;">K</td></tr> <tr><td></td><td style="text-align: center;">D</td><td></td></tr> </table>	É			Ny		K		D		♠ 8 3 ♥ D T ♦ K 9 7 6 ♣ A D B 8 7	♠ A K D B 9 2 ♥ 9 5 ♦ B 3 2 ♣ 5 3
É												
Ny		K										
	D											

A nyílt teremben Mul-ton-Quantin 5♦-t játszott és teljesített.

A zártban Honti (Kelet) 1♦ indulása (11-15 pont egyenlőten lap, 4+♦) után Dél 1♠-kel közbeszölt, és én arra gondoltam, hogy az esetleges 2♥ licitem után Észak azonnal ugrani fog ♠-ben, és nem fogjuk tudni fel-deríteni az esetleges (nagy) szlemünket. Vállalva a kockázatot, hogy akár adu ász és király nélkül leszünk kénytelenek szlemet játszani, azonnal 5♠-re ugrottam, ez ún. „Exclusion Blackwood” konvenció, kéri, hogy a partnere mondja be a kulcslapjait oly módon, hogy a ♠ ászt nem nézi. Észak a várakozásnak megfelelően 6♠-et licitált, amire Honti passzal jelezte, hogy 0 vagy 2 kulcslapja van. Én természetesen kontráztam, beírtuk a 3 bukást (+800) és azóta sem tudjuk, hogy teljesítette volna-e Kelet a ♦ kis szlemet, vagy kiadott volna 2 adut. Érdekes, hogy az adott kiosztásban a 6♥ az, amit el sem lehet rontani.



31. leosztás ♠ A B 4
 O: Kelet ♥ 7 5 4
 É-D bellben ♦ K D 9
 ♣ A T 5 3

♠ 9 7 6 5 2 ♥ D B T 8 6 3 ♦ 5 ♣ K	<table border="1" style="margin: auto;"> <tr><td style="text-align: center;">É</td><td></td><td></td></tr> <tr><td style="text-align: center;">Ny</td><td style="width: 20px;"></td><td style="text-align: center;">K</td></tr> <tr><td></td><td style="text-align: center;">D</td><td></td></tr> </table>	É			Ny		K		D		♠ K D 8 3 ♥ K 2 ♦ A B T 4 2 ♣ 7 2	♠ T ♥ A 9 ♦ 8 7 6 3 ♣ D B 9 8 6 4
É												
Ny		K										
	D											

Az Észak 1♣ indulását és Kelet 1♦ közbeszólását követő ♣ védekezés után egyik asztalon sem sikerült megtalálni a ♠ fítet, amiben gém teljesíthető. A franciák elvileg eltalálták a helyes magasságot ♥ adu mellett, csak 3-at játszottak, mi viszont be-mondtuk a gémet. A játék során Dél, amikor az adu ásszal ütésbe került, meghívta a szingli ♠-jét, de egyik Észak sem tudta elképzelni a felvevő kezében lévő (nem licitált) 5-ös ♠-et, így a lopás mindkét asztalon elmaradt, 6 IMP ide.

A szakaszt 31-20 arányú vereséggel zár-tuk, ekkor az összesített eredmény 65-56 volt az ellenfél javára.

A harmadik szakaszban Monsieur Levy, a franciák kapitánya* tovább játszotta a legerősebb párt, és a zárt teremben cserélt. Nálunk Macskásy-Szalay váltotta fel Dumbovich-Winklert.



* Előző számunkban tévesen Mouiel-t írtuk kapitanynak. A két kiváló játékosról és olvasóinktól el-nézetést kérünk.

Nagy adok-kapok kezdődött!

34. leosztás	♠ D T 9 8 6 5 3		
O: Kelet	♥ –		
É-D bellben	♦ A D 8		
	♣ K B 6		
♠ 4		♠ A B 2	
♥ A D 8 4 3 2		♥ B T 7 6 5	
♦ 7 5 4 2		♦ K B	
♣ 5 4		♣ A 9 2	
	♠ K 7		
	♥ K 9		
	♦ T 9 6 3		
	♣ D T 8 7 3		

A nyílt teremben 1♥-passz-4♥ után Szalay Északon 4♠-et licitált, ezt Kelet megkontrázta. A licit alapján nem volt nehéz az aduszínt kezelni, +790.

A másik asztalon sikerült megviccelnem a franciákat. 1♥-passz után 2♣-et licitáltam, ami rendszerünkben mesterséges gémforsz, bármilyen elosztással. Ezt 2♠-passz-passz követte és most licitáltam 4♥-t, ezt körpassz követte, +420.

A 15 meccspontból 13-at rögtön a következő partiban sikerült visszaadnunk:

35. leosztás	♠ D T 3		
O: Dél	♥ A		
K-Ny bellben	♦ A 8 7 4		
	♣ A D B T 5		
♠ 8 5 2		♠ A K 9 7 4	
♥ B T 9 8 6 5 4 3		♥ K 7	
♦ T 9		♦ K D 5 3	
♣ –		♣ 6 3	
	♠ B 6		
	♥ D 2		
	♦ B 6 2		
	♣ K 9 8 7 4 2		

Egyik Nyugat sem tartotta alkalmasnak a lapját bell-mans kizáráshoz.

A nyílt teremben Észak Precíziós 1♣ indulása után 1♠-kel közbeszólt, majd partnere 2♥ licitjét megemelte(!). Persze 4♥ lett a felvétel, és még jól tette É-D, hogy nem kontrázott. A mentés a tudott jelentős ponttöblettel természetesen szóba sem jöhetett. A másik teremben a természetes rendszert játszó franciák gyorsan megtalálták a színtalálkozást, majd géminvit után leálltak 4♣-ben. Közben én a kettes magasságon azért licitáltam a 8-as ♥-t, de ezt Honti dublóval természetesen nem emelte. Azt hiszem, hogy a már kiderült nagy ♣ fit miatt semmiképp sem hagytak volna miniket 4♥-t játszani, de a –130-nál még a +50 is jobb lett volna.

Rögtön utána Honti volt tréfás kedvében:

42. leosztás	♠ B T 3		
O: Kelet	♥ A K T 8 3		
Ált. bell	♦ A T 9		
	♣ 7 2		
♠ D 8 5 4 2		♠ K 9	
♥ –		♥ D 7 6 5 2	
♦ D 8 6 5		♦ B 4	
♣ D B 9 3		♣ A T 5 4	
	♠ A 7 6		
	♥ B 9 4		
	♦ K 7 3 2		
	♣ K 8 6		

Rombaut Észak helyén 2♥-t játszott. Honti a ♣5-sel kezdett!! A felvevő kicsit kért az asztról, ütött a bubi. Kis ♠ viszsza, bubi-király-ász. Adu bubi kiengedve, ♠ a dámához, ♠ lopás. A felvétel ♣ expasszal még mindig teljesíthető lett volna, de a felvevő az ászat továbbra is Nyugatnál

feltételezve, Honti adu hívását ütte lehvita az összes ♠-jét, az alábbi végállásban reménykedve:

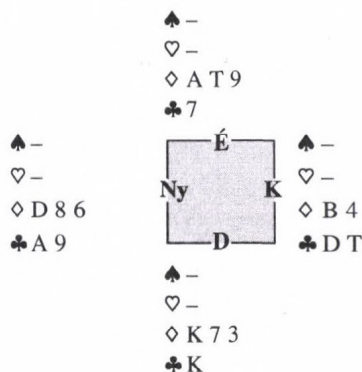

Ekkor az utolsó adura Nyugatnak még dobnia kell valamit, ami nem lehet ♦, hiszen akkor magas lesz ez a szín. ♣ dobás után a felvevő ki akarta adni az ütést Nyugat ♣ ászának, hogy ♦ kényszerhívással teljesítsen, de legnagyobb meglepetésére Kelet ütött, és lehvitt még egy ♣-et, egy bukás.

A nyílt teremben Macskásy és Szalay negyedik helyes 1♥ indulása és Drury 2♣-je után 3 szanig jutott, amit Dél játszott.

A ♠4 kezdést bubi-király-ász követte. Macskásy kiengedte a ♥ bubit, a kis ♣ folytatást Nyugat ütötte, majd ♣ ász, ♣-et hívtak. Az ász visszatartása erősebb ellenjáték lett volna, hogy miért, az az alábbi ábrából kiderül:

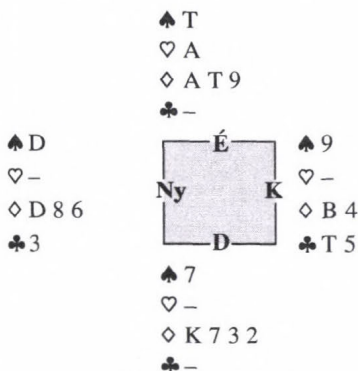

Az utolsó ♥-re kézből elmegy egy kis ♦, és Nyugat kénytelen eldobni ♣-jét. Most ♠-kel megkapja az ütést, és behív a ♦-ba. Ha a ♣ ász még bent lenne, akkor az alábbi 6 lapos végállásban Nyugat nyugodtan dobhatna ♣-et:

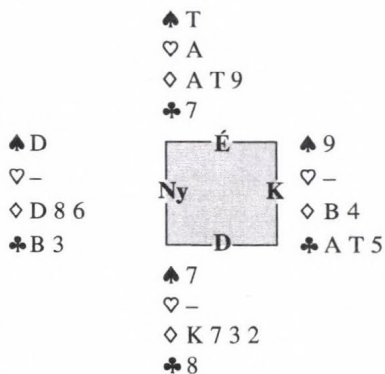

A szakaszt 40 ponttal(!), 60-20 arányban nyertük, így 31 pontos vezetéssel vártuk a folytatást.

A negyedik szakaszban a nyílt teremben Rombaut-Palau (É-D) játszott Macskásy-Szalay (K-Ny) ellen, a zártban Winkler-Dumovich (É-D) a franciák fix párja, Multon-Quantin ellen küzdött.

Sok hibával játszottunk és a szerencse is az ellenfélnek kedvezett.

53. leosztás

O: Észak

É-D bellben

♠ 9 8 7 5

♥ K 9

♦ D B 5 4

♣ D 4 3

♠ K B 6

♥ D B

♦ A 6 2

♣ A K B 9 5

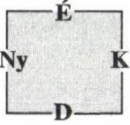

♠ 4 3

♥ A 8 7 6

♦ K T 8 7

♣ T 8 2

♠ A D T 2

♥ T 5 4 3 2

♦ 9 3

♣ 7 6

A fenti játszmban a franciák É-D lapjából 3 szant vállaltak, és a mesés ♣ elosztás miatt teljesítették is. Dumbovich az esélyesebb 4♥ felvételt egyszer elbukta.

61. leosztás

O: Észak

Ált. bell

♠ D 9 3

♥ B T 6

♦ 9 4 3 2

♣ 8 3 2

♠ A B T 8

♥ K D 7 5

♦ D 6

♣ D T 4

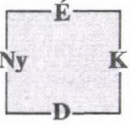

♠ 6 5 2

♥ 9 8 3

♦ A 8 7 5

♣ B 9 6

♠ K 7 4

♥ A 4 2

♦ K B T

♣ A K 7 5

É-D vonalon a szanzadu kis szlem teljesítéséhez az kell, hogy vagy a ♣ és ♥ szín mindegyike „működjön” vagy Nyugatnál legyen a ♠ dáma. Ez így együtt igen jó esély. Minden jól ült, így a szlemet belicitáló ellenfeleink újabb 13 ponttal gazdagodtak.

Ellenfeleink 66-14 arányban nyerték ezt a játékrészt, ezzel fordult a kocka. Most már ők vezettek 21 ponttal.

Persze még hátra volt az utolsó 16 játszma.

Nyílt terem: Multon-Quantin és Honti-Szilágyi.

Zárt terem: Szalay-Macskásy és Palau-Rombau.

65. leosztás: Szalay-Macskásy minor gémet bukik, Multon-Quantin jól eltalált felvevőjátékkal 3 szant teljesít egy szúrral.

Magyarország:130 Franciaország: 161.

66. leosztás: Kelet mindkét teremben 2♦-t játszik de csak Honti teljesít.

Magyarország:134 Franciaország: 161.

67. leosztás: Macskásyék borotvaélen táncoló mans gémjét a franciák bellben 500-ért mentik.

A másik teremben Honti-Szilágyi nem találja meg a 4♥-t buktató ellenjátékot. Újabb 2 IMP ide, de 11 helyett!

Magyarország:136 Franciaország: 161.

68-69. leosztások: Egál partik.

70. leosztás: A franciák eggyel több szúrt csinálnak 3 szanban.

Magyarország:136 Franciaország: 162.

71. leosztás

O: Dél

Ált. bell

♠ T

♥ T 9

♦ A T 7 5

♣ K D B 9 5 3

♠ A 7 5 4

♥ A D 8 4 3

♦ K 2

♣ 6 4

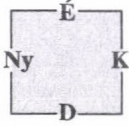

♠ K B 8 6 2

♥ 5 2

♦ B 9

♣ A 8 7 2

♠ D 9 3

♥ K B 7 6

♦ D 8 6 4 3

♣ T

Zárt terem

Nyugat	Észak	Kelet	Dél
<i>Rombaut</i>	<i>Szalay</i>	<i>Palau</i>	<i>Macskásy</i>
			passz
1♣	1♥	1♠	2♠
passz	3♠	passz	4♥
körpassz			

Eredmény: 10 ütés, +620

Nyílt terem

Nyugat	Észak	Kelet	Dél
<i>Szilágyi</i>	<i>Multon</i>	<i>Honti</i>	<i>Quantin</i>
			passz
2szan ¹	passz	4♣ ²	körpassz

¹ 11-15 pont 6♣+4♦, 2-1 major² Ezt szeretné játszani

Eredmény: 10 ütés, +130(!)

Magyarország:149 Franciaország: 162.

72. leosztás: Újabb -460 és +430.

Magyarország:149 Franciaország: 163.

73. leosztás: 3 szan, 10 ütéssel, egál partii.

74. leosztás: Most végre mi írjuk a pontot a szűrért.

Magyarország:150 Franciaország: 163.

75. leosztás: Multon-Quantin leáll 2♠-ben (=), Szalay gémet bukik.

Magyarország:150 Franciaország: 168.

76. leosztás: Multon-Quantin gémet bukik kontrázva bellben egyszer, Macskásy 3 kárót teljesít, újabb 7 IMP nekünk.

Magyarország:157 Franciaország: 168.



77. leosztás

♠ 7 2			
O: Észak	♥ A D B 9 8 5 3		
Ált. bell	♦ -		
	♣ A K B 2		
♠ D B 9 8		É	♠ K T
♥ K 6		Ny	♥ T 4
♦ K D 9 8 5 2			♦ B T 7 4
♣ 7		D	♣ T 6 5 4 3
	♠ A 6 5 4 3		
	♥ 7 2		
	♦ A 6 3		
	♣ D 9 8		

Zárt terem

Nyugat	Észak	Kelet	Dél
<i>Rombaut</i>	<i>Szalay</i>	<i>Palau</i>	<i>Macskásy</i>
	1♣ ¹	passz	1♠ ²
2d	2♥	3♦	passz
passz	3♥	passz	4♥
passz	6♥	körpassz	

¹ Precíziós² 5+♠, gémforsz

Eredmény (biztonsági játékkal): 12 ütés, +1430

Nyílt terem

Nyugat	Észak	Kelet	Dél
<i>Szilágyi</i>	<i>Multon</i>	<i>Honti</i>	<i>Quantin</i>
	1♥	passz	1♠
2♦	4♥	körpassz	

Eredmény: 13 ütés -710, +12 IMP!

Magyarország:169 Franciaország: 168
Három partival a vége előtt átvettük a vezetést!!!

78-79. leosztások: Egál partik.

80. leosztás

♠ D T 5

O: Nyugat

♥ D B 9 6

K-Ny bellben

♦ 8 7 5 4

♣ 7 4

♠ A 3

	É	
Ny		K
	D	

♠ K 7 2

♥ A 4

♥ K 8 5 3

♦ A K T 2

♦ D

♣ A 6 5 3 2

♣ K D B T 8

♠ B 9 8 6 4

♥ T 7 2

♦ B 9 5 3

♣ 9

Zárt terem

Nyugat	Észak	Kelet	Dél
<i>Rombaut</i>	<i>Szalay</i>	<i>Palau</i>	<i>Macskásy</i>
1♣	passz	1♥	passz
2szan	passz	4♣	passz
4♦	passz	4szan	passz
5♦	passz	6♣	körpassz

Eredmény: 13 ütés, -1390



Nyílt terem

Nyugat	Észak	Kelet	Dél
<i>Szilágyi</i>	<i>Multon</i>	<i>Honti</i>	<i>Quantin</i>
1♣ ¹	passz	2♣ ²	passz
2♦ ³	passz	2♥	passz
2szan ³	passz	3♦ ⁴	passz
4♣ ⁵	passz	4♦ ⁶	passz
4♥ ⁷	passz	4szan ⁸	passz
5♥ ⁹	passz	6♣ ¹⁰	passz
7♣	körpassz		

1 Precíziós

2 Gémforsz., 5+♣, nincs 5-ös major

3 Relé

4 3-4-1-5 elosztás

5 Opcionális Kulcslapkérdés

6 Jó lap a szemhez

7 Kulcslapkérdés

8 1 vagy 4 ötből

9 Királyokat kérdezi

10 ♠K és ♥K, nincs ♠D

Eredmény: 13 ütés, +2140, +13 IMP

Végeredmény: Magyarország:182 Franciaország: 168

Kedves Olvasó!

Meg sem próbálom leírni azt a fantasztikus hangulatot, ahogy a magyar csapat ünnepelte ezt a sokak által nem várt győzelmet.

A folytatásban Oroszország csapata ellen kellett 96 leosztásban megkísérelnünk a négybe jutást.

(Folytatjuk)



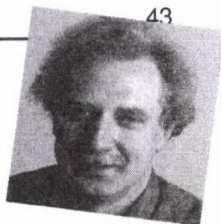

Kelen Károly rovata

Topok és nullák

Negyvenedik csevej: svédcsavar

Mottó: „Phúj.....
'Jegyzés'. Ez a sor szebb volt a többi
soroknál,
Mert kiki gondolhat vereset vagy zöl-
det alatta”
(Arany János: Az elveszett alkotmány)

Tavaly ősszel a vegyes csapatbajnokságon Nyugat helyén egy 3 szan ellen a pikk tízessel indultam.

Észak

♠ A D 5

Kelet

♠ K B 6 4

A felvevő megkérdezte, mit játszunk, partnerem közölte, hogy vagy két magasabb lapom van, vagy egy sincs, majd a királlyal ütötte az asztal dámáját. Közben Dél tovább kérdezett, a biztonság kedvéért például azt is, hogy a „tízes akkor ígéri a kilencset?” S bár gyakorlott játékosnak tartja magát (többek között közölve, ehhez ő jobban ért, mint én), a parti után tagadta, hogy rá akarta volna venni viszonylag ritkán játszó partneremet arra, hogy hívja vissza a szint (igaz, ő valószínűleg e „segítség” nélkül is megtette volna), amit a kezéből ki játszott kilencessel vitt haza.

Megtörtént, hát megtörtént, gondoltam ebben az évszázadban még egyszer nem fordul elő. Csakhogy a szövetség honlapjának fórumán Miki egér cím alatt most is olvasható a júniusi győri verseny esete.

A felvevő ezt látván:

Asztal

K T 6 4 3

Kéz

A 8

érdeklődött a szín dámájával induló partnerétől, hogy milyen konvenciót játszanak. – Szerintem nála van a bubí – hangzott a válasz. Az olvasó ítéletére bízom, vajon megírtam volna-e ezt a cikket, ha később nem az imígyen szóló bridzsezőtársunk játszotta volna ki a megnevezett lapot.

Mindegy, nem akarok tudni róla!

Sokkal érdekesebb az a vita, amely ennek kapcsán arról alakult ki, hogyan is kell megfogalmazni a választ a felvevő a dáma kezdés jelentését firtató kérdésére. Akit érdekel, olvassa el, tanulságos, én csak a végével szeretnék egy kicsit foglalkozni.

Hegedűs László – aki különben szerintem helyesen a „sorozatból és belső sorozatból is a tetejét hívjuk” vagy a „semmit sem ígér” változatot ajánlja –, arról ír, egyáltalán nem magától értetődő konvenciónak tekinteni, hogy a harmadik vagy negyedik figura mellől kis lapot hívunk, és sohasem játszunk ki őt magát.

Engem meglepett, hogy éppen egy fiatal játékos vitatkozik vele, elképzelhetetlennek tartva az üres figura kivágását. Június 17-én írta hozzászólását a honlapra, öt nap múlva közvetítette a BBO a vegyescsapat-Európa-bajnokság norvég-svéd döntőjét.

Osztó: Észak, általános bell

O: Észak	♠ 7 5 4		
Ált. bell	♥ 7 4 3		
	♦ T 5 4		
	♣ A 8 6 5		
♠ B 6 2		♠ A K D 9 8	
♥ B 6 2		♥ T 9 8 5	
♦ B 8 7		♦ 2	
♣ D T 9 4		♣ K 7 3	
	♠ T 3		
	♥ A K D		
	♦ A K D 9 6 3		
	♣ B 2		

Nyugat	Észak	Kelet	Dél
Efrainsson	G. Hellness	Svedlund	T. Hellness
passz	passz	1 ♠	kontra
passz	2 ♣	passz	3 ♦
passz	4 ♦	körpassz	

A másik asztalon Dél egyszer bukta az 5 kárót. Itt Bengt-Erik Efrainsson a pikk bubival kezdett, ütött vele, és a hatossal folytatta. Ezt Helena Svedlund vette a dá-mával, és kihívta az ászt. Ha Tor Hellness – aki később a vegyes párost is megnyerte –, lop, és leaduzik, könnyen megszerzi a tíz ütést, de nyilván arra számított, hogy Nyugatnak csak két pikkje volt, ezért a győzelem felé vezető legjobb útnak azt látta, ha a harmadik menet pikkre trefet dob (abban a reményben, hogy a káró bubi tőle jobbra van). Ha most Kelet folytatja a pikket, kimagasítja partnere adu figuráját, de valamiért jobbnak látta körre fordulni...

A norvégok hat meccspontot nyertek a játszmán, és a 48 leosztásos döntőt 99-93,5-re megnyerték.

Kedves Lippner Gábor, ajánlom figyelmedbe az Efrainsson bemutatta svédcsavart.

Vegyespárok Csapat- és Párosversenye

mely egyben

**Kováts Zerna csapat- és Kaufmann István páros
Emlékverseny**

Budapest

2005. október 20-23.

Csapat: október 20-21. Budapest, XII. Bösörményi út 20-22.

Páros: október 22-23. Bridzs-barátok Klubja
Budapest, XI. ker. Ecsed u. 13.

Információ, nevezés:

Hajlik Gábor
3-873-148,
30-297-50-55

Beck Márta
06 30 9744 707



Licit Fórum 46. megoldások

Rovatvezető: Honti László, Mezei Katalin

1. IMP páros, Ált mans, Dél lapja:

♠ D 7 2 ♥ 3 ♦ A D B 2 ♣ K 8 7 4 3

Nyugat	Észak	Kelet	Dél
	4♦	4♥	5♦
6♥	kontra	passz	?

Mit licitálsz?

Licit	Szavazat	Pont
passz	11	100
7♦	2	50

Bánki Zoltán: „Passzolok. Kis treffel kezdek, amit a partner ellop. Eddig rendben lesz, a többi az ő dolga.”

Csepeli Miklós: „Passzolok. És treff indulással elveszem a szűrt...”

Crazy Daisy: „7♦. Csatatunk teológusa a következőképpen elemezte a problémát:

1. A négy káró indulás, klasszikus értelmezésben szinte alig fordul elő, ezért sokan ezt a licitet mesterséges kőr licitnek használják (Namyats). A mi csapatunk inkább tágabb módon definiál: olyan, gyakran kétszínű lap, amelyikkel biztos nem lehet jobb a három szant játszani, mint öt minort, valamint kicsi az esélye, hogy egy kutyaközönseges ötös majoros partnerrel benne legyen a major gém a minor gém helyett, ha mégis mi vagyunk az erősek.

2. Az első pont vonzata, hogy nem lehet a négy káró indulásban sikén treff és hárm major (az adott partiban hármas pikk).

3. A partner kontrája ilyen helyzetben

egy sikénből eredő, lopással megszerezhető ütést ígér. Dupla fittel rendelkezik az ellenfél, és mivel a partner sikénje csak pikkből lehetséges, így a dámánk nem plusz ütés. Lehetséges ütés még a treff király, de ezt az ütést elveszíthetjük, ha a pikk lopatással tempót veszítünk, és a felmagasodott pikk mellékszínre el lehet dobni a treffet.

Tehát ha benne maradnánk a kontrázott szlemben, valóban treffel kellene indulni, hogy kibonthassuk a treff ütésünket akkorra, amikor ütésbe kerülünk a pikk dámával.

Dienes Ödön: „Passz. Ha ez konvencionálisan 1 ellenjáték ütést ígér, benne maradok, bízván valamelyik fekete figurám hatékonyságában. Persze, ha ez nulla ellenjáték ütést ígér, úgy a hét káró mentést választanám. Szlem ellen jó lenne.”

Gál Péter: „Passz. Nagyot csak evvel szakíthatunk.”

GIB: „7♦. Nagyon nem valószínű, hogy én ütök a hat kőr ellen.”

Hegedüs Orsolya: „Passz. Kis treffel indulok, hogy amikor azt ellopja, kárót hívjon vissza. Ha az átcsúszik, két bukás. Ha nem, várunk a második ütésünkre.”

Homonnay Géza: „Passz. Nem értem a kérdést, le kellene menteni egy szinte biztosan bukós szlemet? Treffel elindulok, ezt a partner ellopja, és később még ütök a treff királlyal.”

Kertész Ádám: „Úgy vélem, rossz helyre került ez a feladvány: ennek az ötös számot kellene viselnie, hiszen az indító kijátászás a kérdés, nem a licit. Amikor Észak ki-

záró indítását gémerőre emeltem, nem kértem fel arra, hogy később beleavatkozzon a licitbe. Ha azt hiszi, hogy sikén treffje (feltehetőleg) feljogosítja a kontrára, reménykedve, hogy én további védekező ütéssel benne maradok, különben kimegyek: nagyon téved. (QP mondta ilyenkor: szóval eljött az ideje, hogy kreatív partnered büntessed meg, az ellenfél helyett.) Az ilyenfajta kontrát (mint azt már a hatvanas években megírtam) úgy célszerű játszani, hogy előlről (direkt helyzetben) két védekező ütet, hátulról meg egyet ígér. Partnerem – valószínű – 3-2-8-0-jával a 7 káró 800-ért bukik, az 1210 helyett.”

Linczmayer Lajos: „Passz. Észak szokatlan indulást kér, feltehetőleg treff színhiánnyal, persze az még nem garancia a bukatasra. A hét káróban négy bukás várható.”

Szegedi Balázs: „Passz. És treffel indulok – a kontra miatt –, hátha lop a partner. IMP-n túl nagy kockázatnak tartom a mentést azonos szóróhelyzetben. Még ha ez meglesz, akkor sem biztos, hogy jobb a mentés.”

Szilágyi László: „7♠. Úgy tűnik, belekergettük őket a teljesíthető szlembe, ami ellen a mentés valószínűleg nem lesz túl drága. Öt káró helyett szóba jöhetett volna esetleg a passz.”

Szőts Gábor: „Passz. Szépen elindulok kis treffel, ezt partnerem ellopja, majd ütök még a treff királlyal (vagy a pikk dámával, vagy mindkettővel). Partneremnek is lehet külső ütése, úgyhogy egyáltalán nem lepne meg, ha a felvétel kettőt bukna.”

Zoller Róbert: „Passz. Majd elindulok treffel. Ezt a barátom ellopja, és remélem, hogy ütünk még legalább egyet. Ha nem, akkor legfeljebb írunk egy nullszkórt.”

MP versenyformában gondolkodva, egy

parti valóban nem lehet rosszabb nullánál. Sajnos (vagy nem is sajnáljuk olyan nagyon), IMP versenyen egy ilyen döntés meghatározója a meccs végkimenetelének.

Válaszol az olvasó:

Négyesi György: „Passz. Partnerem király vezetésű nyolcas káróval indított és kontrázott, tehát valami pontja még van. Nagy valószínűséggel treffból, tehát a treff király ütni fog, és a kontra miatt a pikk dámát valószínűleg nem nálam keresik.”

2. IMP páros, K-Ny bellben, Dél lapja:

♠ A D 9 7 6 4 3 2 ♥ 9 8 ♦ – ♣ K 6 5

Nyugat	Észak	Kelet	Dél
5♦	passz	1♦	4♠
		passz	?

Mit licitálsz?

Licit	Szavazat	Pont
5♠	6	100
passz	5	80
kontra	2	60

Bánki: „Passz. Megint egy nullszkór...”
(Vagy még annál is rosszabb?)

Csepeli: „Passz. Maradt még zöld kártyám az előző partiból.”

Dienes: „5♠. Ha igaz hogy káróból nincs semmije, úgy öt vesztőmből az indulóereje biztos lefed hármát, úgyhogy öt pikket licitálok.”

Gál: „Kontra. Partner, vagy mentsünk, vagy buktassunk.”

GIB: „5♠. Eléggé kézenfekvő.”

Hegedüs: „Passz. Gondolkodás nélkül.”
A recept még egy gyakorlott szakács számára sem tűnik egyszerűnek. Végy egy IMP

párosversenyt, ha lehet első osztályút. Mindenki tisztában van a gémekek jelentőségével. Nem bementett, ugyebár, nem lehet tömni. Jó szakács figyelembe veszi ilyenkor, hogy a bementett gémekek pontereje ebben az évszakban kissé gyengébb. (Különösen az ilyen kizáró jellegűeké.) Nyugat tehát nagy valószínűséggel nem mentésképpen mondta az öt káróját, mert egy átlagos kis gémezőcskével inkább a buktatásra hajtana, menteni meg IMP versenyen, mans géme ellen bellben maximum csak akkor mentünk, ha duplagém veszélye fenyeget.

Aztán meg, nem csak az alapanyagokon múlik a főzet. Ha hagyjuk az öt kárót, el is kell ellene indulni előbb-utóbb valamivel. És telefonos segítségünk sincs, mert azt már felhasználtuk a blansírozásnál. Csip-csup ügyekkel meg az ember mégse forduljon az anyósához.

Az öt pikknek van még olyan előnye is, hogy nem feltétlenül ez a záró fogás. „Jöhet még utána palacsinta.”

Homonnay: „Passz. Fegyelmezetten, ám nem biztos, hogy jó eredménnyel.”

Kertész: „5♠. Mindenki más 4 pikket mond először ezzel a lappal – ugyanúgy mint én -, és remélem, a Nyugatok többsége az 5 káró licitet választja majd. Ezután minden Dél – engem is beleértve – bebizonyítja magának, hogy jó lesz 5 pikket licitálni. Go with the field – nem lesz nagy baj belőle. (Azt hiszem, gyáva vagyok passzolni.)”

Linczmayer: „5♠. Nem forszos a helyzet. Északnál gyenge szan laperót várok, értéktelen káró figura nélkül.”

Szegedi: „5♠. Sok pikk, sok káró. Akár még mindkettő is benne lehet. Mintha ez a parti az IMP utolsó fordulójában lett volna.”

Szilágyi: „Passz. Ismerős, akárcsak az előző. Kevés a veszítőm, de a biztos játék-

ütéseim száma sokkal kisebb, mint 13 mínusz veszítők.”

Szóts: „Kontra. Szerintem ez azt jelenti, hogy van két ütése, de öt pikket is hajlandó volnék játszani.”

Zoller: „5♠. Nekem azt mondta a Winkler régebben, hogy 8-as színnel ritkán jó ellenjátékot játszani. Mansban vagyunk bell ellen, tehát öt pikket mondunk.”

Sajnos, a magyar ítélkezési rend (és a bridzversenyek szabályzata) nem értékeli kellőképpen a precedenseket. Pedig milyen jó lenne, ha csak elő kellene venni, hogy mit mondott XY az adott témában, és akkor ezt mindenki igaznak ítélte. Már csak az a kérdés lebegne, hogy ez ugyanolyan bűneset, vagy egészen más?

Válaszol az olvasó:

Négyesi: „5♠. A partnerem nem kontrázott, tehát van pikkje, és arra gondol, hogy pikkből Nyugatnak nincs kiadója. Káróból se lehet sok figurája a passz miatt. Tehát 5 pikk, a várható kör és treff segítség miatt.”

3. IMP Páros, K-Ny bellben, Dél lapja:

♠ K D 8 4 ♥ A B 8 6 5 3 2 ♦ D ♣ 8

Nyugat	Észak	Kelet	Dél
			1♥
2♣	kontra	3♣	?

Mit licitálsz?

Licit	Szavazat	Pont
4♠	5	100
4♥	3	80
4♣	3	80
3♠	2	60

Bánki: „4♠. Talán az ugrás érzékelteti, hogy elosztással mondtam gémet, erősebb lappal ott a 4 treff licit lehetősége.”

Csepeli: „4♥. Már kisdobos koromban is négy kört mondtam, most meg már úttörő vagyok.”

Dienes: „3♠. Partnerem kontrájára illik licitálni.”

Gál: „3♠. Úgy sem hal el itt a licit.”

GIB: „4♠. Ha netán nem négyes pikkkel kontrázott, akkor tőlem folytatódhat a licit.”

Hegedüs: „4♠. Nem kellhet sok a teljesítéshez a partner minimális lapja esetén sem.”

Homonnay: „4♠. Gonosz feladvány!”

Kertész: „4♣. Otkolonyt a hetesben kell játszani: ha a partner tud négy kört mondani – dubló figura –, akkor jó. Ha nem, és ötös kárója van, akkor a 4 káróra kénytelen-kelletlen én mondom 4 pikket. Ha meg van ötös pikkje, a negyedik adum csak jóízű meglepetés lesz számára.”

Vidéki vagyok. Kérlek Ádám bátyám, ha megmagyaráznád, hogyan jutok Otkolonybe..?!

Linczmayer: „4♣. Nem szeretek rejtvényt adni a partnernek, de nem tudok dönteni, hogy melyik nemes színt válasszam. Dubló kőrrel és négyes pikkkel, remélem, a partner négy kört mond.”

Szegedi: „4♥. A pikkben nem lesz jobb a játék, mert könnyen rövidíthető lesz a kéz.”

Szilágyi: „4♣. A magasságon kívül a megfelelő aduzín megtalálása is probléma. Ha biztosra tudnánk, hogy a partnernek van négyes pikkje, akkor is jobb az esetleges 7-2-es, sőt néha a 7-1-es kört játszani.”

Szóts: „4♥. Nem szeretnék kirövidülni négy pikkben.”

Zoller: „4♠. A három kőr eltagadja a pikket, a három pikknél meg szerintem egy

hangyányival jobb lapom van. A kontra ugyan feltehetőleg take out, de hát láttam már embereket, akik benne maradtak. Ezzel a lappal meg elég rosszul érezném magam egy kontrázott felvétel ellen. (Persze tudom vannak olyan lapok, amiben kőr ász, kőr lopás, káró ász káró lopás, két pikkkel jó sokat lehet ellenjátékban ütni.)”

Válaszol az olvasó:

Négyesi: „4szan.”

4. IMP Páros, Ált. bell. Dél lapja:

♠ B T 8 3 ♥ T 9 6 5 2 ♦ – ♣ A K B 6

Nyugat	Észak	Kelet	Dél
1♦	2♥	kontra	4♥
4♠	passz	passz	?

Mit licitálsz?

Licit	Szavazat	Pont
5♥	5	100
5♦	3	80
5♣	2	70
5♠	1	60
6♥	1	60
kontra	1	50

Persze, az értékelés kissé fals, mert valójában a szemléltatók vannak többen, de mivel a módszer tekintetében nem tudtak konszenzust kialakítani, a pesszimista, ámde egységes „ötkör” párt győzedelmeskedett.

Bánki: „5♥. Nem elég az 500, ha írhatunk 850-et is. Ehhez az ellenfélnek a legkevesebb információt az öt kőr licit nyújtja.”

Csepeli: „5♣. Irány a nagy szlem.”

Dienes: „Kontra. Itt a büntetés ideje.”

Gál: „5♣. Ha még jönnek, evvel induljon a partner.”

GIB: „5♠. A szemhez ütésünk van elég, kiadónk csak kőből és pikkből lehet, ha átlagos lapja van, akkor hat kőrt szeretnék játszani, de ha nincs pikkje, és van kőr ászkirálya, akkor remélhetőleg kapcsol, nálam ugyebár nem lehet sikén pikk.”

Hegedüs: „5♥. Mert simán benne lesz.”

Homonnay: „5♥. Ezt már remélhetőleg megkontrázzák.”

Kertész: „5♠. Megnőtt a lapom jócskán, s ezt a partner tudtára kell hozni, aki tudja, hogy tudom, hogy rövid a pikkje, de nem tudja (tudta eddig), hogy nekem milyen rövid a károm (s a treff dáma, ha nincs is nála, inkább Keletnél lesz, mint Nyugatnál). A kőrje legalább mariázs-fejű (ha a partnerem akar maradni), aduban nem lehet baj. (Ismételve, amit már annyiszor megírtam: a gyenge kettes indulás vagy közbeszólás minimális teteje: KB9 vagy AB9 – hogy az a szerencsés partner tudja, mire számítson.)”

Linczmayer: „5♥. Jó mentés, ami teljesíthető.”

Szegedi: „6♥. Lehet ugyan a pikk mellé még egy adu, és treff kiadónk is, de öt kőrt majd kétszer ennyi idő koromban licitállok...”

Szilágyi: „5♥. Nem rekontrázom majd meg, de nem azért, mert a bukástól félek...”

Szóts: „5♦. Nagy álmom: –, AKxxx, xxx, Dxxx.”

Zoller: „5♦. Még a szem is simán benne lehet körben.”

Válaszol az olvasó:

Négyesi: „5♥. A buktatás nem biztos – ütünk két treffet és egy pikket (ha partnerem eltalálja a káró indulást, akkor is ütésből lopok) –, de valószínűleg nem lesz több, mint két kiadónk.”

5. IMP Páros, Ált. bell. Dél lapja:

♠ K 8 5 ♥ B ♦ K B 8 6 4 2 ♣ T 9 8

Nyugat	Észak	Kelet	Dél
1♥	passz	1♠	passz
4♦ ¹	passz	4♥	körpassz

¹Splinter

Mivel indulsz?

Az indítókijátszás feladványra érkezett válaszok a kérdésfeltevő hibájából értékelhetetlenek. (A felvétel természetesen nem 4♥ – ami ellen nem is Dél indulna –, hanem 4♠.) A problémát elnapolom. De mert a kérdés nagy jelentőségű, ezért kérem a tisztelt egybegyűlteket, tűrjék fel ismét ingujjukat, és a 47. feladványsor keretében bónuszpontokért szálljanak ismét ringbe.



A Fórumtagok szavazatai

	1.	2.	3.	4.	5.
Bánki Zoltán	passz	passz	4♠	5♥	
Csepeli Miklós	passz	passz	4♥	5♣	
Dienes Ödön	passz	5♠	3♠	kontra	
Gál Péter	passz	kontra	3♠	5♣	
GIB	7♦	5♠	4♠	5♠	
Hegedüs Orsolya	passz	passz	4♠	5♥	
Homonnay Géza	passz	passz	4♠	5♥	
Kertész Ádám	passz	5♠	4♣	5♦	
Linczmayer Lajos	passz	5♠	4♣	5♥	
Szegedi Balázs	passz	5♠	4♥	6♥	
Szilágyi László	7♦	passz	4♣	5♥	
Szőts Gábor	passz	kontra	4♥	5♦	
Zoller Róbert	passz	5♠	4♠	5♦	

LICITFÓRUM 47.

feladványai

1. Csapatverseny, Ált. mans. Dél lapja:

♠ B 8 7 6 2 ♥ A B T 9 5 ♦ D ♣ D 8

Nyugat	Észak	Kelet	Dél
	1♦	3♣	?

Mit licitálsz?

2. Csapatverseny, Ált. mans. Dél lapja:

♠ K T 7 4 ♥ A D B 8 5 ♦ K B 2 ♣ 8

Nyugat	Észak	Kelet	Dél
		1♠	2♥
kontra	3♥	3♠	passz
4♣	4♥	5♣	?

Mit licitálsz?

3. Csapatverseny, Ált. bell. Dél lapja:

♠ K 9 8 5 ♥ A B 9 3 2 ♦ A K D ♣ 6

Nyugat	Észak	Kelet	Dél
Passz	passz	1♣	1♥
3♣	3♥	4♣	?

Mit licitálsz?

4. Csapatverseny, É-D bellben. Dél lapja:

♠ A 8 ♥ 6 ♦ K B T 8 7 4 2 ♣ B 9 8

Nyugat	Észak	Kelet	Dél
Passz	1♦	2♥	?

Mit licitálsz?



5. Csapat, Ált. bell. Dél lapja:

♠ A 9 8 7 4 ♥ B 9 6 5 ♦ D B T ♣ 5

Nyugat	Észak	Kelet	Dél
		5♣	körpassz

Mivel indulsz?



Bónusz. IMP Páros, Ált. bell. Dél lapja:

♠ K 8 5 ♥ B ♦ K B 8 6 4 2 ♣ T 9 8

Nyugat	Észak	Kelet	Dél
1♥	passz	1♠	passz
4♦ ¹	passz	4♠	körpassz

¹Splinter

Mivel indulsz?

32. DANUBIUS BRIDGE KUPA

Hotel Helikon

Keszthely 2005. november 17-20.

Program

Csapatverseny: Dán rendszerben, 9 fordulóval (egy forduló 10 leosztás)*November 17. csütörtök*

nevezési zárlat	16.30 óra	kezdés	
kezdés	17.00 óra	2 forduló	

November 18. péntek

16.00 óra	3 forduló
22.00 óra	2 forduló
22.00 óra	2 forduló

Páros verseny:*November 19. szombat*

nevezési zárlat	15.30 óra
1. forduló kezdés	16.00 óra
Ünnepélyes díjkiosztás	16.00 óra

November 20. vasárnap

2. forduló kezdés 10.30 óra

Nevezési díj

Csapatverseny: csapatonként	8000 Ft
Párosverseny: páronként	7000 Ft
Páros versenyen 18 éven aluliak	2500 Ft/fő

Díjak

A győztes csapat tagjai részére a 2006. évi versenyre, 3 napra szállás reggelivel a Helikon szállodában. Pénzdíjak a résztvevők számától függően. Több értékes tárgydfj.

Felvilágosítás

Moravcsikné Szentpéteri Judit

H-1031 Budapest, Kuzsinszky u. 9/a. * telefon: 00 36/1 240-4517, mobil 20/936-9740

E-mail: moju@freemail.hu

Dr. Szentpéteri János

H-2151 Fót, Vörösmarty u. 62. * telefon: 00 36/27 358-131

Szegedi Balázs

Licitverseny!

A havonta megjelenő The Bridge World magazinban „Challenge the Champs”, azaz „Hívd ki a mestereket” néven fut egy cikksorozat. Ebben két, az olvasók számára is ismert pár méri össze tudását. A versenyforma: páros licit. Az értékelés pedig IMP alapú, szerkesztői szubjektivitás ☺.

A „bridzsvilágosok” példáját igyekszünk követni a magyar Bridzsélet hasábjain is. Minden számban két pár versenyez egymással. A versenyt úgy bonyolítjuk le, hogy minden héten van egy „Öreg róka” pár (aki már az előző számban is licitált) és egy „Zöldfülű újonc” pár, aki még csak abban a számban kapcsolódott be a küzdelmekbe. Vagyis minden pár kétszer vesz részt a versenyen. Azokat a párokat, akik mindkét meccsüket megnyerik, összehívjuk a licitverseny szuperdöntőjére.

A páros licitben szereplő lapokat az új-ságban máshol is megjelentetjük, így mindenkinek lehetősége van a saját partnerével licitálni a lapokat, aztán a saját megoldásait összehasonlítani a mesterjátékosok licitjeivel.

Az első verseny számára sikerült két olyan párt megnyerni, akik tagjai voltak a 2004-ben olimpiai 5. helyezést elért magyar válogatott csapatnak. Mivel ez az első alkalom, ezért a **Dumbovich Miklós – Winkler Gábor** pár és a **Macskásy Gábor – Szalay György** pár és „Zöldfülű újoncnak” számított.

Dumbovich Miklós és Winkler Gábor sztenderd rendszert játszanak 15-17 FP-os 1 szan és 5-ös nemes indításokkal.

Macskásy Gábor és Szalay György ezzel szemben reléprecíziós rendszert alkal-

maznak, ahol az erős 1♣ indulás után lehetőség van az egyik lap kikérdezésére.

Nézzük hát, hogy a sztenderdesek vagy a precíziósok győztek?

1. leosztás

Mindenki mansban. Osztó: Kelet.

Kelet lapja

♠ A
♥ A D T 8
♦ A K D 9 3
♣ B 6 5

Nyugat lapja

♠ K D B 3
♥ 7 6 2
♦ 8 4 2
♣ A K 4

Winkler

1♦
2♥
4♦²
6♦

Dumbovich

1♠
3♦¹
4szan³

¹ Nem passzolható, erős lapot ígér a riverzre

² Opcionális ászkérdés (az ászokon kívül azt is jelzi a válaszoló, hogy szeretne-e szlemet játszani)

³ 1 ász, és nem szeretne szlemet játszani

Winkler Gábort a 3♦ licit után már nem érdekelte más, csak az ászok száma. Szlemre jó lapjával a partnere elutasító válaszára is bementa a jó esélyű 6 kárót (ha a káró 3-2, akkor 100%-os, míg 4-1 esetén is ülhet a kőr impassz, vagy „neadj’isten” eshet a treff dáma).



<i>Szalay</i>	<i>Macskásy</i>
1♣ ¹	1szan ²
2♣ ³	2♥ ⁴
2♠ ³	3♠ ⁵
4♣ ⁶	4♦
4♥ ⁷	4szan ⁸
6♦	

¹ Erős (16+ figurapont vagy ezzel egyenértékű lap)

² 8-13 figurapont, egyenletes lap

³ Relé: kérdezi a partner lapját

⁴ 4-es ♠ szín, 10-13 Fp

⁵ 4333 elosztás és jó lap

⁶ 4♦-ra kényszerít

⁷ Kulcslapkérdés ♥ szín mellett

⁸ 1 vagy 4 kulcslap az 5-ből (4 ász és ♥ király)

A kikérdezős sorozatban Szalaynak 3♠-nél már pontos képe volt a partnere lapjáról, és érdekelte a kőr király helyzete – feltehetőleg a nagy szlem is felmerült. A kőr melletti ászkérdés viszont azt eredményezte (ehhez szüksége volt a 4♦ transzferre), hogy a káró szlemet a roszszabbik kézből játszották. A legjobb esélyű felvétel talán a 6 szan, ahol lopás nincs, és még az 5-0 káró is kibírható, ha mindkét hiányzó kőrfigura délen van (treff indulás esetén azonnal kőr mélyimpasszt kell adni).

A két pár közötti egyetlen különbség, hogy Winklerék jobb kézből játszották a szlemet, ugyanis Nyugat kezéből megvan az a (kicsi) veszély, hogy Dél a szingli kőrjével tud indulni. Ebben az esetben a felvevő legjobb játéka a dámát tenni, mert még nem tudja, hogy húz a káró vagy nem.

Felvétel	Pont
6szan	10
6♦ (Kelet)	9
6♦ (Nyugat)	8
3szan	4
5♦	3

Az állás:

Dumbovich-Winkler 9 : Macskásy-Szalay 8

2. leosztás

Kelet-Nyugat bellben. Osztó: Nyugat

Kelet lapja	Nyugat lapja
♠ 7	♠ A K B
♥ B 5 3	♥ A D T 9 8 2
♦ A K D B 4 2	♦ 5
♣ K 9 8	♣ T 6 4

<i>Winkler</i>	<i>Dumbovich</i>
	1♥
2♦ ¹	2♥ ²
3♠ ³	4♦ ⁴
4♥	

¹ Gémig kényszerít

² Licitfenntartó, nem ígér 6-os színt

³ Splinter. Rövid pikk és kőr támogatás (minimum 3-as)

⁴ Kulcslicit, első- vagy másodmenet fogás

Winkler Gábor először a káró színét mutatta be (bár ez akkor még lehetett volna 4 darab is), majd támogatta a partnere színét és az elosztásról is pontosabb képet adott (1354 lehetett volna még) a splinterrel. Jelen kiosztásban a 3 szan lett volna a legbiztonságosabb gémfelvétel, de ennél a pontnál a 3 szan licit már nem természetes lett volna, hanem szlemre jó lapot mutat (Serious). Ezen kívül Dumbovich még nem tudhatta, hogy megáll a licit gémmagasságon. A szlemzónában pedig valószínűnek tűnt, hogy a kőr lesz a jó adu.



<i>Szalay</i>	<i>Macskásy</i>
	1♥
2♠ ¹	2♥ ²
3♠	3♥ ³
3♠ ⁴	3szan
4♥	

¹ Gémig kényszerít

² Licitfenntartó, nem ígér 6-os szint

³ 6-os kőr

⁴ Keresi a pikk fogást

Szalay György ugyanúgy kezdett, mint Winkler, de azután inkább a káró szint ismételte, mert olyan jól állt belőle (igaz, náluk már a 2♠ is legalább nagyon jó 5-ös szint ígér). A 3♠ fogáskérdéssel már a tökéletes felvételben voltak, de érthető módon Szalay inkább a 4♥-t választotta kilenc aduval és tudottan maximum 4 pikkkel (Macskásy mondta volna a 4-es pikkjét, ha lett volna neki). Úgy vélem, Szalay is inkább a szemre hajtott volna, ha a partnere tagadja a pikk fogást (vagyis jó treffje és kőrje van).

Felvétel	Pont
3szan	10
4♥	9
5♥	3
6♥	2
5♠	0

Az állás:

Dumbovich-Winkler 18 : Macskásy-Szalay 17

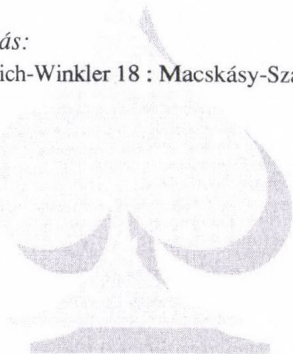

3. leosztás

Mindenki bellben. Osztó: Kelet

Kelet lapja	Nyugat lapja
♠ D T 5	♠ A B 7
♥ K 8 6 5	♥ D 9 3
♦ A 5 2	♦ K T 8 4
♣ D 8 3	♣ K 6 2

<i>Winkler</i>	<i>Dumbovich</i>
passz	1♦
1♥	1szan
2szan	passz

A természetes licitsorozatban Dumbovich Miklós némiképp következetlen volt, mert azzal, hogy nem passzolt az 1 kőr licitre, úgy tett, mint akinek invitfogadásos lapja van. Később mégsem fogadta az invitet. Az 1 szan licit mellett az szólt, hogy ha a partnernek gyenge egyenletes lapja van 4-es kőrrel, akkor jobb lesz az 1 szant játszani, mint az 1♥-t. Ezzel szemben az 1 szanra a partner még viheti túl magasra a licitet...

<i>Szalay</i>	<i>Macskásy</i>
passz	1♦ ¹
1♥	passz

¹ Legalább dubló káró

Macskásy Gábor a partnere passza után nem látott gémet, ezért lepasszolta az első olyan felvételt, amit teljesíthetőnek látott.

A jelen kiosztásban a 2 szan teljesítéséhez jó elosztás és egy kis segítség is kell, míg az 1♥ valószínűleg sokkal könnyebben teljesíthető. A legesélyesebb az 1 szan lenne, de ezt nagyon nehéz elérni.



Felvétel	Pont
1szan	10
1♥	8
2szan	4
2♠	2

Az állás:

Dumbovich-Winkler 22 : Macskásy-Szalay 25

4. leosztás

Észak-Dél bellben. Osztó: Észak

Licit

Nyugat	Észak	Kelet	Dél
???	1♥	passz	1szan*

*Nem kényszerítő

Kelet lapja	Nyugat lapja
♠ 3 2	♠ A K 8 5
♥ A 8 6	♥ –
♦ K T 7 3	♦ A D 9 5 4 2
♣ B T 5 2	♣ A 9 6

Winkler	Dumbovich
	kontra
2♠	2♥ ¹
3szan	5♠

¹ Erős lap

Dumbovich Miklós a megfelelő gémfelvételt kereste, erősen limitált partnerével szemben (jó lappal Winkler 3♠-t mondott volna a kontrára). Mikor kiderült, hogy a sikénjéhez a partner „elvesző” figurát vagy figurákat hoz, akkor beírta 5♠-val.



A másik asztalon kalandosabban alakult a licit:

Szalay	Macskásy
	kontra
2♠	4♥ ¹
5♣ ^{2,3}	5♥ ^{4,5}
5♠ ^{6,7}	6♠

¹ Splinter: rövid kör és szleminvit

² Macskásy ezt kulcslicitnek vette (és ő ennek nagyon örült ☺)

³ Szalay szerint ebben a helyzetben ászt válaszolnak (2 kulcslap)

⁴ Macskásy szintén kulcslicitet adott

⁵ Amit viszont Szalay pikk király kérdésnek értelmezett

⁶ Macskásy „rendszerében” ez kulcslicit

⁷ Szalaynál viszont tagadja a pikk királyt

Macskásyék kalandos úton kötöttek ki egy szinte tökéletes felvételnél (2-1 káróra terített, de még 3-0-nál is jó esélyű). Elég hamar bekerültek az „erdőbe”, ahol az első „tisztás” a jó kis szem volt. Igaz, a sikert nem kell megmagyarázni...

Felvétel	Pont
6♠	10
3szan, 5♠	6
3♠, 4♠, 2szan	1

Az állás:

Dumbovich-Winkler 28 : Macskásy-Szalay 35

5. leosztás

Mindenki bellben. Osztó: Kelet

Kelet lapja	Nyugat lapja
♠ A K D 7 2	♠ 6
♥ D 4	♥ 9 6 5
♦ B T 5 3	♦ A 9 6 4
♣ B 8	♣ A K 7 5 3

<i>Winkler</i>	<i>Dumbovich</i>
1♠	1szan ¹
2♦	2szan
3szan	

¹ Kényszerítő

Winkler Gábor 2♦ licitje lehetett volna 3-as szín is (5332, dubló treffel), ezért Dumbovich szanban adott invitet, amit Winkler el is fogadott, gondolom a pikk szín minősége miatt. Sajnos ezen a napon nem volt szerencséje, mert ehhez a gémhöz szinte csoda (vagy az ellenfelek hathatós segítsége) kell.

<i>Szalay</i>	<i>Macskásy</i>
1♠	1szan ¹
2♦	3♦
passz	

¹ Félíg kényszerítő (semi forcing), azaz invit lap lehet benne, de gémforsz nem. Tehát gyenge, egyenletes lappal szabad rá passzolni.

Szalay György 2♦ licitje 4 lapot ígért (náluk a 2♣ viszontválasz lehet dubló is), ezért Macskásy azt az invitet választotta, amiből még színtalálkozás is volt. Szalay pedig nem tartotta nagyra a kőr és treff figuráit, ezért inkább passzolt.

Felvétel	Pont
2♦, 3♦	10
1szan	8
2szan	4
3szan	0

Az állás:

Dumbovich-Winkler 28 : Macskásy-Szalay 45



6. leosztás

Mindenki bellben. Osztó: Kelet

Kelet lapja	Nyugat lapja
♠ B T	♠ A K 7 6 5
♥ A K D	♥ 8 6
♦ K D 4 2	♦ 3
♣ K T 5 2	♣ D B 9 6 3

<i>Winkler</i>	<i>Dumbovich</i>
1♦	1♠
2szan	4♣
4szan	

Winkler Gábor 18-19 pontot és egyenletes kezét mutatott, Dumbovich Miklós pedig 5-5-öt a fekete színekben és szeméremérdeklődést. Ez Winklernek nem tetszett igazán, és a szan leállást választotta. Miután a licitből valószínű a kőr indulás, ezért ez egy jó felvétel. Igaz, pikk indulásra is megbukhat néhány esetben, és káró indulásra is akkor, ha az ász északon, a treff ász pedig délen van (igaz, ha északon 5 káró van, akkor még a 3 szan is bukik). Az 5 treff ezzel szemben nagyon kevés kiosztásra bukkik.

<i>Szalay</i>	<i>Macskásy</i>
1♣ ¹	1♠
1szan ²	2♣ ³
2♦ ⁴	3♣ ⁵
3szan	

¹ Erős

² Kérdezi a további elosztást

³ Természetes, 5 pikket és 4 treffet ígér

⁴ Relé, kérdez

⁵ 5-5 elosztás és jó lap

Macskásy Gábor az erős treffnek köszönhetően már 3-as magasságon be tudta mutatni az 5-5-ös elosztását és legalább 8 pontját, ezért ők eggyel alacsonyabban álltak

meg. Ezért még az északon lévő káró ászt és a délen lévő treff ászt is kibírják, ha a szín 4-4-ben van kiosztva.

Felvétel	Pont
5♣	10
3szan	9
4szan	8
4♠	5
6♣	0

Az állás:

Dumbovich-Winkler 36 : Macskásy-Szalay 54

7. leosztás

Mindenki bellben. Osztó: Nyugat

Kelet lapja	Nyugat lapja
♠ A B T 4 2	♠ D 8 7 6
♥ 8 4	♥ D 6 3
♦ 9 2	♥ A K D 6
♣ B 8 7 5	♣ A 3

Winkler

2♥¹

passz

Dumbovich

1szan

2♠

¹ Transzfer pikkre

Dumbovich Miklós elfogadta a transzfert, pedig jó lapja volt és 4-es pikkje. Ha elutasította volna (2 szan vagy 3♠ licittel), akkor esetleg Winkler 4♠-et lícitált volna (bár ez korántsem biztos). Pedig ez a bellgém csapaton pozitív szkórt hoz, mert kőr indulásra is 50%-os (pikk impassz), másra pedig még a 4-3 káró is elég lehet (ha sikerül 2 treffet lopni a kézben).



Szalay	Macskásy
	1♣ ¹
1♦ ²	1♠ ³
4♠	

¹ Erős

² 0-7 pont

³ Lehet 4-es szín is és nem kényszerítő

Szalay György egészen mást tudott a partnere lapjáról, mint Winkler, hiszen tudta a legalább 9-es fit-et és a partnerénél lehetett volna egy kicsit erősebb lap, mint 17 pont. Az 1♠ licit nagyon megkönnyítette nekik a gém felvételét.

Felvétel	Pont
4♠	10
2♠	7
3♠	5
1szan	2

Az állás:

Dumbovich-Winkler 43 : Macskásy-Szalay 64

8. leosztás

Mindenki mansban. Osztó: Kelet

Kelet lapja	Nyugat lapja
♠ 9 8	♠ A T 5
♥ A K B T 8 4	♥ 9 7 3
♦ K 7	♦ A T 6 5 3
♣ A K 5	♣ 8 4

Winkler

1♥

2szan¹

4♣²

4♥

Dumbovich

2♥

3♠²

4♦²

¹ Természetes és kényszerítő

² Kulcslicit, legalább másodmenet fogás

Dumbovich Miklósnak nagyon jó lapja volt az 1♥ indulásra, de ahhoz kevésnek érezte, hogy invitet adjon. Winkler Gábor később szeminvitet adott azzal, hogy a 3♠-re nem mondott rögtön 4♥-t, hanem kulsclicitet iktatott közé. Ezt már Dumbovich szerintem elfogadhatta volna, hiszen 2 ásza volt, és még a treff lopásra is láthatott esélyt, de ő nem tartotta olyan nagyra ezt a lapot. A szlem körülbelül 50% esélyű, pikk indulásra (a kőrnek húznia kell), míg más színű indulásra a káró magasítás növeli az esélyeket.

<i>Szalay</i>	<i>Macskásy</i>
1♣ ¹	2♦ ²
2♥	4♥

¹ Erős

² Legalább 8 pont 5-ös színnel

Macskásy Gábor 4♥ licitje itt minimális lapot ígért (hiszen ő már bemutatta a 8 pontját), ezért Szalay György nem is próbálkozott a biztonságos gémfelvétel felett.

Felvétel	Pont
6♥	10
4♥	7
5♥	2
3♥	0

A végeredmény:

Dumbovich-Winkler 50 : Macskásy-Szalay 71

Macskásyék ezen a napon nagyon jó teljesítménnyel rukkoltak elő, majdnem az összes megszerezhető pontot elérték. A következő számban ők mérkőzhetnek meg újabb ellenféllel, de mivel itt mindenkinek 2 részvétel jár, ezért Dumbovichék is viszatérnek még a színre.

AGRIA KUPA

Eger 2005. november 11-13.

Lila kollégium, Pozsonyi út 6-8. 36/537-157

Program:

Első nap: 18 30-ig vacsora, nevezés Csapat I.
 Második nap: Páros I. 13-ig nevezés, 13.30-kor kezdés
 Páros II. Vacsora után
 Harmadik nap: Csapat II.: 9.30-tól

Nevezés: Csapat: 10 000 Ft/csapat,
 Páros: 8 000 Ft/pár

Pároson ifi, nyugdíjas, külföldi kedvezmény. Összetett versenyre külföldj.

Szállás, étkezés a helyszínen, szinte a tavalyi áron.

Szállás: 36/537-157, 30/2924707

Információ András Imre: 36/322-176, 30/245-7128, andrasi@lab.hu

Bánki Zoltán

Versenyek, egyesületek, versenyszervezések, meg egyebek

Előljáróban néhány versenyszervezési problémáról:

Debrecen – a Civis Kupa szervezői úgy érezték, hogy az idén új időpontban tartott nagyváradi versenyt, bizony, „rájukszervezték"! A két verseny így egyidőben, egymástól nem nagy távolságra került megrendezésre, ami a résztvevők számára mutatkozott meg, kedvezőtlenül (Debrecenben 8 csapat, 26 pár). A párost Hegedüs Orsolya és Kemény György, a csapatot a FÉ-SZEK (Gabos Gábor, Réti Zsuzsa, Dombi Gergely, Szabó Csaba) nyerte.

Győr – csak az idén jöttünk rá, miért nem szeretnek mások július elején versenyt rendezni! A Szent László – Pentamix Kupán minden évben kollégiumi szállást is biztosítunk, de az egyetem fukarul bánik a szobákkal. Most kiderült, miért: ilyenkor van a kollégiumi szezon vége, a kollégisták hazautaznak, maguk mögött hagyva egy év termését. A takarítók csak megfeszített munkával tudnak megbirkózni a felgülemlett – feladatokkal. Nos, így az idén a szponzor cég külön is segített: beszállt a takarításba.

Osztógép híján előre rendelt és kinyomtatott leosztásokat duplikáltunk.

Miskolc – gondok voltak az étkeztetéssel és a párosverseny eredményszámításával.

Piliscsaba – az előkészítéssel nem volt hiba, az interneten a többszöri figyelemfelkeltés során még arról is értesülhettünk, hogy hány óra (!) van hátra a verseny kezdetéig. Az idén a sok jelentkező miatt a teraszon is – szabadtéri – bridzs folyt. A há-

rom kör, a több mint 100 pár soknak bizonyult a belső teremben történő elhelyezés lehetőségéhez. Az égiek kegyesen csak a párosverseny utolsó néhány leosztása során jelentkeztek szitáló esővel. De akkor már csak igen kevesen játszottak a teraszon: a szél sokszor elvitte a kártyalapokat, a metsző hideget a többség nem viselte el: behúzódtak asztalostul az étterembe – volt, aki korábban hazament.

Tájékoztató, elsősorban a versenyszervezők figyelmébe ajánlva – ezúttal az APEH részéről, részletek egy pár évvel korábbi, az adózás kérdését firtató bridzs-egyesületi állásfoglalás-kérésre adott akkori tájékoztató válaszlevélből:

„A személyi jövedelemadóról szóló, többször módosított, 1995. évi CXVII. Törvény (Szja-tv.) 4. §-a értelmében jövedelem a magánszemély által az adóévben bármilyen címen megszerzett bevétel egésze vagy annak a törvényben elismert költségekkel csökkentett része vagy a törvényben meghatározott hányada.

Ennek alapján a különféle versenyjutalmak – kivéve az Szja-tv. 1. számú mellékletének 4.7 pontja szerint a vetélkedő és a verseny díjaként kapott tárgyjutalom értékéből 5.000,- Ft-ot meg nem haladó összeget, továbbá összehatártól függetlenül a versenyeken és vetélkedőkön nyert érmek és trófeák értékét – esetében is fennáll a személyi jövedelemadó fizetési kötelezettség.

Az Szja-tv. 28. §-ának (1) bekezdése szerint az önálló és nem önálló tevékenységből

származó bevétel körébe nem sorolható minden olyan bevétel, amelynek adózására az Szja-tv. külön rendelkezést nem tartalmaz, egyéb jövedelemnek minősül.

Az egyéb jövedelem az Szja-tv. 29. §-ának (1) bekezdése szerint összevont adóalapot képező jövedelem, amelyből a kifizetőnek az Szja-tv. 46. §-a értelmében adóelőleget kell levonnia.

...A kifizetőt az általa az Szja-tv. szerinti belföldi illetőségű magánszemélynek juttatott... jövedelem után százalékos mértékű egészségügyi hozzájárulás fizetési kötelezettség terheli."

Nagykanizsa

A Nagykanizsai Bridzs Sportegyesület (8800 Nagykanizsa, Király u. 31./A) a Zala Megyei Bíróság a Pk.60.645/1991/4. számon tartja nyilván.

Nagykanizsa-Siófok néven – elsősorban Minarikék és Kásáék révén – az utóbbi időkből szép eredményeket értek el. Minarik Gábor versenyzőjük Sydney VB részvételét 100.000 Ft-al támogatták az Önkormányzatuk segítségével.

Keddenként 17 órától a Halis István Városi Könyvtárban folyik a játék. További információt Fenyves Jenő elnök nyújt a 20-220 97 50 telefonszámon.

Győr

Az idén ünnepelte a győri egyesület a 20 éves fennállását, s ezt külön nyílt párosversennyel tette emlékezetesebbé, melyet a Dienes Ödön–Zsák Zoltán páros nyert meg, Bánki–Horváth A. és az osztrák Kunisch–Zelnik párok előtt.

Kissné Szilvia 20 esztendeje adott fel játékos-toborzó hirdetést Győrben a Kisalföld c. lapban, s az arra válaszolók, összegyűlvén és klubot alapítván, mintegy 3-4

asztalon kezdtek játszani. Néhányan (a teljesség igénye nélkül) az alapítók közül: Biborka házaspár, Bodor Tamás, Csarnogurszky István, Csizmadia Sándor, Munkácsy István, Fehérné Hajni, Kovács Tibor, László Mátyás, Marosi Árpád, Papp László, Princinger László, Vaday házaspár, Varga László, Vének Lajos. Vaday Péter tanfolyamokat indított, majd jelentkeztek az ismerősök is, a régi győri színház falai közt már 7-8 asztalon folyt a játék az ezredforduló előtt, majd a klub egyesületté alakult, és a jelenlegi helyére, a Bridge csónakházba költözött. Itt manapság hangulatos körülmények közt 9-13 asztalon folyik a játék, több veszprémi, ajkai, mosonmagyaróvári, szombathelyi, tatabányai versenyző is rendszeresen idelátogat keddenként. Az idei házi mesterpontlistát éppenséggel a tatabányai dr. Kovács György vezeti.

Egy hónappal a jubileumi verseny után került sor, háromfordulós párosverseny keretében, a Szent László Kupa – Pentamix Forma 1 Kupa megrendezésére. A Forma 1 lebonyolítás azt takarja, hogy a hagyományos Mitchell értékelés mellett a fordulónkénti és vonalankénti legjobb helyezetteket pontozták és ebből is kialakul egy sorrend.

1. forduló

8. leosztás	♠ K 8 6	
O: Nyugat	♥ 5	
Ált. mans	♦ 9 4	
	♣ A K D B T 6 4	
♠ A B T 4	É	♠ 9 5 3
♥ A D 6	Ny	♥ K T 4
♦ B T 7 6 5 2	K	♦ K D 8
♣ –	D	♣ 9 8 5 3
	♠ D 7 2	
	♥ B 9 8 7 3 2	
	♦ A 3	
	♣ 7 2	

Nem volt szerencsénk a harmadik fordulónál 2. leosztásában:

O: Kelet	♠ K D
É-D bellben	♥ T 4 3
	♦ A D B 8 6
	♣ A K 4
♠ –	♠ B T 7 4 3
♥ A D 8 7 5 2	♥ B 6
♦ T 9	♦ 7 5 4
♣ D T 7 5 2	♣ B 9 8
	♠ A 9 8 6 5 2
	♥ K 9
	♦ K 3 2
	♣ 6 3

Nyugat	Észak	Kelet	Dél
Bánki	Kovács A.	Horváth A.	Fogaras
		passz	2♠
4♣	4♠	kontra	körpassz

A gyenge kettesre leadott 4 minor licit kétszínű lapot mutat, a licitált olcsó színt is mellet a nem elhangzott nemes színt is ígérve. A tavalyi győri kettős győztes pár – idén Piliscsabán vigasztalódtak, ott ők nyerték a párost – ellen bíztunk a buktatásban, de hiába. Fogaras András mindent eltalált: a káró színt erőltette, Horváthnak be kellett lopnia, a felvevő felüllopta, majd végül veszítő kört dobhatott a káró színre.

A díjjátadáskor a Gabos Gábor–Réti Zsuzsa páros „túlórázott”: ők nyerték a Szent László Kupát és a Pentamix kupát is Mezei–Honti és Surányi–Zombori előtt. Fordulónként végig egyenletes teljesítményt nyújtottak (58 %, 58,75%, 59%), a legvégén álltak az élre. Jókor voltak jó helyen...Ilyen duplázás az eddigi hat verseny során csak a Fogaras–Kovács és a Czimer–Jakab pároknak sikerült.

Miskolc

A páros versenyt Kertész Zsófia nyerte Thorsten Kootz-zal, német partnerével a Szendrei–Bojár és Gabos–Réti párok előtt. A verseny díszvendége, Gabos Gábor által felajánlott, a párosan legeredményesebb 65 év feletti játékosnak járó különdíjat a negyedik helyen végzett Harsányi Lajos nyerte el. A csapatversenyen a lebonyolítást javítani lehetett volna, ha a 12 csapat a kiírással ellentétben körmérkőzést játszik.

Utólag persze, nem bántuk, hogy bukácsló Tutu csapatunk (Csehó–Martinkó, Bánki–Zsák) végül döntőt játszhatott a mezőnyből kiemelkedő Steve (Jakab–Szilágyi, Gál–Macskásy) ellen.

A döntőben tiszta lappal kezdtünk. Az utolsó, 8. leosztás előtt – osztó Nyugat, mindenki mansban – ellenfelünk vezetett 10 ponttal. Lapom Északon:

♠ A x
♥ B T x x x
♦ T 9 8 x
♣ K x

Jobbról passz, passzoltam én is, Kelet precíziós 1 treffel kezdett, amit passz és 1♦ leintés követett. Mansban megkockáztattam egy 2♥ kizárást. Ezt passz követte, partnerem, Zsák Zoltán 4♥-re ugrott, ami mindenkinek megfelelt.

Az erős kéz a treff ADB-ból kezdett, adván egy ütést. Most már csak teljesíteni kellett volna az első helyért, mert odaát ugyanez a 4♥ felvétel kettőt bukott. Az asztal lapja:

♠ K x x x x
♥ A 8 x x
♦ A
♣ x x x.

Lehívtam az adu ászot, majd pikk magasításra játszottam. Sajnos, a pikk 5-1-ben volt elosztva. Kelet felüllopta a pikket – eredetileg KDX-e volt aduból -, majd elvette egy-egy adumat, a felvétel elbukott egyszer, -50 és +100, a kapott 2 IMP kevés volt a győzelemhez.

A jó tempózás vezetett volna sikerre: nem mindegy, mikor kerül sor egy menet adu lehívására! Nem szabad aduzni, ugyan-

úgy a pikket hívogatjuk, s amikor felüllopnak, összesen egy menet aduzást kell végrehajtani. Az mindegy, hogy az ellenfél, vagy mi magunk hívjunk ekkor vagy ezután azt az egy menetet adut.

A csapatverseny harmadik helyét a Dienes Ödönnel erősítő Kassa csapata szerezte meg, Boros–Munka–Lohay–Dienes összeállításban.



Humorzsák a netről

Kaplan kommentárjai a Rámából és bulletinekből

(Betty Kaplan, Edgar's Boswell):

Megfigyelték, hogy Chagas milyen sok ütést képes bezsebelni? A bridzsezőknél ez egy nagyon hasznos tulajdonság.

Nincs kontra, nincs gondja /no double, no trouble/.

A számítógép egész életében egyetlen partit sem bukik el. Így nem ismeri annak érzését sem.

Ezt a felvételt csakis a sikeressége igazolhatja - van egy olyan érzésem, hogy erre nem kerül sor.

Nyugat passzolt, remélve, hogy majd a partnere kontrázik, de manapság ez túl nagy elvárás. S ez így lesz mindenkor, az egész világon.

Ez a 3 szan a felvételek azon sorába tartozik, amelyet a londoni Lloyd's is szívesen biztosítana.

Egy felvételre akkor mondhatjuk, hogy becsvágyó, nagyratörő, ha teljesül. Más szóval, ha elbukik, akkor... Ez a felvétel egyet bukott. Közel becsvágyó volt.

Ha bajban vagy, üttesd az ellenfeleket! Miért neked kelljen hibáznod?

Mahmood nagyon jó tanácsot adott magának, amikor azt mondta: – STOP. De nem szentelt rá figyelmet.

Varga István rovata

Egy furcsa végjáték



Az Ecsed utcában rendezett nyári párosbajnokságon Sándor Judith volt a partnerem. A selejtező 2. fordulójának 22. leosztásában Észak helyén a következő lapokat halásztam ki a tokból: ♠–, ♥A B 9 3, ♠A 9 6 5 4 2, ♣8 6 3. Hozzáteszem, a kiosztáshoz utóbb nem sikerült hozzájutnom, így a kisebb értékű lapokat emlékezetből, több hét távlatból próbálok felidézni, mivel már a döntő is régen lezajlott. A lényeges lapokra azonban természetesen pontosan emlékszem, hiszen végül is erről szól ez a cikk.

Mansban voltunk bell ellen, s tőlem balra, Keleten Zöld Ferenc az első helyen ülve 1 ♠-et licitált. Partnerem passzolt, s most Dienes Ödön kényszerítő 1 szanja következett. Máris problémám volt, hiszen (legalábbis az én, meglehetősen szegényes fantáziám szerint) négy adekvát licitem is volt: passz, 2♦, 3♦, kontra. Ráadásul ez egy olyan helyzet volt, amelyben nem lett volna sportszerű sokat haboznom. Nem mindenki figyel erre, talán én sem mindig, de ez a lap erősen indokolta a gyors licitet. Hiszen partnerem sok pikket tartogathat a kezében, nem lenne jó bizonytalan helyzetet teremteni számára – licitálhat-e vagy sem, pl. egy kínálkozó kontrát. A 2♦ és a kontra hátránya, hogy a partnerem esetleg jobb lapra számít, mint az enyém, s talán már a kettes magasságon kifejezi kételyeit egy esetleges pikk felvétel teljesíthetőségével kapcsolatban. A káró licitek hátránya, hogy könnyen elsikkadhat a kőr színnünk, különösen, hogy gyenge lappal, káróval és négyes kőrrel modern felfogásban licitálunk, tehát kontra, majd az esetleges

treffre káró licit nem jelent plusz erőt. A hármas magasságon pedig még le is beszélhetem partneremet egy kiváló kontráról, aligha épít ugyanis arra, hogy két ászom van. Még meg sem szólaltam tehát, gyorsan kéne licitálnom, de máris ennyi tényezőt kellett figyelembe vennem. Sőt, ennél többet is, csak most nem kívánom részletezni azokat, amelyek az általam választott passz licit ellen szólnak – ezeket is lehetne sorolni. Nem könnyű helyzet... Talán az döntött, hogy én párosversenyen kétes helyzetekben a passzt és a kontrát preferálom, de ezek közül is a passz licit a „kedvencem”. Nem mindig jön be...

A licit persze máris gurult tovább: 2♣, passz, 3♠, azaz Dienesnek invit lapja volt hármas pikkkel. Ha eddig passzoltam, most már nemigen volt más választásom. Én legalábbis nem szeretek „kavarni”, mint ez később még kiderül.

Zöld Ferenc bementa a gémet: 4♠, passz, passz, s máris újra én következtem. Hogy' is van ez? Tőlem jobbra pontosan invit lap van, hármas pikkkel. Balra szinte biztosan ötös pikk, bár ha hatos, akkor jó erős a lap, de azért az aduelosztás akkor sem éppen ideális, és hátha van a partneremnek két adu ütese még erős ellenfelek ellen is. De normál esetben, azaz ha ötös pikkje van, ő nem kontrázhat még jó aduval sem, hiszen ennél kevesebb pontom is lehet, de ha pontosan 9 pontra számít nálam, akkor sem garantált a két ász. Tehát: invitre mondták be, én ütök kettőt, az aduk a lehető legrosszabbul vannak elosztva (nemcsak 5-0, hanem az ötös adu a hosszú mögött van!),

ideális lap büntető kontrához! Arról most nem beszélek, hogy még a rutinos Zöld Ferinek is lehet olyan lapja, amellyel – hiába ismerjük egymást: nyertünk néhány csapatversenyt Földi–Zöld, Kállai–Varga, illetve (ennél jóval gyakrabban) Földi–Zöld, Bíró–Varga összeállításban, s együtt játszottunk egy Maccabi versenyen is – el kell találnia, hol van a hosszú pikk, és talán inkább nálam fogja keresni. Ha nem, legfeljebb majd gratulálok neki. De van még egy érv a kontra mellett: az előbbi, igen éles szituációban én nem licitáltam. Nem zárható ki viszont, hogy mások az én lapommal beszállnak a ringbe, s Kelet-Nyugat ennek ellenére gémgig jut. Partnerem lapjával bizonyára felmerül a kontra, és akkor pl. mi írunk egyedül 200-at, mindenki más 500-at. Szóval: kontra, ugye nem gondolja senki, hogy passzolnom kellett volna? Legfeljebb az juthat az ember eszébe, hogy aki nem áll meg gondolkozni egyetlen pillanatra sem, az esetleg csuklóból passzol, aztán persze már késő...

Partnerem a kőr nyolccsal indult, s ez az asztal terült le: ♠A 9 2, ♥K T 7 5 4, ♦T 8 7, ♣K 4. Ütöttem az ásszal, a felvevőtől jött a kettes. Annyit már tudtam, hogy a dáma a felvevőnél van, de hol a hatos? Ha az is a felvevőnél, akkor most kőr lopás, káró, kőr lopás, és már egyszer nem. Plusz még az aduk... De ha nem így van, a kőr hívást üti a dáma, és pl. 5-5 fekete birtokában a felvevő lemehet az asztalra, s a kőr királyra eldobhatja szingli káróját, amelyet a partner esetleg ütésből lop. Én úgy döntöttem, nem kell ide két lopás. Lehívtam a káró ászt, a felvevőtől a dáma, a partnertől pedig a hiányzó kis lap, a hármast jött. Most kicsit elgondolkodtam, de nem jutottam támponhoz, így végül mégis a lopatási kísérletet választottam: a felvevő ütött a kőr

dámával. Talán mégis kárót kellett volna hívnom, hátha kirövidül a vélhető 5-5, vilant át az agyamon.

És most ülünk át a felvevő helyére, s közben megmutatnám a teljes kiosztást:

	♠ –					
	♥ A B 9 3					
	♦ A 9 6 5 4 2					
	♣ 8 6 3					
♠ A 9 2	<table border="1" style="border-collapse: collapse; margin: auto;"> <tr> <td style="padding: 2px;">É</td> <td style="padding: 2px;">K</td> </tr> <tr> <td style="padding: 2px;">Ny</td> <td style="padding: 2px;">D</td> </tr> </table>	É	K	Ny	D	♠ D 8 7 6 4
É	K					
Ny	D					
♥ K T 7 5 4		♥ D 2				
♦ T 8 7		♦ D				
♣ K 4		♣ A D B T 2				
	♠ K B T 5 3					
	♥ 8 6					
	♦ K B 3					
	♣ 9 7 5					

Zöld Ferenc pontosan tudta, hogy már csak adut adhat ki. Ha négyes pikkem van, de nincs nálam a tízes, pikk ász, pikk kilences, és „meghalt” a bubim, a felvétel simán teljesül. (Ha elmegyek a pikk királlyal, a treff király a lemenet. Tehát kis pikket hívott, de Judith nem bízta a véletlenre az ellenjátékot: bement a tízessel. Ne foglalkozunk most azzal, mi történt volna, ha Dél kis pikket rak ebbe az ütésbe, a lényeg: ha a felvevő a pikk kilencest kéri az asztalról, egyet bukik, ha az ászt, akkor pedig kettőt – viszonylag könnyű végjáték vezetett volna ezen eredményekhez (miután én nem adok adut).

A felvevő ütött a pikk ásszal, s konstata, hogy mi a helyzet: egyet biztosan bukik, de nincs kizárva, hogy kettőt (én persze kárót dobtam). Most elkezdte hívni a treffekeket. Miután kiderült a 3-3, meghívta a negyediket. Partnerem belopott egy kicsivel, ő felüllopta a kilencessel. Most kézbe ment káró lopással, jött az ötödik treff.

Dél ismét kicsivel lopott, kiszállt káróval, majd ütött a pikk király-bubival, kétszer nem, 500.

A szkörlapon valóban volt néhány ilyen eredmény, plusz még egy 800 is, de a többi elég vegyes, jellemzően 200. A kontra tehát fontos volt...

Ekkor megkérdeztem partnernőmtől, jobb lett volna-e, ha kőr helyett kárót hívok, s rövidítem a felvevőt. Ő úgy vélte, biztos, hogy az a jobb hívás, valószínű a 800.

Otthon elgondolkoztam a partiról. Nézzük csak, mi van, ha a két ász lehívása után káróval jövök... A felvevő lop, pikket hív, tízes (ebben maradtunk), ász, jönnek a trefek. Ötlapos végállás alakul ki:

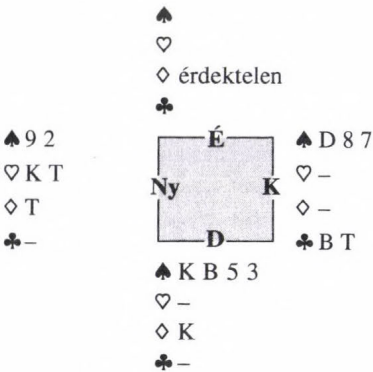

Észak lapja nem érdekes (kis kőrök és kárók). A harmadik treffre az asztról kört kell dobni, ez viszont nagyon fontos!

Most jön a negyedik treff. És Dél már csak kettőt tud ütni! Arról nem érdemes beszélni, mi van, ha eldobja a káró királyt, a magas lopások sem kecsegtetnek semmi jóval (tessék megvizsgálni!), marad a kis pikk, mint az előző esetben. Pikk kilences az asztról, káró lopással kézbe, újabb treff, és a pikk dáma ütést nem lehet kicsavarni a felvevő kezéből.

Hogy is van ez? Ha rövidítem, nemhogy nem 800, hanem könnyű 200!!! Érdekes helyzet. Persze, Zöld Feri ezt magától is megjátszhatta volna, ha pl. a treff király után fellop egy kárót, de ez talán már a házi elemzések rovatba tartozó megoldás, az asztralnál pontosan kinyomozni, hogy kinél mi van, s milyen végállást hogy kell előkészíteni, nem éppen egyszerű. De ha meghívom a kárót, megváltozik a helyzet, innen kezdve már inkább elrontani nehéz a játékot.

És most folytassuk! Miért állnánk meg annál a pontnál, hogy elveszük Dél egyik káróját, mielőtt elkezdenénk lejátszani magas treff színünket?!? Tegyük fel, hogy Kelet rutinos játékosként teljesen „levetkőzteti” Délt (azaz összes külső lapját elveszi). Miután üt a kőr dámával, pikk (tízes, ász), káró lopás, treff király, káró lopás, jönnek a trefek. Minden tökéletes, Délnek nincs kiszállója!

Jöjjön most a végállás:

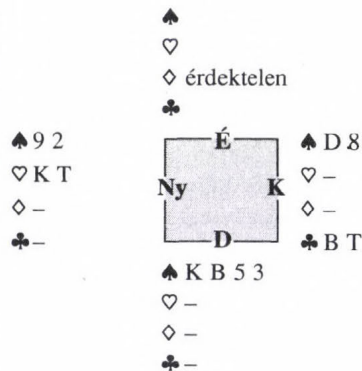

Treff bubi hívás, kaján vigyorral... Dél pedig nemes egyszerűséggel belop a pikk bubival, pikk király, pikk, s a tizenharmadik ütésben már csak neki van aduja, kétszer nem!!!

Hihetetlen! Ha a felvevő érdektelenséget mutat Déllal szemben, s neki sem kezd a vetkőztetésnek, kettőt bukik, mert ellenfelének marad kiszálló lapja, ha pedig teljesen lebontja, megint csak két bukás jut osztályrészéül, hiába távolította el a zavaró „ruhadarabokat”. De ha a felvétel potenciális teljesítésével jár, egyedül a bridzsezőkre jellemző izgalom akkor kapja el Keletet, amikor egy külső lapot még nem távolított el, s nem bírván magával máris hívni kezdi a treffekeket, akkor teljesít! Nem megalapozatlan tehát az a vélemény, hogy nem a teljes meztelenség az ideális, kell egy kis bizonytalanság...

Félek, hogy a sejtelmesség ezen varázsát a bridzs által kevésbé megfertőzött ember-

társaink (vannak ilyenek?) aligha értenék meg. Kár...

Engem még az is érdekelne, van-e az ilyen típusú végjátéknak irodalma. Vajon ez egy kielemezett, tisztázott helyzet, vagy még nem foglalkoztak vele teoretikusan? Meggyőződésem ugyanis, hogy ez teljesen kommersz, hétköznapi eset, csakhogy még olyan játékosok is simán továbblépnek egy kézigyintessel („hát ezt nem lehetett megcsinálni”, stb.), akik egyébként szívesen elgondolkodnak egy parti sanszain. Másokról nem is szólva. Számomra az lenne „megnyugtató”, ha lehetne tudni, mikor kell ehhez az eszközhöz nyúlni a hiányzó ütés megszerzésének érdekében. Akkor esetleg nem belebotlana az ember, hanem felismerné...



KEZDŐ BRIDZS-TANFOLYAM PRÓBÁLD KI INGYEN!

2005. szeptember 19-től és 21-től

Viktor Dániel magyar és osztrák bajnok, sokszoros válogatott bridzs nagymester a Magyar Bridzs Szövetség támogatásával FÉLÉLVES kezdő bridzs-tanfolyamot rendez.

A tanfolyam időtartama 12 hét. Ezt követi egy haladó tanfolyam, melynek időtartama szintén 12 hét. A mester saját módszerével és könyvéből tanít. Több információ: a www.vikorbridge.com honlapon.

A tanfolyam időpontja:

2005.09.19-től minden HÉTFŐN és 2005. 09.21-től minden SZERDÁN 18.15 óra.

A tanfolyam helyszíne:

UJS Klub, Bp. VIII. Mária u.54. A Ferenc körüti metrómegállótól 1 percre van, olyankor már (ingyen) lehet parkolni a környéken. Térfigyelő rendszer van.

A tanfolyam anyaga:

Módosított minibrizds, Standard American licitrendszer, a felvevő- és ellenjáték alapismeretei, játékok, tesztek.

A minimális létszám 12 fő, a maximum 30 fő.

A tanfolyam díja: az első 4 hét ingyenes. A 12 hét összesített díja 24000.- Ft (500 Ft/óra). Az MBSz ifjúsági programjának jóvoltából IFJÚSÁGI játékosok (25 éven aluliak) számára 14000 Ft, KÖZEPISKOLÁSOK számára 7000 Ft. Érdeklődni és jelentkezni lehet Viktor Dánielnél a 06-30-2027145-ös telefonszámon, vagy a danvikor@axelero.hu e-mail címen lehet.

Viktor Dániel kezdőknek és haladóknak szóló tankönyve az Athenaeum kiadó gondozásában szeptember végén jelenik meg. A címe várhatóan „Viktor Dani bridzsiskolája” lesz.

A licitverseny lapjai: Nyugat lapja

(Nyugat lapjait l. a 26. oldalon)

1. leosztás

Mindenki mansban. Osztó: Kelet.
Nyugat lapja

♠ K D B 3
♥ 7 6 2
♦ 8 4 2
♣ A K 4

2. leosztás

Kelet-Nyugat bellben. Osztó: Nyugat
Nyugat lapja

♠ A K B
♥ A D T 9 8 2
♦ 5
♣ T 6 4

3. leosztás

Mindenki bellben. Osztó: Kelet
Nyugat lapja

♠ A B 7
♥ D 9 3
♦ K T 8 4
♣ K 6 2

4. leosztás

Észak-Dél bellben. Osztó: Észak

Licit

Észak	Kelet	Dél	Nyugat
1h	passz	1szan*	???

*Nem kényszerítő

Nyugat lapja

♠ A K 8 5
♥ –
♦ A D 9 5 4 2
♣ A 9 6

5. leosztás

Mindenki bellben. Osztó: Kelet
Nyugat lapja

♠ 6
♥ 9 6 5
♦ A 9 6 4
♣ A K 7 5 3

6. leosztás

Mindenki bellben. Osztó: Kelet
Nyugat lapja

♠ A K 7 6 5
♥ 8 6
♦ 3
♣ D B 9 6 3

7. leosztás

Mindenki bellben. Osztó: Nyugat
Nyugat lapja

♠ D 8 7 6
♥ D 6 3
♦ A K D 6
♣ A 3

8. leosztás

Mindenki mansban. Osztó: Kelet
Nyugat lapja

♠ A T 5
♥ 9 7 3
♦ A T 6 5 3
♣ 8 4



Eredmények

Győri Jubileumi verseny

2005. június 4.

Párosverseny

1. Dienes – Zsák	62.32%
2. Bánki Z. – Horváth A.	60.70%
3. Kunisch – Zelnik	59.47%
4. Magyar Á. – Szabolcsi	58.56%
5. Balogh – Éliás I.	57.69%
6. Surányi M – Csehó	56.99%
7. Mezei – Honti	56.96%
8. Nagy I. – Papp	56.81%
9. Benedek – Nikolits T.	56.63%
10. Marosi – Vaday	56.36%
11. Marjai Gy. – Zöld F.	56.27%
12. Nyárádi I. – Nyárádi G.	55.88%
13. Honyek – Szabó Cs.	55.88%
14. Széles – Kuttner	55.70%
15. Bánki Zs. – Wellner	55.61%
16. Kovács T. – Derzsényi	55.14%
17. Meggyesi – Just	54.39%
18. Nagy T. – Lipi	54.26%
19. Böszörményi – Kovács A.	53.55%
20. Vida – Juhász	53.46%
21. Both – Méry	53.25%
22. Retteggy – Macskásy G.	52.24%
23. Bakó – Bekó	51.97%
24. Darók – Novottny	50.89%
25. Biborka – Holmann	50.85%
26. Fülöp – Rózsa	50.80%
27. Szentés – Szikszai	50.50%
28. Zwada – Szigeti	50.19%
29. Benis – Vincze	49.91%
30. Kovácsné – Tóth	49.83%
31. Wér – Szabó P.	49.60%
32. Magyarai – Hoffmann	49.56%
33. Izing – Izing	49.13%
34. Klein Á. – Bozzai B.	49.10%
35. László – Szalár	48.71%
36. Kerényi – Gárdos	48.70%
37. Papp – Véték	48.51%
38. Karancsi – Szendrei	48.01%
39. Szép – Szondi	48.00%

40. Szabó A. – Csonka	46.23%
41. Balatincz – Vass	46.04%
42. Szűcs – Bedök	45.80%
43. Balló – Dékán	44.77%
44. Végh A. – Scharnitzky	44.28%
45. Hámori – Hámori	43.68%
46. Varga – Bodor	43.51%
47. Édes – Fülöp T.	43.35%
48. Csarnogurszky – Munkácsy	43.30%
49. Horváth – Visnyovszki	42.92%
50. Pataki – Novotny	42.79%
51. Zombori – Zombori	41.55%
52. Jung – Jung	40.78%
53. Fehérmé – Deákné	39.57%
54. Forgács – Zsírosné	38.03%
55. Ormay K. – Lázár	35.64%
56. Bodor Zs. – Komlós	35.39%

VIII. Szent László Kupa

Győr, 2005. július 2-3.

Párosverseny

1. Réti – Gabos 58.60% +PENTAMIX Kupa	
2. Mezei – Honti	58.08%
3. Surányi – Zombori	57.64%
4. Nyárádi Zs. – Nagy I.	57.59%
5. Riesz – Szabó	57.11%
6. Ormay K. – Honyek	55.93%
7. Balogh – Sziklai	55.93%
8. Bánki Z. – Horváth A.	54.81%
9. Brádi – Sziráki	54.52%
10. Nagy A. – Biborka	54.21%
11. Kovács A. – Fogaras	53.99%
12. Visnyovszky – Szikrai	53.69%
13. Nyárádi I. – Nyárádi G.	53.64%
14. Bata – Jónap	53.03%
15. Dienes – Zsák	52.50%
16. Kálcsév – Grieger	52.33%
17. Jakus – Vida	51.96%
18. Bánki Zs. – Wellner	51.27%
19. Papp – Véték	50.95%
20. Rózsa – Fülöp	50.65%

21. Csehó – Szabó I.	50.65%
22. Bodor – Varga	50.64%
23. Szél – Fülöp	50.38%
24. Magyarai – Nagy	50.32%
25. Szvitacs – Komor	49.91%
26. Szabó A. – Simonyi	49.75%
27. Matheovits – Harsányi	49.17%
28. Bozzai B. – Torma	49.14%
29. Horváth – Kovács	48.87%
30. Bozzai P. – Benedek	48.67%
31. Csarnogurszky – Munkácsy	48.12%
32. Nagyzsadányi – Bakos	47.82%
33. Gira – Gira	47.21%
34. Zwada – Szigeti	46.76%
35. Wér – Szabó	46.32%
36. Karsai – Jung	45.87%
37. Marosi – Vaday	45.85%
38. Zelnik – Persy	45.38%
39. Fehérné – Vass	44.39%
40. Surányi Á. – Antal	44.22%
41. Bekó – Ligeti	43.52%
42. Kalmár – Lovas	42.72%
43. Hámori Á. – Hámoori I.	42.71%
44. Komrmos – Zalka	41.11%
45. Kovácsné – Tóth	40.16%
46. Hegedűs – Horváth	38.86%

AVAS KUPA (Miskolc)

2005. július 15-17.

Csapatverseny

1. STEVE
Gál – Macskásy – Jakab – Szilágyi
2. TUTU
Bánki – Zsák – Csehó – Martinkó
3. KASSA
Boros – Munka – Lohay – Dienes
4. MISKOLC I.
Moldován – Bárczy P. – Gáspár – Bárczy T.
5. ERDŐBÉNYE
Ormay – Ormay – Kertész – Kootz
6. PÉCS
Harsányi – Matheovits – Horváth – Serdült
7. NAGYKANIZSA
Kása – Kása – Marczona – Minarik
8. FÉSZEK
Réti – Gabos – Hegedűs L. – Szatmáry

9. LIBRIS
Gabrik – Belyus – Menyhért – Klimcik
10. MISKOLC 2.
Nagy – Lenkey – Szöllősi – Szabó
12. SZEGED
Makay – Juhász – Sziklai – Pintér
13. FORTUNA
Hegedűs E. – Horváth – Jung – Jung

Párosverseny

1. Kertész Zs.– Kootz	291.57
2. Szendrei – Bojar	269.30
3. Gabos – Réti	268.58
4. Matheovits – Harsányi	268.40
5. Jakab – Szilágyi	268.23
6. Csehó – Martinkó	264.09
7. Bata – Jónap	263.86
8. Szőnyi – Blancz	254.22
9. Sziklai – Pintér	251.25
10. Kalmár – Mózer	248.29
11. Boros – Munka	246.97
12. Gáspár – Bárczy	246.46
13. Bánki – Zsák	245.97
14. Chama – Zlachy	245.62
15. Macskásy – Gál	245.34
16. Serdült – Horváth	243.30
17. Dienes – Lohay	243.24
18. Juhász – Makay	237.55
19. Meggyesi – Just	235.54
20. Lakatos – Takács	233.69
21. Reszler – Mátyus	231.75
22. Havaj – Zalai	229.48
23. Bartha – Matuz	225.88
24. Kun – Mórocz	225.51
25. Reisz – Reisz	221.93
26. Böszörményi – Busi	220.99
27. Jung – Jung	220.82
28. Szabolcs – Korsós	219.84
29. Tulbuh – Folop	218.85
30. Balázs – Lenkei	215.83
31. Szabó – Szöllősi	214.83
32. Gabrik – Bejus	214.40
33. Lovász – Ádám	213.95
34. Menyhért – Klimcik	213.92
35. Fenyvesi – Kovács	213.67
36. Velczko – Skunda	213.47
37. Moldován – Bárczy	212.02
38. Tókanova – Tockarov	209.67
39. Horváth – Hegedűs	208.41
40. Szorati – Pcola	190.53

41. Szendrei – Uhrin	181.76
42. Simonov – Belcsak	150.55

XXV. Bányász Kupa

Tata

2005. augusztus 18-21.

Csapatverseny

1. Dumbovich	179
Dumbovich, Winkler, Viktor, Lakatos	
2. Interface	157
Szalay, Bódis, Macskássy, Trenka	
3. Galim	157
Gál, Nyárádi G., Gellér, Balásy	
4. Hegedüs	149
Hegedüs G., Zombori, Surányi, Czímer	
5. Szeged	148
Hittmann, Csehó, Grezsa, Zsák	
6. EcoSoft	143
Lévai, Falus, Szolnay, Marjai, Bartis	
7. Augusztá	142
Bánki, Szóts, Széles, Kuttner	
8. Pannonia	141
Éliás, Kotányi, Balogh, Horváth A.	
9. Gira	138
Gira hp., Nagyzsadányi, Bakos	
10. Hajdu II.	137
Hajdu, Kerekes, Szilágyi, Varga S.	
11. Siba	135
Szikszai, Talyigás, Talyigás, Siba	
12. FÉSZ-EG	134
Réti, Gabos, András, Bata	
13. Mozaik	130
Ferenczi Gy., Nagy E., Zwada, Szigeti I.	
14. TB-Pécs	123
Hájos, Visnyovszky, Vági, Weisz	
15. Nyárádi	118
Nyárádi G., Dombi, Szatmáry, Zalai	
16. Judith	116
Wér, Sándor J., Németh, Szabó	
17. TB.III.	115
Szörényi, Szikrai, Novottny, Kirschner, Bokor	
18. Vaday	113
Marosi, Vaday, Tömpos, Kovács	
19. Dark Club	109
Komor, Szendrei, Honyek, Kállai	
20. Benyócs	61
Benyócs, Kuttner, Novottny, Pataki	

Párosverseny

1. Marjai-Szolnay	61.96%
2. Bánki-Szóts	61.69%
3. Hittmann-Csehó	58.80%
4. Nyárádi-Gellér	58.77%
5. Hajdu-Varga S.	58.76%
6. Surányi-Czímer	58.35%
7. Macskássy-Trenka	57.96%
8. Éliás-Kotányi	57.54%
9. Dumbovich-Winkler	57.43%
10. Viktor-Lakatos	57.28%
11. Kertész Zs.-Kootz	56.30%
12. Kerti-Vékony	56.02%
13. Gál-Balásy	55.54%
14. Szikszai-Siba	54.75%
15. Nagy E.-Ferenczi	54.58%
16. Kerekes-Szilágyi	54.53%
17. Kovács A.-Földi	53.82%
18. Dienes-Cziffra-Welker	53.48%
19. Nyárádi-Nagy I.	53.02%
20. Szörényi-Szikrai	52.64%
21. András-Bata	52.21%
22. Vági-Weisz	52.00%
23. Papp L.-Kovács Gy.	51.76%
24. Hegedüs-Zombori	51.44%
25. Horváth A.-Balogh Sz	51.34%
26. Falus-Lévai	51.30%
27. Fülöp-Rózsa	51.20%
28. Szabados-Kuttner	50.88%
29. Hegedüs L.-Udvari	50.79%
30. Ferge S.-Bálint B.	50.71%
31. Keresztény A.-Siba L.	49.86%
32. Honyek-Kállai	49.34%
33. Szathmáry-Zalai	49.21%
34. Makra-Hollósi	49.15%
35. Németh-Szabó	48.90%
36. Zwada-Szigeti I.	48.79%
37. Tölgyesi-Söpkézne	48.49%
38. Topolyi-Sándor J.	48.34%
39. Dombi-Nyárádi G.	48.10%
40. Fehér-Hézső	47.86%
41. Hájos-Visnyovszky	47.63%
42. Komor-Szendrei	47.17%
43. Jakus-Hámori	47.16%
44. Tömpos Cs.-Kovács Gy	46.78%
45. Bartis-Bódis	46.70%
46. Bikki-Sziráki	45.53%
47. Gira hp.	45.46%
48. Both-Méri	45.24%
49. Novottny-Darók	44.82%

50. Réti-Gabos	44.34%	56. Szepesi-Reinhardt	40.43%
51. Simonyi Zs.-Szabó A.	43.84%	57. Szakállné-Wér	39.59%
52. Bakos-Nagyzsadányi	43.61%	58. Czímer-Szuromi	38.55%
53. Novotny Z.-Pataki	43.43%	59. Kisgyörgy-Liska	38.55%
54. Csibi-Winkler	42.49%	60. Hámori hp.	32.05%
55. Kirschner-Bokor	42.02%		

A debreceni verseny eredményét a következő számban közöljük.

I. RAMADA HOTEL & RESORT LAKE BALATON ALMÁDI KUPA BRIDZS VERSENY

2005. október 7-9.

Program:

október 7. péntek:	18.00 Megnyitó és svédasztalos vacsora
	19.00 Párosverseny, Mitchell-MP I. forduló
október 8. szombat	10.00 Csapatverseny, 4*8 leosztás, dán
	15.00 Svédasztalos ebéd
	19.00 Párosverseny, Mitchell-MP II. forduló
október 9. vasárnap	9.00 Csapatverseny, 5*8 leosztás, dán
	14.00 Svédasztalos ebéd
	15.00 Eredményhirdetés

Nevezési díjak október 5-ig (utána +500Ft/fő):

<i>Csapat:</i>	2500 Ft/fő
	Versenyyengedéllyel: 2000 Ft/fő
	Ifiknek: 1500 Ft/fő
<i>Páros:</i>	4 000 Ft/fő
	Versenyyengedéllyel: 3500 Ft/fő
	Ifiknek: 2000 Ft/fő

Díjazás:

A versenyszámok első három helyezettjei érem díjazásban részesülnek.

A versenyszámok első helyezettjei egy évig védik az Almádi Kupát.

A befolyt nevezési díj 70 %-ából képezzük a díjalapot.

Tárgyutalmak (nem halmozhatóak): külföldi csapat, veszprém megyei csapat, külföldi páros, vidéki páros, női páros, ifi páros, veszprém megyei páros, vigaszdíj

Nevezés, szállásfoglalás:

(a szállásfoglalás szeptember 30-ig, az utána beérkező igényeket csak a szállások kapacitásának megfelelően tudjuk biztosítani)

online a verseny honlapján www.freeweb.hu/vbtse/almadikupa.php

telefonon: Hites Viktor 30/3476356

e-mail: tajfutas@freemail.hu

Budapesti IMP Párosbajnokság 2005

I/A osztály végeredmény

1. Fogaras – Kovács A.	189.6
2. Csepeli – Kovács M. – Dumbovich	166.1
3. Gál – Winkler	109.9
4. Kemény – Hajdu P.	96.2
5. Szabó – Szilágyi	87.6
6. András – Viktor	81.5
7. Honti – Harangozó	75.4
8. Kuttner – Széles	74.8
9. Homonnay – Lakatos	66.8
10. Holyinka – Jakab	44.4
11. Bódis – Szalay	40.4
12. Kerekes – Varga	39.9
13. Balásy Zs. – Dombi G. – Dörnyei Zs.	27.2
14. Zoller – Marjai P. – Minarik G.	16.5
15. Mirk – Sztrapkovic – Kepecs	8.7
16. Földi – Zöld	5.6
17. Kelen – Szappanos	-2.3
18. Gellér – Tóth I.	-11.0
19. Hegedűs L. – Udvari	-18.4
20. Topolyi – Welker Jácint	-22.3
21. Linczmayer – Nikolits	-22.8
22. Vida – Szőnyi	-31.2
23. Bárány – Kerényi	-35.5
24. Dienes – Monori	-76.6
25. Balásy I. – Szamos	-76.8
26. Kertes – Vég – Osskó	-104.1
27. Csóka – Szabó	-112.8
28. Kotányi B. – Nyárádi G. – Balogh Sz.	-134.0
29. Fazakas – Tóth	-138.4
30. Pallos – Takács	-145.0
31. Csehó – Dörnyei G.	-159.6
32. Lévai F. – Falus – Aczél	-182.9

I/B osztály végeredmény

1. Bartis – Kisgyörgy – Varga I.	229.55
2. Bárczy P. – Trenka P.	146.94
3. Koltai G. – Mráz – Szegedi	144.69
4. Molnár – Révai Á.	108.47
5. Czimer – Siba G.	106.25
6. Bozzai – Benedek	97.00
7. Marjai Gy. – Lukács	92.83
8. Cziffra – Lovás P.	89.62
9. Riesz A. – Szabó Cs.	79.08
10. Kovács J. – Vékony Gy.	77.58
11. Lévai J. – Winkler	75.62

12. Blanz – Herczegfalvy	71.97
13. Pál – Scharnitzky	29.14
14. Ormay É. – Ormay Gy.	28.10
15. Surányi M. – Zombori	8.75
16. Gólya – Ecsedy	-15.51
17. Réti – Gabos	-17.35
18. Bíró – Demeter	-19.55
19. Gombás – Rásonyi	-34.39
20. Fekete I. – Madarász	-41.21
21. Talyigás A. – Talyigás P.	-54.08
22. Beck M. – Hegedűs O. – Tichy E.	-56.93
23. Bártfai – Quittner	-60.26
24. Hámori – Bodnár – Jakus	-62.47
25. Krajcsovits – Kolosi	-84.00
26. Juhász – Kákoczy – Sebes	-89.26
27. Donáth – Mihályfi	-93.61
28. Bárczy Zs. – Horváth D.	-106.64
29. Szabados E. – Tihanyi K.	-136.95
30. Pál S. – Póka – Szász D.	-164.58
31. Nyárádi I. – Nagy I.	-171.99
32. Csiszár – Andrásfai – Jeszenkovits	-244.89

II. osztály végeredmény

1. Török – Kállai G.	180.64
2. ifj Kisgyörgy L. – Liska T.	174.59
3. Csipka Sz. – Kerti I. – Mezei K.	142.84
4. Bárdossy – Bóc I.	132.32
5. Makara K. – Kocsis	115.83
6. Boóc A. – Boóc P.	81.00
7. Kelen L. – Kardos – Kelen B.	80.74
8. Hittmann – Szalka J.	75.51
9. Friss M. – Kovács B. – Kovács G.	50.00
10. Németh J. – Bálint	43.02
11. Nagy Enikő – Jusztin	24.73
12. Poór – Tichler – Cséppán	17.67
13. Vass K. – Éless – Kapcsos	14.77
14. Szabolcsi – Magyar Á.	-2.41
15. Germadics – Magyar	-4.69
16. Bródi – Sziráki	-15.97
17. Keresztény A. – Siba L.	-18.49
18. Ferge – Reviczky	-24.52
19. Szentés – Zalai Á.	-31.30
20. Sándor J. – Dazsián	-32.90
21. Gyulai A. – Lénárt	-38.54
22. Dienes A. – Bohner R.	-40.68
23. Fodor P. – Krieger	-42.35
24. Bánkiné Zs. – Pető Z.	-62.49
25. Nyárádi Gabi – Szolnay	-73.30
26. Vörös K. – Forgács F.	-76.63

27. Révai G. – Jalsovszky	-84.04
28. Riborics – Oláh F.	-104.74
29. Bleuer – Gráf	-115.44
30. Gyulai J. – Kotányi Z.	-120.50
31. Rózsa – Hódosi	-172.23
32. Orbán K. – Turjánszky E. – Szabó	-204.66

III. osztály végeredmény

1. Böszörményi – Karajannisz	154.65
2. Honyek – Szatmáry	138.20
3. Grósz – Ragályi B.	123.89
4. Bodnár – Hermányi	119.90
5. Macskásy J. – Macskásy E. – Hajdu L.	95.23
6. Seres – Várnai – Szombati I.	92.35
7. Bittó – Patkós – Horotyák	90.56
8. Nádas – Ferenci	79.73
9. Bikki – Dessewffy A.	65.19
10. Hoffmann – Sinkovics	46.96
11. Barkó – Bujdosó	28.93
12. Beck A. – Magyar B. – Argay	23.08
13. Varga L. – Varga L. – Soproni	21.04
14. Földesi – Papp	16.76
15. Halusz G. – Oláh M.	2.74
16. Csibi – Kádár	-1.84
17. Pásztor – Fábián	-23.75
18. Nemes – Láng R.	-32.20
19. Marcin – Szücsi	-34.38
20. Turcsányi – Horváth	-51.87
21. Keleti – Szalkai – Wiener	-53.68
22. Bozzai B. – Kaderják	-59.64
23. Szendrei – Szemere	-65.96
24. Meggyesi – Juszt	-77.79
25. Gáspár – Németh	-78.92
26. Gárdos – Klein – Kerényi I.	-99.55
27. Zwada – Szigeti I.	-102.98
28. Meskó – Pós	-103.06
29. Horváth L. – Susits	-105.98
30. Balogh – Popper	-132.00
31. Juvancz – Nagy K. – Pavlik	-172.36
32. Patzkó – Rétfalvy	Törölve

IV. osztály végeredmény

1. Kertai – Pánczél – Horváth I.	221.71
2. Mérei – Nyárádi Zs.	200.26
3. Bóna – Rozsnyai	159.21
4. Ormay K. – Rettegthy O.	156.26
5. Fülöp – Lévai G. – Polonkai Á.	121.23
6. Gröbler – Burian – Vatai	117.88
7. Csermátony – Kalmár	116.62
8. Kovács I. – Fövényi M.	104.14
9. Arató – Arató – Mihály	102.10
10. Vasvári – Siklósi	93.60
11. Borbélyné – Toron	90.90
12. Bakó – Vizsy	86.89
13. Szerb – Varga A.	77.52
14. Körmeny – Szigeti	71.63
15. Takácsi – Takácsi – Bíró E.	39.99
16. Francsovits – Kovács T.	34.81
17. Sándor Gy. – Domshitz	29.93
18. Riesz B. – Fehér P.	26.01
19. Saródy – Saródy – Mahder	18.08
20. Gergely P. – Tala P.	3.15
21. Bánkúti – Vashegyi	-19.28
22. Szabó A. – Braunecker	-23.04
23. Hazai – Újlaki	-52.85
24. Patzkó Gy. – Rossi K.	-54.95
25. Gács – Majoros	-55.25
26. Koncz – Koncz	-65.19
27. Ditrói Zs. – Kincses A.	-77.98
28. Szintai – Telgdi – Kiss G.	-89.45
29. Resofszki – Haraszti – Füzes	-92.43
30. Végh A. – Bartók – Karancsi	-93.46
31. Bódi G. – Lakatos D. P.	-104.63
32. Surányi Á. – Reich – Antal Z.	-108.37
33. Benyó – Gajdos	-118.46
34. Kegyes – Székely L.	-121.39
35. Benedek Cs. – Tasnádi A.	-131.85
36. Gelencsér – Dobóczky	-149.37
37. Szabó T. – Kelen A.	-161.11
38. Pongrácz S. – Ágoston – Lovas Gy.	-170.35
39. Szekeres – Klein	-188.97
40. Jung S. – ifj. Jung S.	-192.84

BRIDZSÉLET

ISSN 0133-6886

Kiadja a Magyar Bridzs Szövetség
1126 Budapest, Böszörményi út 20-22.

Félfogadás: hétfő-kedd 11-15 óráig

Tel.: 387-3148; **Fax.:** 375-0693

Szerkesztőség: 1126 Budapest, Böszörményi út 20-22.

Főszerkesztő: Bánki Zoltán Tel: 06 20 252 7376

E-mail: bankizoli@freemail.hu

Szerkesztőbizottság: Hegedüs Orsolya, Nádas Tibor, Szilágyi László

Tördelőszerkesztő: M. Beck Anna

Következő lapzárta: 2005. október 3.

Bankszámlaszám: MKB 1052 Budapest, Szent István tér 11.

10300002-20382588-00003285

Előfizetési díj egy évre: 3500 Ft

Külföldre: 7000 Ft

Nyomdai munkák: Alfadat-Press Kft.

2800 Tatabánya, Vértanúk tere 18.

Postacím: 2803 Tatabánya, Pf.: 332

Felelős vezető: W. Csoma Éva



Réti Zsuzsa és Gabos Gábor
a győri Szent László Kupa és PENTAMIX Kupa győztesei



Marjai György és Szolnay Botond
Tatai páros győztesei

BRIDZSÉLET

A Magyar Bridzs Szövetség tájékoztatója

XLVII. évfolyam 5. szám 2005. szeptember-október

Ára: 600 Ft

Marjai György és Szabó Csaba

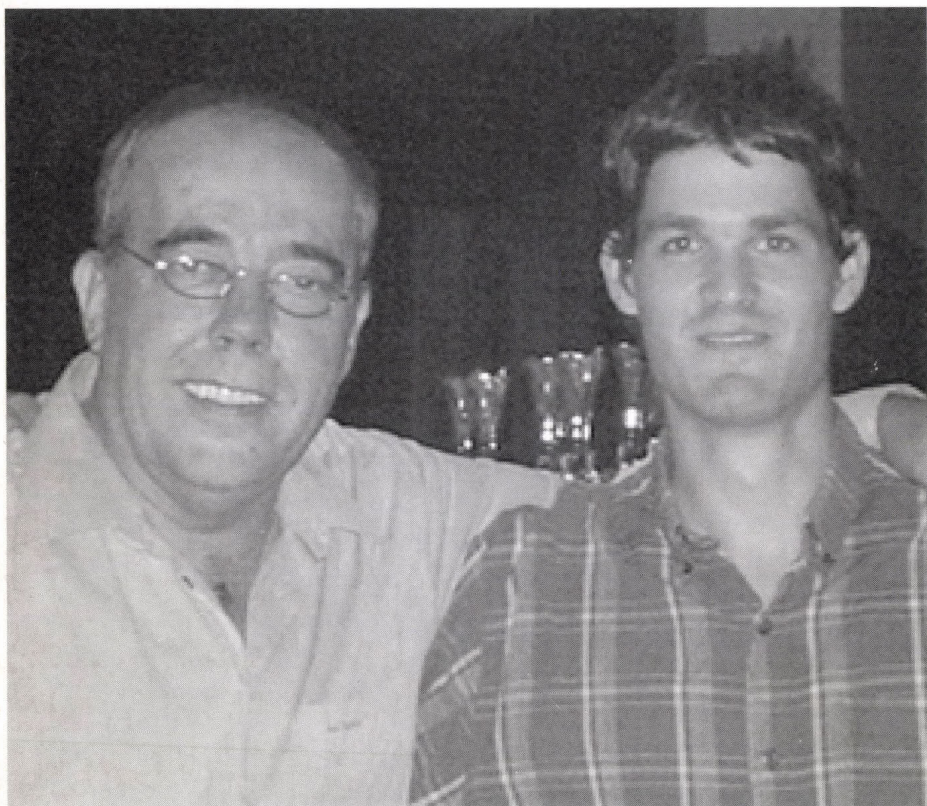

**A közelmúlt magyar sikerei után
(Gál-Viktor, Aczél-Nikolits)
ismét magyar páros győzött Pulában**

Tartalom

Kedves Bridzsező barátaim!.....	3	Zar Pontok	29
János bácsi	5	Licit fórum 47. megoldások	43
Játssz velem az ifi VB-n.....	10	Licitverseny	52
Közép-magyarországi csapatbajnokság	16	A végek dicsérete	59
Online Bridzsélet	18	Szlovák Nemzetközi Bajnokság.....	60
Licitverseny Kelet lapjai	21	Invit és forsz.....	62
Élősarok	22	Licitverseny Nyugat lapjai.....	70
Az Ifi rendszer ismertetése III.....	25	Eredmények	71

BRIDZSÉLET

ISSN 0133-6886

Kiadja a Magyar Bridzs Szövetség
1126 Budapest, Böszörményi út 20-22.

Félfogadás: hétfő-kedd 11-15 óráig

Tel.: 387-3148; **Fax.:** 375-0693

Szerkesztőség: 1126 Budapest, Böszörményi út 20-22.

Főszerkesztő: Bánki Zoltán Tel: 06 20 252 7376

E-mail: bankizoli@freemail.hu

Szerkesztőbizottság: Hegedüs Orsolya, Nádasi Tibor, Szilágyi László

Tördelőszerkesztő: M. Beck Anna

Következő lapzártá: 2005. december 5.

Bankszámlaszám: MKB 1052 Budapest, Szent István tér 11.

10300002-20382588-00003285

Előfizetési díj egy évre: 3500 Ft

Külföldre: 7000 Ft

Nyomdai munkák: Alfadat-Press Kft.

2800 Tatabánya, Vértanúk tere 18.

Postacím: 2803 Tatabánya, Pf.: 332

Felelős vezető: W. Csoma Éva

Nádasi Tibor

Kedves Bridzsező barátaim!

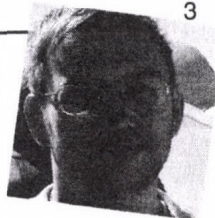

Három évvel ezelőtt elnökjelöltként ezen a hasábon tettem néhány ígéretet, vázoltam terveket, melyek alakulásáról, az elért eredményekről szeretnék ugyanitt beszámolni. Különösen időszerű ez most, hiszen a választott elnökség mandátuma hamarosan lejár, és a lapban is meghirdetett közgyűlés új elnökséget fog választani.

Az elmúlt bő egy év a magyar bridzssport páratlan nemzetközi sikorsorozatáról szólt:

2004 nyarán ifjúsági válogatottunk – Marjai Péter, Minarik Gábor, Szegedi Balázs, Mráz Máté, Szabó Csaba, Riesz András; kapitány: Honti László – a prágai Európa-bajnokságon bronzérmet szerzett, ezzel kvalifikálta magát az idén nyáron megrendezett Ifjúsági Világbajnokságra. A vb-n ugyanezen összeállítású csapat által elért ötödik hely szintén minden elismerést megérdemel.

Tavaly ősszel, az isztambuli Bridzsolimpián csapatunk – Szalay György, Macskásy Gábor, Szilágyi László, Honti László, Dumbovich Miklós, Winkler Gábor; kapitány: Harsányi József – 72 ország közül az ötödik helyen végzett, minimális pontszámmal elmaradva az elődöntőtől. Idén nyáron pedig az ifi vb-t megelőzően megrendezett ifjúsági Európa-bajnokságon a megfiatalított csapat – Marjai Péter, Minarik Gábor, Szabó Csaba, Honyek András, Nyárádi Gabriella, Nyárádi Zsolt; kapitány: Honti László – ötödik helyet ért el, ezzel ismét kivívta a világbajnoki részvétel lehetőségét.

Mindannyiuknak ezúton is szeretnék gratulálni!

Három legfontosabb ígéretem a következő volt:

- Állandó versenyterem a Böszörményi úton.

Ez megvalósult, fel is szereltük nemzetközi színvonalú liciternyős asztalokkal, osztógépet vettünk (azóta már kettő üzemel). Hamarosan a teremben bevezetjük a Bridgemate nevű eszközt, melynek segítségével rögtön az asztalnál rögzíthető az eredmény, ezzel is gyorsítva az eredményszámítást és kiküszöbölve az adatrögzítési hibákat. Azt gondolom, a nemzetközi sikerekhez az is hozzájárult, hogy válogatottjaink számára nem volt újdonság a screen használata, az ebből adódó speciális zsűrihelyzetek; valamint az eredmények is visszaigazolták azt a döntésünket, hogy a bronzérmes ificsapatnak szabadkártyás helyet biztosítottunk a csapatbajnokság legfelső osztályában.

- Új, méltó helyszín az IBBF-nek.

Idén a Gellért Szállóban rendeztük meg – újra – legnagyobb nyílt versenyünket, jövőre ugyanitt lesz, és úgy tűnik, sikerül hosszú távra megállapodni a hotel vezetésével.

- Biztos bevételek a normális működéshez.

Idén ez már megvalósult, annak ellenére, hogy körülbelül 6 millió forintba került a világbajnokságon való részvétel. Az idei éve a Szövetségnek nyereséges lesz, és minden reményünk megvan arra, hogy ez így is marad. Köszönjük támogatóinknak és mindenkinek, aki akár adója 1 százalékaival, akár egyéb lehetőségeinek kihasználásával segítette a Szövetséget.

A fentiekén túl mi is történt az elmúlt években? Új, fiatal tervezetők vizsgáltak le; folyamatosan indulnak iskolákban és más helyszíneken tanfolyamok; könyveket adtunk ki illetve támogattuk további megjelenését; és még számos, kisebb-nagyobb változás, melyekre itt most hely hi-

ányában nem térnek ki. Akkori kérésemet szeretném megismételni: ha bárkinek ötlete, javaslata, panasa van, keressen meg akár e-mailben, akár telefonon. Mindenkinek köszönöm az eddig kapott támogatást éppúgy, mint a kritikákat, igyekszem továbbra is megszolgálni a bizalmat.

KÖZGYŰLÉSI MEGHÍVÓ

A Magyar Bridzs Szövetség Elnöksége a szövetség 2005. évi tisztújító

KÖZGYŰLÉSÉT

2005. november 26. napjára hívja össze 10.00 órai kezdettel.

Helyszín: Budapest, XII. ker. Böszörményi út 20-22.

Napirend:

1. Beszámoló a 2005. év I-X. hónapjáról.
2. A 2006. évi szakmai és pénzügyi terv elfogadása.
3. Elnök megválasztása.
4. Elnökség megválasztása.
5. Ellenőrző Bizottság megválasztása.
6. Egyebek.

Határozatképtelenség esetén a megismételt közgyűlés a résztvevők számától függetlenül határozatképes.

A megismételt közgyűlés helyszíne és napirendje változatlan, időpontja:

2005. november 26. 11 óra.

A küldötteknek névre szóló tagegyesületi részvételi meghatalmazással kell rendelkezniük!

Budapest, 2005. szeptember 26.

MBSZ
Elnöksége

Mezei Katalin rovata

János bácsi



A reményteljes ifjúsággal készített riportjaim olyanok nekem, mint egy tükör, amelyben az ember a múltat jelenként, a mostani önmagát pedig a múlt jövőjeként szemlélheti. „Voltam, mi vagytok, lesztek, mi vagyok.” – biztosan sokan ismerik ezt az érzést. Eszembe jutottak azok, akik előttünk járnak.

„Miért van kint, aki már benn van...?”

„Ne röhögjetelek...!”

„Feldlíltom azt az asztaltól, aki nem fizette be a nevezési díjat...!”

Ezeket hallom belülről, amikor a Böszörményi úti játéktérben próbálom zsűriként regulázni renitenskedő sporttársaimat. Az én számomra a zsűri mindig János bácsi hangján szólal meg. Dr. Szentpéteri János közel húsz éven át volt a Magyar Bridzs Szövetség háznagya, játékszervezője, zsűrije, mindenese. Mint a bridzsezők magyar Atlasza tartotta hátán világunkat. A 93 éves János bácsival és feleségével, Babi nénivel főtí házukban beszélgettem a régi szép időről, a jelen gondjairól, és a tervekről.

János bácsi: Szervusz Katikám, mi újság? Hogy van a „kicsi” fiad? Jöttök Keszthelyre? Mondd, foglaltál már szállást? Hányan jöttök..?

Már hogyan mennénk! Ott még minden a régi. Neked az a verseny mindig is szívügyed volt. Hogyan keveredtünk oda egyáltalán?

János bácsi: Ó, hát nyáron volt ott verseny a színházban. Sétáltunk Babival a parton, és láttuk ezt a szép nagy szállodát. Ba-

bi azt mondta, ő bemegy, megkérdezi, hogy lehetne-e itt versenyt rendezni. Rövidesen jött is a jó hírrel, örömmel fogadnak bennünket. Rögtön le is ültünk az akkori igazgatóval, aki hál’ Istennek tudott bridzsezni, és elkezdtük tárgyalni a részleteket. Azóta igazgatóból már volt öt másik, de mindegyik jó üzletnek ítélte azt, hogy november közepén négy napra megtöltjük magyarokkal és külföldiekkel a szállodáját.

Téged hallgatva olyan egyszerűnek tűnik mindez. Mintha te úgy születnél volna, hogy bridzsversenyekeket szervezel.

Babi néni: János egy istenáldotta szervező zseni. Persze nem a briddzsel kezdte... Ez csak egy kényszermegoldás volt. 51 évesen nyert első osztályú teniszversenyt. A családi tanács akkor úgy döntött, hogy a csúcson jó abbahagyni a versenyzést. Az akkori Magyar Bridzs Egyesület főtítkára a vejünk, Fülöp Miklós volt. 1967-ben ajánlotta, hogy nézzük meg ezt a bridzsverseny-dolgot.

János bácsi: A Kőrös utcában, a játéktérben, rám bízták a szekrényt, az egyesület vagyónával. Nem voltunk jól elerestve kártyával, ezért nagyon örültünk, amikor kaptunk vagy ezer paklival. Az ajándéknak azonban volt egy apró hibája: egy dobozban kaptuk ömlesztve. Az egész család válogatta napokon keresztül.

Akkor tanultál meg játszani, vagy már korábban is bridzseztél?

János bácsi: Bridzsezni az édesanyámtól tanultam. Ő Angliában járt egyetemre, onnan hozta haza. Marosvásárhelyen ment férjhez apámhoz. Én 1913-ban születtem.

Már hét évesen megtanultam bridzsezni, sokat játszottunk csak úgy családon belül. Azután nehéz idők jöttek. 15 éves voltam, amikor ügyvéd édesapám öngyilkos lett. Bennünket áttelepítettek Kiskundorozsmára. Én voltam a családfenntartó, két öcsémet kellett segíteni. Elvégeztem a jogi egyetemet, és Pesten találtam munkát. A háborúban az Ipolyságba ástunk be magunkat, vártuk a felmentő sereget.

Babi néni:

A harmincas évek végén

mindketten a Rádiónál dolgoztunk. János frontszolgálatára elmentünk és ismerkedtünk össze egy teniszversenyen. Vegyes párosan János volt az ellenfél. A háború alatt volt olyan nap, amikor egyszerre kaptam Jánostól levelet, táviratot és képeslapot. Bármi kezdett, azt nagyon intenzíven csinálta.

János bácsi: Emlékszel, Babi, amikor a cég tenispályáját csináltuk? A földmunkák közben nagy szikladarabok kerültek elő. Keményen ellenálltak minden szerzősámnak, ezért hívtam katonabarátaimat, hogy robbantánák ki onnan. Először csak kisebb töltetekkel próbálkoztak, eredménytelenül. Végül dühödten megtízszerezték a robbanószer mennyiségét, és sikerült... Igaz, hogy a környéken betört az összes ablak is.

Babi néni: Amikor első gyermekünk született, már a kórházban értesültem róla, hogy bombatalálat érte a házukat. A leg-

rosszabb hír mégsem ez volt házasságunk hosszú ideje alatt, hanem amikor egy ügyvéd barátunk felhívott, hogy János nem jöhet haza, mert perbe fogták és elítélték két évre. Ez a háború utáni zavaros években történt. Jánost egyik volt iskolatársa jelen-

tette fel. Persze, nem voltunk jó kérdések, ezért kellett koholt vádak alapján két évet ülnie. Nem volt könnyű három gyermekkel az a két év, és amikor utána jöttek, azok sem. János zsebre tehetett jogász



diplomáját, és járhatta a várost, hogy munkához jusson. Bármilyen munkához...

A nehézségek az erőseket mindig megédeszik. Kezdem már érteni, honnan erednek János bácsi elfojthatatlan energiái. Látom már, hogy számotokra miért nem volt a versenyszervezésben áthághatatlan akadály, meggyőzhetetlen ember, vagy elviselhetetlen körülmény.

Kezdetben együtt játszottatok bridzsszerenyeken, de azután János bácsi egyre több versenyen lett játékvezető, és egyre kevesebb ideje maradt a játékra.

János bácsi: Először csak pesti versenyeken voltam zsűri. Azután ahogy összeismerkedtem vidéki, külföldi versenyzőkkel, egyre több helyre hívtak. Babi persze kezdetben próbált másik partnert találni magának, de mind több munkája akadt a versenyek szervezésével. Osztrák bridzsező barátaink Babit csak mint „szürke eminens-

ciás"-t emlegették. Mikor telefonáltál, hogy készítesz interjút velünk, utána néztünk, és a következő a statisztikánk: '67-től számítva vidéken több mint száz versenyt rendeztünk, Pesten legalább nyolcszázat. 72 versenyt sikerült lebonyolítani Romániában. Édesanyám emlékére rendeztünk versenyt Marosvásárhelyen tizenhárom alkalommal, azután Kolozsvárot, Félixfürdőt és Brassóban. Ez utóbbi városban több mint száz csapattal. Jártunk éveken át Pozsonyba, Kassára. Még a Szovjetunióba is elvitük az ördög bibliáját. Abban az időszakban a bridzsezés, mint a tenisz, kapitalista csökevénynek számított, állami szinten kevés támogatást élvezett.

Babi néni: Az ungvári verseny nagyon emlékezetes volt. Tudtuk, hogy kevés arra az élelmiszer, ezért vittünk egy bőrdöndnyi kaját. Moszkvából jött játékosok hozták a családjukat is, és a gyerekek, mikor meglátták a szobánkban a sok finomságot... Oda kellett adni nekik.

A brassói versenyen is volt valami affér...

János bácsi: Ceausescu két fia is játszott a versenyen. Valerián hosszú gondolkodós licitmenet után bement a hat kőr. Az ellenfélnek volt mersze zsúrit hívni, én pedig elvettem a hat kőr licitet, és öt kőr plusz



egyét ítélem. A helyi pártfunkcionáriusok odajöttek, hogy jól gondoljam meg, mit csinálok, mert Ceausescu betiltatja az egész versenyt. Hajthatatlan voltam. A verseny végén odajött Valerián, és megkérdezte, mit hibázt, miért vettem el a partit. Elmondtam neki a helyzetről a véleményem, megértette, megköszönte, és jó barátságban váltunk el. Egy másik alkalommal, amikor Bukarestben játszó magyar válogatottat kísérem nem játszó kapitányként, ismét találkoztam Valeriánnal. Fekete szolgálati autón érkezett, sötét öltönyös testőrök kísérték. Belém karolt, és felelevenítettük a brassói történetet. A verseny szervezői addig nem tudtak magyarul, utána megjött a nyelvismeretük. Hát, történnék azért csodák.

Babi néni: A másik Ceausescu gyerekekkel, Nicuval nem volt ilyen szerencsénk. 1983-ban nagy verseny volt Brassóban. Bagdi Sándor volt az ottani számítógépekkel foglalkozó cég egyik vezető embere. Hozott számítógépet, és minden csere után megjelent a kivetítőn a páros verseny állása. Sok játékost vonzott az újszerű rendezés. Úgy terveztük, délelőtt tartunk egy





páros versenyt 9 órától, délután egy csapatot egy órától, azután este még egy párost. Reggel kilenckor a versenykezdsre egyetlen ember sem jelent meg. Megtudtuk, hogy Nicu betiltatta az első páros versenyt. Bennünket azért nem lehetett elrettenteni, az esti páros verseny után tartottunk még egy páros versenyt, ha már megígértük. Reggel ötig játszott a teljes stáb.

Azért Pesten sem volt igazán rózsás a szövetség helyzete abban az időben.

János bácsi: Nem hazudok, legalább hússzor költöztünk. Játszottunk bajnokságot a Kőrös utcában, a Frangepán utcában, a Népstadion Press termében. Egyszer hozzájutottunk egy lakáshoz a Mozsár utcában az V. emeleten. Beköltöztünk az asztalokkal, székekkel és az elmaradhatatlan szekrénnel. Megkezdtük a játékot, és a második csere után a széktologatás, dobogás okozta zaj miatt a lakók kihívták a rendőrséget. Innen is menni kellett.

Azért mindig történtek humoros dolgok is. Például mikor Babival filmszerepet kaptunk. Még a Kőrös utcában történt. Besétált a versenyterembe egy vadidegen pofa, és megkérdezte nem szerepelnék-e egy filmben? Mert ha igen, maradjunk itt, a verseny

után rögtön el is kezdik a felvételeket. Igen sok pénzt ajánlottak, így könnyen ráálltunk a dologra. A 140 perc egy befejezetlen mondatból című filmhez statisztáltunk. Babi kinagyított képe később heteken át hirdette a filmet a Royal Apolló filmszínház plakátján. Jó statiszták voltunk, mert azután többször is hívtak bennünket. Filmszínészi karrierem akkor szakadt meg, amikor egy filmbéli jelenetben pucéran kellett volna mutatkoznom, és nekem ehhez nem fűlött a fogam. Babi azóta is a szememre veti, hogy prudériám mennyi pénztől fosztotta meg a családot. ☺

Babi néni: Kár, hogy nem vezettünk naplót, most mi is kiadhatnánk emlékiratainkat könyv formában. Igaz, János memóriája felér egy számítógéppel, a mai napig hibátlanul idézi a dátumokat, meg a neveket.

Ragyogó ötlet az emlékirat írása, habár úgy gondolom, enélkül sem unatkoztok.

János bácsi: Unatkozásról szó sincs, világéletemben szerettem olvasni, és most a család ellát olvasnivalóval bőven. Nézd, most épp ezt a Gyurcsányról szólót kaptam, azután hobbim a rejtvényfejtés, meg itt van a kutyánk nevelése is. Nagyon rendes állat, ragaszkodó is, csak néha szökik el, hogy meg-

nézze, mi újság a faluban. A családról meg ne is beszéljünk! Nyolc unokám és nyolc dédunokám körül mindig akad érdekesség. Azután meg mindigjárt itt van Keszthely.

Míg megiszom a kávé, megnézem a fényképalbumokat. Egy fess katonatiszt, egy rövidszoknyás teniszszőrlány mosolyog rám.

A mama kalapos képe, és rengeteg gyerek. Egy hosszú, teljes élet állomásai. János bácsi, Babi néni öröm veletek beszélgetni! Köszönöm, hogy itt lehettem. Befejezésül álljon itt Romhányi József szösszenete a Bridzsélet 1982. augusztus-szeptember-i számából. Miért nem tudok én ilyet írni?!

Romhányi József

KULCSKÉRDÉS

Mindig ámulva csodálom dr. Szentpéteri János hangját. Torkának harsány zengzete egyedül is bátran szembeszáll a locsogva fecsegők, perlekedve vitázók zsisbongó sokaságának éktelen zsvajával, és utat tör magának, rettenthetetlen mesebeli hősök módjára egészen a fülünkig. Így aztán a versenyek kezdetén reménytelennek tűnő helyzetben is képes a bridzsezők asztalhoz való kétoldali beszorítására, vagy egy hirdetésny tudnivalóinak felderítésére, egyenletes elosztásban.

Buzgó és fáradhatatlan háznagyunk akadályoztatása esetén egy-egy ifjú helyettesítője ugyanilyen feladatkörben elektromos hangtölcsér segítségével is legfeljebb csak néhány reménytelen kísérletig jut el.

Mégis úgy tapasztalom, hogy sportársaim nincsenek egészen tisztában a Szentpéteri-jelenség rendkívüli értékével. Sokan még azt sem képesek felmérni, hogy ő, mint valami megtestesült, két lábon járó innováció, megtakarítja lázári szegénységű egyesületünknek egy korszerű hangerősítő berendezés tetemes költségeit.

Becsüljük meg már ezért is jobban tiszteletreméltó háznagyunkat, Szentpéterit, aki nélkül a versenyeket legjobb esetben is csak közvetlen a játékidő letelte után lehetne elkezdeni. Mesterpontokat így csupán kül-

földről lehetne beszerezni, feketén, kemény valutáért. De járunk néha Nagy Háznagyunk kedvében már csak hitvány önérdékből is. A messzebbre látók ezt már nem csupán evilági megfontolások alapján tesszik. Sejtik ugyanis, hogy ha majd egyszer partnereik makacsul halmozódó licit- és játékhibái miatt aduütés helyett egy gutaütéssel átbuknak a Túlvilágra, ott is Szentpéterinél lesz a bridzs-mennyország kulcsa.



Szegedi Balázs

Játssz velem az Ifi VB-n!

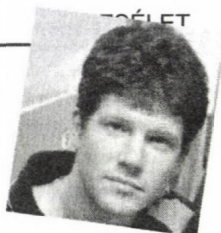

Beszámoló 2005. aug. 7-17. Ifi Világbajnokság, Sydney

Erre most mondhatnád azt, kedves Olvasó, hogy ez plágium. Sőt, közönséges lopás!

Bevallom, az ötlet nem eredeti. Két – általam nagyra becsült – szerzőt követek ezzel a cikkel. Ehhez hasonló stílusban írnak (írtak):

- Jeff Meckstroth (és Marc Smith): Win the Bermuda Bowl with Me (Nyerd meg velem a Bermuda Kupát!)

- Linczmayer Lajos: Játsszunk együtt! (BÉ)

És még gondolom sokan mások, akiket én nem is olvastam (legalább nyugodtan alszom, hogy csak két helyről csórtam...)

Szerencsére a lelkiismeret-furdalás mellett a címválasztással sem volt gond, mert Meckstroth könyvcíme után elég buta dolog lett volna úgy kezdeni, hogy:

„Legyéél 5. velem az Ifi VB-n!”. ☺ Szóval tekints most el, légy szíves, ezektől az írói „gyerekbetegségektől” és koncentrálj arra, hogy Te hogyan döntöttél volna akkor, ha Te vagy ott!

2. forduló, Magyarország – Izrael

16. leosztás, K-Ny bellben, osztó: Nyugat

A Te lapod Délen:

♠ 4
♥ A K 5 3
♦ A T 9 7 4
♣ A 5 4

Nyugat	Észak	Kelet	Dél
1♣	passz	1♠	kontra
2♠	3♥	3♠	???

Mit licitálsz ilyen eseménydús előzmények után?

Nekem nagyon megtetszett a sok ász és az adu király. Ha a partnernek ötös körje van, akkor nagyon kevés ponttal is gémet tudunk teljesíteni, ezért hát 4♥-t licitáltam.

Most arra kérlek, állj fel, és sétáld körbe az asztalt! Ugyanis (Mráz) Máté helyére ültetlek, hogy a felvevőjátékot lejátszd! Hogy ne kelljen sokat ugrálnod, megfordítom az égtájakat!

♠ 4
♥ A K 5 3
♦ A T 9 7 4
♣ A 5 4

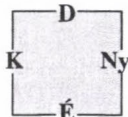

♠ B T 7
♥ D 9 4 2
♦ K 5 3
♣ T 8 6

Kelet a ♠ királlyal támad, és aztán a treff bubira vált. **Megütöd?**

Ezt nem szabad megütni, mert 2♣, 1♠ és 1♦ kiadód lehet. Kelet folytatja a ♣9-sel.

Ezt megütöd, leaduzol (az adu 3-2 volt).

Hogyan tovább?

Ha Keletnél elfogyott a treff (ez elég valószínű abból, ahogyan a treffet hívta),

akkor teljesíthetsz úgy, hogy öt hozod ütésbe. Hívd ki az asztalról a ♠Fest és engedd körbe, ha nem fedik le. Ha lefedik, akkor ütni kell a királlyal, de már minden osztott figurára megcsináljuk a partit. Az adott kiosztásban a későbbi játékot nem lehetett volna elrontani, mert így néztek ki a lapok:

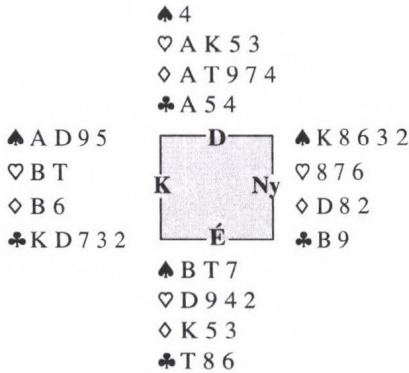

Az agresszív licit (mindkét kézzel) 11 IMP-t hozott a konyhára, mert az izraeli Észak passzolt a 2♠ licitre és ezt Dél sem nyitotta újra, úgyhogy MIG-ék (Minarik Gábor – Marjai Péter) +110-et csináltak.

5. forduló, Magyarország – Egyiptom
 4. leosztás, mindenki bellben, osztó: Nyugat
 A Tè lapod Délen:

- ♠ A B T 9
- ♥ K 4 3
- ♦ A B 7 2
- ♣ A B

Nyugat	Észak	Kelet	Dél
passz	passz	1♣	???

Mit licitálsz?

Én a kontrára szavazok, bár az 1 szan is felmerült. De a majorjaim elég jók és a treffet valószínűleg csak egyszer fogom.

A licit folyik tovább:

Nyugat	Észak	Kelet	Dél
passz	passz	1♣	kontra
1♥	passz	1 szan	körpassz

Elindulsz a ♠T-sel, és az asztal a következő:

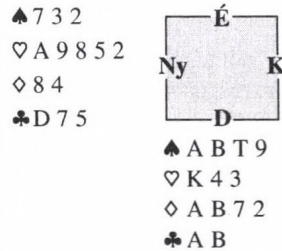

A pikk tízesbe a partner a pikk hatost rakja (kicsivel kérünk). A felvevő üt a királlyal és treffet hív. Ebbe a bubit teszed, és a következő treffet (a felvevő nyolcasát) viszed az ásszal. A partnered azt jelezte, hogy nem tetszett neki a pikk szín (Smith jelzés), majd a maradék lapszámából arra következtetsz, hogy a felvevőnek öt treffje van. **Mit hívsz most?**

A felvevőnek legfeljebb két kőrje van, ezért a kőr király hívás csak akkor rossz, ha pont dubló dámája van. Ezt a felvevő viszi az ásszal (kézből esett a bubi), és lehívja a maradék treffjeit, amire Te két kárót és egy kórt dobsz. A káró király hívást elveszed, és meghívod a kórt. A partner tízesébe a felvevő kimutat, és ez a 4 lapos végállás marad (feltételezve, hogy a káró dáma a felvevőnél van):

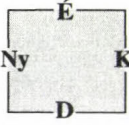
<p>♠ x x ♥ D ♦ x ♣ -</p>		<p>♠ K x x ♥ - ♦ D ♣ -</p>
<p>♠ 2 ♥ 8 2 ♦ 4 ♣ -</p>	<p>♠ A B T ♥ - ♦ B ♣ -</p>	

Keletnek lehet két kárója és két pikkje, amikor is biztosan magas minden pikkünk, de ha véletlenül 4135 elosztással született, és most még három pikket és szingli káró dámát tart (1. az ábrán ezt a verziót), akkor most egy érdekes ellenvonalis beszorítás áldozata lett. A kőr dáma hívásra el kell dobnia a magas kárót, vagy dubló pikket kell hagynia. Mivel Te pedig utána dobsz, ezért később döntheted el, hogy melyik színt tartsd! ☺

7. forduló, Magyarország – Ausztrália
16. leosztás, K-Ny bellben, osztó: Nyugat
A Te lapod Délen:

♠ A B T 6 4 2
♥ A 4
♦ A T 9 3
♣ 8

Nyugat	Észak	Kelet	Dél
1 szan*	passz	2♦**	2♠
3♥	3♠	passz	???

* 12–14 pont

** Transzfer

Mit licitálsz?

Az ászok és a dupla fit motivált a gém bemondásában. Ezt még az sem ellensúlyozza szerintem, hogy dubló kőröm van. Ezért hát 4 pikket licitáltam.

A licitem Nyugatnak nagyon tetszett, mert villámgyorsan kontrázott, és a kőr 3-ast helyezte az asztalra (11-es szabály). Máté pedig ezt szorongatta:

♠ 9 7 3
♥ K 6
♦ K 8 7 6
♣ K T 5 2

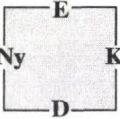
		
	<p>♠ A B T 6 4 2 ♥ A 4 ♦ A T 9 3 ♣ 8</p>	

Hogyan tervezed a felvevőjátékot?

Az én „hevenyészett” tervem valahogy így nézett ki. Kőrből figura(k) van(nak) Keleten, és remélem, osztott figura van kőről (akkor egyikük sem bonthatja a színt). Ha Nyugatnak csak három treffje van, akkor esetleg kialakíthatok egy beszorítást Kelet ellen a minor színekben. Ehhez az kell, hogy Keletnél legyen öt treff mellé három káró is, tehát pikkje nyilván nincs (a kontrából ez valószínű).

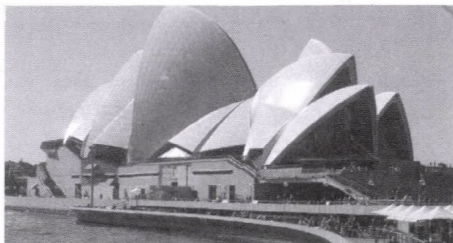

A végállás valami ilyesmi lesz:

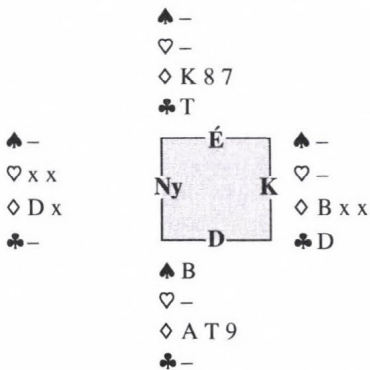

Amikor a magas pikket hívod és kárót dobysz rá, Kelet tehetetlen lesz!

A beszorításhoz háromszor kell a fekete színekben kiadni az ütést, tehát lássunk is hozzá!

Ütsz a kézben (Kelet a kőr dámát teszi) és treffet hívsz (a pikket ráér később kiadni...). Ezt Nyugat viszi az ásszal és a káró ötöst hívja.

Hogyan tovább?

A beszorítás már nem működik. A fenti ábra nem tud előállni, mert káróban nem lesz közlekedésed! Csapást kell váltani. Ebben segített Nyugat, hiszen most már valószínű, hogy nem osztott a káró dáma, bubi (Nyugat valószínűleg kőrt hívna, ha káró figura lenne nála). Ezért ütsz a káró királlyal. A treff királyra kárót dobysz és treffet lopsz a kézben. Lehívod a káró ászt. Az asztalra mégy kőrel, és kihívod az utolsó treffet, amit kézben a tízessel lopsz (és behunyod a szemed, abban reménykedve, hogy Nyugat nem lop fölül). Amikor újra kinyitod, látod, hogy Nyugat negyedszer is színre színt adott. Ezért, amikor kis pikket hívsz az alábbi végállásban, Nyugat tehetetlen:

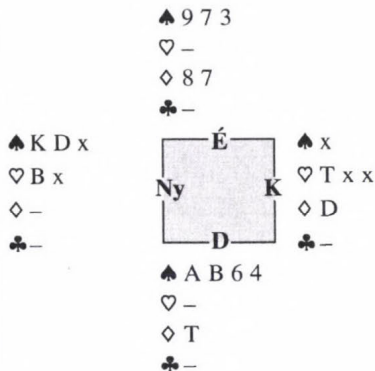

Nyugat üthet a pikk figurájával, de utána csak dob-lopot tud hívni, vagy lemond az aduütéséről. 😊

Ez egy nagyon drága kontra volt, mert a másik asztalon a magyar srácok nem kontráztak, és így összeírtunk 590 és 50 pontot!

És még egy parti abból a szakaszból, ahol mi már nem voltunk érdekeltek:

Döntő, USA 1 – Lengyelország

88. leosztás, mindenki mansban, osztó: Nyugat

Most egy leosztás erejéig az amerikai Észak helyére ültetlek, hogy a döntő egyik legkritikusabb lejátzását Rád bízom! Ez az utolsó (16 leosztásos) szegmens a 96 partiból álló döntőben. A szegmens előtt az ellenfél 30 IMP-vel vezetett. Már volt egy-két jó részjáték-írástok, de még biztos vagy benne, hogy nem sikerült behozni őket, ha a másik asztalon nem történt tragédia.

Felvevőjátékot kell játszani, az alábbi licitmenet után!

Nyugat	Észak	Kelet	Dél
1♣*	kontra	2♣	3♣
kontra	4♥	passz	5♣
passz	6♥	körpassz	

♠ A K 7

♥ A K 6 2

♦ T 7 5

♣ K 7 3

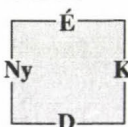

♠ T 8 3

♥ D 8 7 5

♦ K D B 9 4 2

♣ -

A licitről annyit, hogy a hátrány miatt kicsit erőltetni kell a dolgot (legalábbis úgy érzed).

A bal oldali ellenfél káróval indul. Ezt jobbra ütik az ásszal, és pikket hívnak – a dámát. Azt ütöd a kézben, és kis kört hívsz a dámához (balról esik a kilences).

Hogyan tovább – mi a terved?

Az amerikai felvevő (Joe Grue) most a következőképp' okoskod(hat)ott:

- A csapatom hátrányban van, ezért valami szokatlant kell művelnem.
- Miért nem hívta vissza JOE a kárót, hogy a partnere esetleg lopjon? Biztosan úgy gondolja, hogy „tuti” aduütése van.

Ezért aztán Grue most körbeeresztette a kőr 8-ast (!!!), és nagyot nyert, amikor BOE ebbe kimutatott. Nagyon merész húzás volt, de bejött. A teljes kiosztás az alábbi volt:

Ez a bátor húzás (is) azt eredményezte,

♠ A K 7

♥ A K 6 2

♦ T 7 5

♣ K 7 3

♠ D B 9 2

♥ B T 4 3

♦ A 3

♣ A D 4

♠ 6 5 4

♥ 9

♦ 8 6

♣ B T 9 8 6 5 2

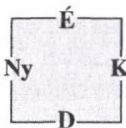

♠ T 8 3

♥ D 8 7 5

♦ K D B 9 4 2

♣ -



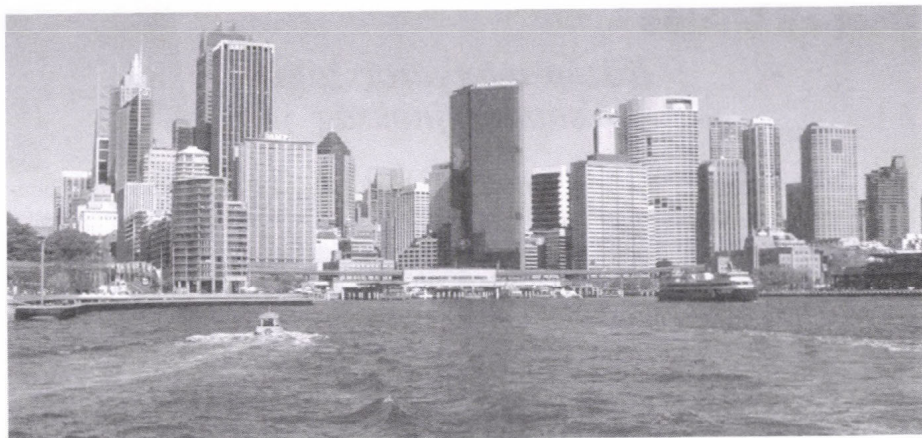

hogy az amerikai csapat kiegyenlítette a mérkőzést (!), és a 8 leosztásos rájátszásban már simán verte az eredetileg (minimálisan) esélyesebbnek tartott lengyel csapatot. A nagy különbség a két csapat között az volt (és végül szerintem ez is billentette az amerikaiak oldalára a mérleg nyelvét), hogy míg a lengyelek két erős párral szinte végig játszották a versenyt (a 3. pár alig jutott játéklehetőséghez), addig az amerikaiak tudtak forogni – még a döntőben is mindhárom párjuk sok játéklehetőséget kapott. A harmadik Kanada lett, míg a negyedik helyet a franciák szerezték meg.

A magyar csapat (Marjai Péter, Minarik Gábor, Mráz Máté, Riesz András, Szabó Csaba, Szegedi Balázs) végül az 5. helyen

végzett. Ez sajnos azt jelentette, hogy nem jutotunk be a rájátszásba (az első 4 játszotta az elődöntőt, majd a döntőt ill. bronzmeccset).

A mutatott játék sajnos nem volt olyan kiemelkedő, mint egy évvel ezelőtt a prágai Európa-bajnokságon. Azzal a játékkal és egy kis szerencsével meg lehetett volna a negyedik hely. Így az maradt az egyetlen vigaszunk, hogy a prágai eredményhez hasonlóan itt is a harmadik legerősebb európai csapatnak bizonyultunk.

A jövő évi VB-n (Thaiföldön) én már nem lehetek jelen, de ezúton is gratulálok az ifiknek a kijutáshoz, és sok sikert kívánok a versenyhez. Remélem, legalább egytel megjavítják az idei helyezésünket ☺!

Köszönet

Köszönjük az Általános Közigazgatási Gimnáziumnak, a Fornax Rt.-nek, a Padlás Bridzsklubnak, a Park Bridzsklubnak és a XII. kerületi Önkormányzatnak, valamint Homonnay Gézáknak, Kerekes Zsuzsannának, Lakatos Péternek, Szabolcsi Jánosnak, Szemere Róbertnek, Winkler Gábornak és Zsák Zoltán Zsoltnak, hogy hozzájárulásukkal segítették a Sydneyben megrendezett Ifjúsági Világbajnokságon való részvételt.

Csepeli Miklós

Közép-magyarországi Csapatbajnokság

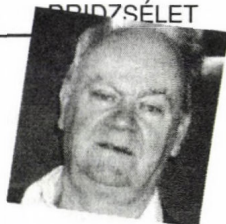

Jó tíz-tizenkét évvel ezelőtt a „támogató” kontra még újdonságnak számított a hazai bridzs mezőnyben.

Előfordult, hogy a partnerem – miután az olcsó színű indulásomra 1 kőrrel válaszolt és a jobboldali ellenfelem 1 pikket licitált, majd én passzoltam – kopogással hívta fel a figyelmet a passzom konvencionális jelentésére. Szerencsére az ellenfelek nem hívtak zsürit (akkoriban még nem volt nagy divat), miután 800-at buktak. A partnerem sorvégi kontrája és az én újabb passzom ugyanis ezt eredményezte, mert a konvenció értelmében a passz jelentése: nincs hármasköröm.

Az adott partiban nekem volt három köröm, de a jó négyes pikk és a szkörhelyzet mindenképpen a büntetés mellett szólt, ezen kívül eszembe sem jutott a „support” kontra lehetősége.

Nem tudom, hogy a csapatbajnokságon Nyugat kopogott-e Kelet passza után egy hasonló helyzetben?

I/B osztály, 1. forduló

2. leosztás

2. leosztás	♠ A K 9 4 2		♠ D B T 7
O: Kelet	♥ T 6 3		♥ A K 7
É-D bellben	♦ T 7 3		♦ A 6 5 4
	♣ A 4		♣ 5 3
♠ 8 5		É	
♥ D 9 8 5		Ny	K
♦ K D 9			D
♣ K 8 7 6			
	♠ 6 3		
	♥ B 4 2		
	♦ B 8 2		
	♣ D B T 9 2		

Kelet (Klein László) 1 káró indító licitjére Nyugat 1 kőrrel válaszolt, Észak 1 pikk közbeszólása után Kelet passzolt, majd a sorvégi kontrában boldogan bentmaradt és 500-at írt, ami úgy az I/A, mind az I/B osztályban a csúcst jelentette. Tulajdonképpen Klein Laci nem tett mást, csak bridzsezett. Eltekintett egy konvenció merev alkalmazásától, és a „support passz” licittel „új” konvenciót vezetett be. Nem tudom, hogy zsüri járt-e az asztalnál, csak remélni tudom, hogy nem.

Jó játékos igyekszik minél többször 3 szanzadut játszani, bízva a saját erejében és az ellenfél gyengeségében. A következő leosztásban elbuktatható a kilenc ütéses gém, de ez senkinek sem sikerült. Igaz, ebben a fordulóban már nem azonos partikat játszott az I/A és az I/B osztály...

I/A osztály 2. forduló

21. leosztás	♠ A 6		♠ 9
O: Észak	♥ A D 8 7 6 3		♥ K T 5
É-D bellben	♦ A 7 3		♦ 6
	♣ T 5		♣ A K D 8 6 4 3 2
♠ K D 8 7 5		É	
♥ B 4		Ny	K
♦ K T 8 5			D
♣ 9 7			
	♠ B T 4 3 2		
	♥ 9 2		
	♦ D B 9 4 2		
	♣ B		

Észak 1 kőr indító licitjére Kelet helyén 3 szanzadut mondtam. Szerintem egyértelmű licit, de beszéltem olyan élvonalbeli játékosokkal, aki 2 treffet mondott. Ebben is

van valami, hiszen a partner két ászával a szlem is elképzelhető. Dél a káró dámával indult (hosszas tűnődés után, de ez egyes játékosoknál semmit sem jelent). A királyt ütötte az ász. Észak kőrre váltott, így tízet ütöttem. Ha kárót hívott volna Észak, nem olyan nehéz kitalálni a pikk bubi hívást: király, ász, majd Északtól a treff ötös következik. A káróra ugyan kőrt dobtam volna, de Délnek arra kell gondolnia, hogy partnerének nemigen lehet ADT-e kőrből, mert akkor nem kárót hív, hanem a kőr dámát.

Az adott ellenjáték esetén csak a nyolc treffet ütöm. Észak káró visszahívása a második ütésben akkor is jó lehet, ha Dél elfelejtett a harmadik kőr tízes, kilences mellől elindulni, hiszen akkor a káró bubi után még kőrt hívhat, látva a kőr bubit az asztalon.

Természetesen ez utóbbi csak akkor jó, ha csupán hetes hosszúságú treff van a felvevőnél.

Hosszas tűnődés után indult, sajnos, ugyanaz a játékos a hat káró felvételem ellen:

I/A osztály 2. forduló

24. leosztás ♠ A 9 4
 O: Nyugat ♥ 8 4 3
 Ált. mans ♦ T 6
 ♣ K B 7 6 5

♠ K 6	É	♠ B T 3 2
♥ A K D B 7	Ny	♥ 6
♦ K D B 3	K	♦ A 9 5 2
♣ A D	D	♣ T 8 3 2

♠ D 8 7 5
 ♥ T 9 5 2
 ♦ 8 7 4
 ♣ 9 4

A licit:

Nyugat	Kelet
2 ♣	2 ♦
2 ♥	2 szan
3 ♦	4 ♦
4 ♠	5 ♣
6 ♦	körpassz

Kicsit erőltetett szlem, Kelet helyén ülve nem tudtam eldönteni, hogy a 3 káró után mit tegyek, valószínűleg a 3 szanzadu a helyes.

Dél aduval (!) indult, vállalva a veszélyt, hogy behajtja a partner esetleges dámáját. Naivan arra gondoltam, hogy treff királyva van... függöny. Treff indulásra „könnyű” a felvétel: treff ász, az aduzás után a kőrökre eldobjuk a kézi treffekeket, és eltaláljuk a pikk figurák fekvését.

Ketten is teljesítették a szlemet, egyikőjük valószínűleg a treff kilences indulás segítségével. A másik természetesen Dumbovich volt, aki Homonnay Gézával kontrollválaszt játszik 2 treff után:

2treff – 2 kőr (2 kontroll, gémforsz), 3 kőr – 3 szan, 4 káró, ezután Miklós lett így a felvevő, ellene Bánki Zoltán a pikk ász indulást választotta.



Szemere Róbert

Online Bridzsélet



Ugyan fél évig szünetelt a rovat, de természetesen a Bridgebasen ez alatt sem állt meg a magyar bridzsélet.

Középiskolásként még érdekelt a már akkor sem fénykorában lévő magyar foci, így a fordulók után rendre fellapoztam a Nemzeti Sportot. Ma már elkerülöm a foci pályákat, cikkem szerkesztéséhez azonban ambivalens érzéseim miatt a sportnapilapból kölcsönözött Fény és Árnyék tagolást választottam.

Fény

Vugraph

Két esemény közvetítését szervezte meg a klub lelkes operátorgárdája az elmúlt 5 hónapban. A Magyar Kupa elődöntőjét és döntőjét láthatta élőben a BBO-s közönség, majd a Balaton Bridzs Fesztivál döntője került vugraphos reflektorfénybe. Csapataink sikeres szereplése a világversenyeken természetesen hozzájárul ahhoz, hogy közvetítéseink több száz nézőt vonzzanak.

Versenyek

A nyári uborkaszegzon ellenére kiemelt érdeklődés fogadta nyári IMP versenyünket, amelyet némi meglepetésre – de legkevésbé sem érdemtelenül – a Fenyves Jenő–Ördögh Róbert pár nyert, Vidami István–Troglodea-Lunca előtt. (A döntőben négy határon túl élő játékos szerepelt.) Az alapszakasz 6, egyenként 20 leosztásos fordulóból állt, ahonnan az első 6 pár jutott a kieséses párosmérkőzés-rendszerű rájátszásba. (Az első két pár erőnyerő volt a negyedöntőben.)

A nyári szabadságok miatt tavaszi Board-a-Match versenyünk (20 csapat) döntőjére csak lapzárta után kerül sor. Az alapszakaszban két 10-es csoportban játszottak körmérkőzést a csapatok. Az A csoportot nagy fölényrel nyerte Pécs, míg a B csoportban szoros küzdelemben nyert az InterBp. A negyedöntők 12,5, az elődöntők és a döntő 16,5 pont megszerzéséig tartottak. Az egyik elődöntőben a Pécs (Vági György, Klein Péter, Komor Péter, Szvitacs István) a Winki (Winkler Gábor, Dumbovich Miklós, Szalay György, Macskásy Gábor) csapat ellen nyert (16-13-nál Winki feladta). A másik találkozón az InterBp. [Ewa Miszewszka, Stanislaw Zakrzewski, Kelen Károly (KARESZ), Szemere Róbert (SZEMROBBER), Polgár Katalin (boldog), H. Duong (hdduong)] az Echolaianál [Csehó Zoltán (echo), Hajdu Péter (pH2), Hegedüs Orsolya (orsolyah), Kemény György (kemeny)] bizonyult jobbnak 19-13 arányban. A magyar bridzselők többsége nem ismeri az InterBp. négy külföldi játékosát, így e cikkben őket mutatom be röviden. A két lengyel játékos hazájukban is az éljártékosok közé tartozik. Csapatkapitányunk, Csárlí ódákat tudna zengeni Évvaról. H. Duong svájci válogatottként bizonyított. Legutóbb a svájci kuapadöntő szereplőjeként láthattuk a BBO-n. Felesége, boldog (Polgár Kati) is egyenletesen jól játszott a versenysorozat folyamán.

Októberben kezdődik IMP csapatversenyünk. Kiváló játékosokban ezúttal sem lesz hiány. A mérkőzéseket szerda esténként bárki megnézheti a BBO team match

felületén. A lapzártáig nevezett 13 csapat közül 8-at az I/A ban és I/B-ben szereplő játékosok alkotnak.

A nevezés és a klubprogramokon való részvétel a továbbiakban is ingyenes. Szerény eszközeimmel így szeretnék hozzájárulni a magyar bridzsélet fejlődéséhez.

Board-a-match elődöntő

Most következnek az InterBp.–Echolalia BAM elődöntő két izgalmas, csapatunk javára eldőlt partija.

Nyílt terem

1. leosztás	♠ A	
O: Kelet	♥ D B 9	
Ált. bell	♦ K T 5 4	
	♣ D B T 8 2	
♠ D B 7 6 4 3	É	♠ K 9 5 2
♥ 5 3	Ny	♥ K T 7 6 4
♦ D B 8 7	K	♦ 6 2
♣ 9	D	♣ 7 6
	♠ T 8	
	♥ A 8 2	
	♦ A 9 3	
	♣ A K 5 4 3	

Nyugat	Észak	Kelet	Dél
<i>Kemény</i>	<i>KARESZ</i>	<i>orsolyah</i>	<i>SZEMROBBER</i>
2♣	3♠	passz	1♣
körpassz		4♠	kontra

A nyílt teremben gyenge szanos rendszerben 1 treffel indultam. Amikor legközelebb szóhoz jutottam, már 4 piknél járt a licit. Kiszorított helyzetben, a külső ászok birtokában nem láttam jobb megoldást a kontránál. Az ellenjátékban a piros színekben 2-2-t, a feketékben 1-1-et ütöttünk. (+800)

A másik teremben:

Nyugat	Észak	Kelet	Dél
<i>Szak 1</i>	<i>pH2</i>	<i>ferfi</i>	<i>echo</i>
		passz	1Sz
2♣	2Sz	4♣	5♣
körpassz			

A zárt teremben Csehó Zoltán (echo) 1 szannal kezdett (precíziós). A 2 treff 5-ös pikket vagy 5 kört és egy 5-ös minort ígér. Hajdú Péter (pH2) 2 szan válasza inviterős lapot ígér treffel, a 4 treff választást kér a majorokban. Az 5 treff felvételben a 12. ütést a magasodó káró tízes adta. (-620)

Nyílt terem

18. leosztás	♠ D	
O: Kelet	♥ 8 4	
É-D bellben	♦ A K D 9 4 3	
	♣ D B 8 2	
♠ T 5	É	♠ K B 8 6
♥ A K B 9 5 2	Ny	♥ D 3
♦ -	K	♦ B T 8 6 5
♣ A K 7 6 5	D	♣ T 3
	♠ A 9 7 4 3 2	
	♥ T 7 6	
	♦ 7 2	
	♣ 9 4	

Nyugat	Észak	Kelet	Dél
<i>kemény</i>	<i>boldog</i>	<i>orsolyah</i>	<i>hduong</i>
1♣	1♦	passz	passz
4♥	körpassz	passz	1♠

A nyílt teremben, Északon Polgár Katalin káró királlyal kezdett a precíziós 4 kör felvétel ellen. Kemény György a lopás után két menet treffet játszott, majd treff lopás következett a dámával. Ezt újabb káró lopás követte. A negyedik treffet Duong

felüllopta, majd pikk ász, pikk következett, így a védekező vonal harmadik ütése a pikk lopás volt. (-420)

Zárt terem

Nyugat	Észak	Kelet	Dél
Szak 1	pH2	ferfi	echo
Zakrzewski	Hajdu	Miszewszka	Csehó
		passz	passz
1♥	2♠	passz	passz
4♥	körpassz		

Az első 4 ütés a zárt teremben is hasonlóan alakult. Ezt követően azonban Stanislaw Zakrzewski, a szerencsés aduelosztásnak köszönhetően, 3 menetben ki tudott aduzni. Az aduzás után treffit hívott. Hajdu Péter ütött, de ezen kívül már csak a pikk ásszal ütött Csehó Zoltán. (+450)

Árnyék

Késés, mérkőzések elmaradása

A BBO bajnokságok kiírásánál – élve az internetes felület rugalmasságával – nem írtam elő konkrét időpontot a mérkőzések lejátszására, miért is tettem volna? A játékheften belül nem lehet nehéz olyan 3 órát találni, amikor mindkét csapat ráér.

A liberális kiírással a többség élt, néhányan visszaéltek. A rugalmatlan játékosok miatt mérkőzések maradtak el, ami a csoportkörben torzította az egyik csoport végeredményét. Hasonló problémát jelent a késés. A 15 perc türelmi időnek az interneten is elégnek kellene lennie.

Gyanúsítgatások

Sajnálatos és teljességgel elfogadhatatlan, hogy játékosokat, csapatokat úgy vádoltak meg nem engedett eszközök használatával, hogy kísérletet sem tettek igazuk bizonyítására. Olyan ez, mint zsűrit hívni azzal a

szöveggel, hogy az ellenfél szabálytalankodott, ugyanakkor semmi többet nem mondani a tornavezetőnek. Úgy tudom, hogy ez rágalmazásnak minősül és eltiltással járhat. Ugyan fenntartom azon álláspontomat, hogy „semmi értelme csalni”, de ettől nem zárható ki, hogy van olyan játékos, aki megpróbálta, vagy a jövőben meg fogja próbálni igénybe venni a meg nem engedett kommunikációs eszközöket. Ha azt érzi egy csapat, hogy az ellenfél „tilosban jár”, a mérkőzés után a gyanús partikat licittel, chat-tel együtt elküldheti Gál Péternek. (A gép elment minden partit, így fel sem kell jegyezni semmit.) Ha kiderül a szabálytalanság, nem marad el a kompenzáció és az esetleges büntetés. Ellenkező esetben marad az „asztalnál” elért eredmény, szankciók nélkül.

Gyanítom, hogy hasonló problémák miatt szűnt meg a lengyel BBO klub nemzetközi bajnoksága, így tudomásom szerint egyedül klubunknak van több fordulás internetes csapatbajnoksága. Azonban, ha nem sikerül elérnem, hogy a jövőben ne forduljanak elő a fenti sportszerűtlen viselkedések, akkor lemondok arról, hogy bajnokságokat szervezzek. Nem szeretnék hasonló, drasztikus elhatározásra jutni, ezért a fent említett sportszerűtlen viselkedésekkel szemben szigorú zéró tolerancia lesz érvényben, a következő versenytől kezdve.



A licitverseny lapjai: Kelet lapja

(Nyugat lapjait l. a 70. oldalon)

1. leosztás

Mindenki mansban, osztó: Nyugat

♠ A K B T 8 6 4 3 2
 ♥ 8
 ♦ D 3
 ♣ T

2. leosztás

Mindenki bellben, osztó: Nyugat

♠ 6
 ♥ K T 8 5 4 3
 ♦ K 9 7 4
 ♣ K 9

3. leosztás

Mindenki mansban, osztó: Kelet

♠ D 5 3
 ♥ D 8
 ♦ A 5 2
 ♣ K 8 6 5 3

4. leosztásMindenki bellben, osztó: Észak
Észak 2♥-rel indul

♠ A D 9 5 3 2
 ♥ K 8
 ♦ K
 ♣ K 7 5 2

5. leosztás

Mindenki bellben, osztó: Kelet

♠ T 9 4 2
 ♥ A K 2
 ♦ K D 5
 ♣ 8 4 3

6. leosztás

Mindenki bellben, osztó: Nyugat

♠ K B
 ♥ A B 2
 ♦ K D 4 2
 ♣ K T 5 2

7. leosztás

K-Ny bellben, osztó: Kelet

♠ A T 4 2
 ♥ 8 5
 ♦ K T 3 2
 ♣ A 5 3

8. leosztás

Mindenki mansban, osztó: Kelet

♠ A K T 8 3
 ♥ A 4 3
 ♦ A D 7
 ♣ A 5

Szilágyi László rovata

Élősarok



Ikrek

Szokatlan háromszínű beszorítással találkoztam az idei siófoki csapatverseny első napján. S ami még különösebb, másnap mintha a játzsma ikertestvére bukkant volna fel!

Az elsőben ez volt a lapom:

♠ D 8 7 2
♥ A 9 6 2
♦ A 3
♣ 7 5 4

Partnerem második helyen, bellben mans ellen, precíziós 1 treffel indult, majd 1 szan válaszat (egyenletes, 8-13 vagy 16+) saját 4333 elosztására való tekintettel további érdeklődés nélkül azonnal 3-ra emelte. Nyugat ♣B kezdése után az alábbi lapokat láttam:

♠ A B 6
♥ K D 4 3
♦ D B 7
♣ A 6 2

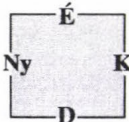

♠ D 8 7 2
♥ A 9 6 2
♦ A 3
♣ 7 5 4

Az asztalról kicsit kértem, Kelet ütött a dámával, majd a királlyal, a szín harmadik menetét az asztali ász vitte. Nyilván Nyugatnál maradt a 13. ♣. Négy remélt ♥ ütés mellé még kellene három pikkben is, akkor

nincs szükség a ♦ impasszra. Lehívtam a ♥ királyt, majd egy kis ♥-t az A-hoz. Kelet az első menetben a bubit adta, utána kis ♦-t dobott. Most már a 3 ♠ ütés sem elég, de mindenképpen szükség van rájuk. Kis ♠-et hívtam az asztali bubihoz, azzal a szándékkal, hogyha Kelet üt, és később az ászba esik Nyugat tízeze vagy kilencese, akkor impasszt adok a színben, KTxx-t vagy K9xx-t feltételezve Keletnél. Matematikailag még akkor is ez lenne a helyes játék, ha nem derült volna ki, hogy Keletnél összesen 9 kártya van ♠-ből és ♦-ból, míg Nyugatnál csupán 5. Az első ♠ hívásba balról jött a kilences, a bubit ütötte a király, és kis ♦ jött vissza. Ha ezt kiengedem, és üt a király, a 13. ♣ már a bukást jelenti, de ha beütök, és Nyugatnak osztották a ♦ királyt, akkor a ♠-ek lehívására 3 színben lesznek problémái. Ha nem akar azonnal ütést adni, el kell majd dobnia a magas ♣-jét, és végül bele fog hívni a ♥ villába. Ha a ♦ impassz ül, akkor is beüthetek, hiszen ha meggondolom magam, még a ♠-ek lehívása után is hívhatok ♦-t, van még asztali hidam, a ♥ dáma. Így aztán későbbre halasztva a döntést beütöttem a ♦ A-szal, kis ♠-et hívtam (balról jött a tízes), majd még kétszer hívtam a színt. Mialatt Nyugat az utolsó dobásán töprengett (az előző ütésbe kis ♦-t tett), furcsa dolog kezdett bennem felsejleni. Nem számít, hogy kinél van a ♦ király!! Az utolsó ♠-re Nyugat mindenképpen beszorul. Ha eldobja az utolsó ♦-ját, bátran magasíthatom az asztali dámát, ha ♥-t dob, akkor húz az a szín, ha a 13. ♣-tól válik meg, megint csak kiadhatom a ♦-t, MINDEGY ki üti.

Ez volt a teljes kiosztás:

18. leosztás	♠ A B 6		
O: Kelet	♥ K D 4 3		
É-D bellben	♦ D B 7		
	♣ A 6 2		
♠ T 9		♠ K 5 4 3	
♥ T 8 7 5		♥ B	
♦ K 9 4		♦ T 8 6 5 2	
♣ B T 9 8		♣ K D 3	
	♠ D 8 7 2		
	♥ A 9 6 2		
	♦ A 3		
	♣ 7 5 4		

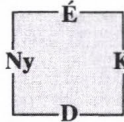

Egy szó, mint száz, Nyugat beszorult három színben. Ezek közül a ♥ színben valóban volt fenyegetés a felvevő vonalon. A ♣10 csupán egy szín utolsó lapja volt. A ♦ színnél nem volt érdekes, hogy királyt is tartalmaz-e, vagy csupa kis lapot, eldobásuk mindenképpen a teljesítést jelentette. Vajon van külön neve ennek a furcsa beszorításnak? Milyen gyakran fordul elő?

Második kérdésemre már másnap választ kaptam (?). Íme:

17. leosztás	♠ T 9 8 7 4 2		
O: Észak	♥ 7 3		
Ált. mans	♦ 6 4		
	♣ A 5 3		
♠ B		♠ K 5 3	
♥ A K B T 8		♥ 5 4	
♦ B 9 8 7 2		♦ A K T	
♣ 8 6		♣ K D B T 9	
	♠ A D 6		
	♥ D 9 6 2		
	♦ D 5 3		
	♣ 7 4 2		

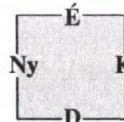

Mindkét asztalon Kelet játszott 3 szant. A licit során Észak 2♠-es kizárást alkalmazott, ezért a kezdés a ♠D volt. Egy darabig azonos módon folyt a játék a 2 aszta-

lon, a felvevők kihagyták az első ütést, és az ellenjátékosok ♠ A, kis ♠-kel folytatták.

A ♥ impassz nélkül a parti látszólag játszhatatlan. A nyílt termi felvevő ezért azonnal kis ♥-t hívott a bubihoz, majd ♣-re váltott, hátha Délen van az A. Eredmény: 2 bukás.

A másik teremben, ahol Észak 5-10 pontot (és legalább 5-ös szint) ígérő 2 ♠-kel kezdte a licitet, a ♣ A fekvése nem volt kétséges. A felvevő ezért a ♥ mellett a ♦ színre játszott: ♦ A, ♥ impassz, ♦ impassz. Ütött a dáma, eredmény 3 bukás.

Hogy mi köze ennek a játszmának a fent említett furcsa 3 színű beszorításhoz?

Hát csak annyi, hogy ha a ♦ impassz ül, akkor később is ül. Nincs szükségünk több ütésre a színben, mint 3-ra. Jobban tesszük, ha az első ♥ impassz után ♦-val kézbe jövünk, és újabb impassz segítségével lehívjuk a maradék köröket. A licitból és a játékból tudjuk, hogy valamennyi kint lévő ♠ Északnál maradt, ill a ♣ A is ott van. Fontos hogy az asztalon is maradjon legalább egy ♣.

4 lapos végálláshoz jutunk:

Nyugat:

♠ –
♥ –
♦ B 9 8
♣ 8

Kelet:

♠ –
♥ –
♦ K T
♣ K D

Ebben a helyzetben Északnak tartania kell a ♣ A-t és legalább két magas ♠-et, ha nem ezt teszi, nyugodtan kikérgethetjük a

♣ A-t, hiszen eddig még csak két ütést adtunk ki. Ez azt jelenti, hogy kénytelen leszinglizni a ♠-ját, bármije is volt belőle, így aztán nekünk nem érdemes impasszt adni, hiszen ha ül, akkor már esik is a dáma! Ezzel a játékkal három helyett egyet

lehetett volna bukni a másik asztal két bukásával szemben, azaz -2 IMP helyett +2 IMP lett volna a mérleg.

Ez így nem tűnik nagyon soknak, de ez egy K.O. meccs volt, amin a fenti +2-jüket is beleszámítva 1 ponttal nyert az ellenfél!

32. DANUBIUS BRIDGE KUPA

Hotel Helikon

Keszthely 2005. november 17-20.

Program

Csapatverseny: Dán rendszerben, 9 fordulóval (egy forduló 10 leosztás)

November 17. csütörtök

nevezési zárlat 16.30 óra kezdés
kezdés 17.00 óra 2 forduló

November 18. péntek

16.00 óra 3 forduló
22.00 óra 2 forduló
22.00 óra 2 forduló

Páros verseny:

November 19. szombat

nevezési zárlat 15.30 óra
1. forduló kezdés 16.00 óra
Ünnepélyes díjkiosztás 16.00 óra

November 20. vasárnap

2. forduló kezdés 10.30 óra

Nevezési díj

Csapatverseny: csapatonként	8000 Ft
Párosverseny: páronként	7000 Ft
Páros versenyen 18 éven aluliak	2500 Ft/fő

Díjak

A győztes csapat tagjai részére a 2006. évi versenyre, 3 napra szállás reggelivel a Helikon szállodában. Pénzdíjak a résztvevők számától függően. Több értékes tárgydíj.

Felvilágosítás

Moravcsikné Szentpéteri Judit

H-1031 Budapest, Kuzsinszky u. 9/a. * telefon: 00 36/1 240-4517, mobil 20/936-9740

E-mail: moju@freemail.hu

Dr. Szentpéteri János

H-2151 Fót, Vörösmarty u. 62. * telefon: 00 36/27 358-131

Szegedi Balázs

Az ifi rendszer ismertetése

Az 1-re 2 licithelyzetek

Folytatjuk a megkezdett sorozatunkat, ahol az ifik standard alapú licitrendszerét ismer-tetjük. Immár hivatalosan is „nem ifiként” írom ezeket a sorokat, mert ez évben volt az utolsó ifi verseny, amin Mátéval (Mráz) játszhattunk.

Az eddig ismertetett elveket (1 szan indulás és 1 szan viszontválasz) szinte teljesen egységesen alkalmazza mindegyik ifi rendszert játszó pár. A soron következőkben azonban vannak eltérések: ebben a cikkben a Mráz-Szegedi párban alkalmazott módszereket mutatom be – ennek kidolgozásában Szalay Györgynek és Hegedűs Gálynak volt a legnagyobb szerepe.

1-re 2

(azaz 1Major – 2minor, 1♥-2♠)

Az 1-re 2 helyzetek azért nagyon fontosak, mert amikor mindkettőnknek erős lapja van, akkor sokszor az alábbi problémák merülnek fel (külön-külön vagy akár egyidejűleg):

- a megfelelő aduszín kiválasztása,
- szan licithez fogások,
- gém vagy szem?

Az ifi rendszerben az 1 Major-2 minor és az 1♥-2♠ páros licit gémforsz, azaz gém alatt egyik játékos sem passzolhat. Ebből következik, hogy az 1 Major – 1 szan licit kényszerítő, mivel invit lapok lehetnek benne. Elméletileg lehetne félig kényszerítő (semi-forcing) is az 1 szan: ez azt jelenti, hogy az induló gyenge egyenletes lappal passzolhatna rá, és csak olyan lappal kel-

lene rálicitálni, ami elosztásos vagy fogadná az invitet. Viszont a gyenge 1 szan indulás miatt az indulónak nem lehet olyan lapja, amivel érdemes lenne passzolni az 1 szanra, ezért ez egy valóban kényszerítő licit.

Az egyre kettő liciteknél is érdemes ésszen tartani: az ifi rendszer szerint 1 Majorral induló partnerünknek majdnem olyan lapja van, mint egy dallasi rendszerben induló játékosnak, de a lapja vagy legalább 14 FP-os, vagy pedig elosztásos (5422 vagy bármilyen szinglit tartalmazó kéz).

A válaszoló első licitje

1 Major – ???

- 2♣ Legalább 3-as szín és gémforsz (GF).
- 2♦ Legalább 4-es szín és gémforsz (GF).
- 2♥ (1♠ indulás után) Legalább 5-ös szín és gémforsz (GF)

Amikor csak lehet 1-re 2-öt (azaz gémforszt) licitálunk, mert „kényelmes” licitálást tesz lehetővé. Kényelmes azért, mert már nincs szükség arra, hogy erős lappal ugorjunk (és elvegyük magunktól a licitettet), hiszen gém alatt úgysem állhat meg a licit.

Fontos, hogy ha a partner 1♥ indulása után nekünk csak négyes pikkünk van, akkor inkább 2♣-et vagy 2♦-t licitálunk, mert ez „kényelmes” folytatást biztosít (a 4-4 pikk meg úgyis kiderül később).



Az induló viszontválasza

1 Major – 2 minor

???

2♦: Legalább 54 a két színben.

2 Major: Licitfenntartó: nem ígér 6-os szint

2 Másik Major: 54 a két színben és nem ígér plusz erőt (a 2♠ licit sem)

2 szan: a) 14-16 Fp (az 5-ös szín miatt ez 15-17-nek felel meg), bármilyen 5332 (esetleg 5422),

b) 17-18 Fp, 5332 és a partner színe 3-as¹.

3minor: A partner minorjának emelése plusz erőt ígér, legalább 4 lap kell hozzá.

Ugró új szín: Splinter és tagadja a plusz erőt. Vagyis 4 lapot ígér a partner minorjából, gyenge lapot és rövidséget a licitált színből. Pl: 1♠-2♣-3♥.

Új szín a 3-as magasságon (nem ugrás): Többlet erőt ígér minimum 5-4-gyel és a színekben koncentrállódó erővel (5-5 esetén ez nem olyan szigorú).

3Major: Olyan minőségű major színt ígér, amely szinglivel szemben is csak legfeljebb 1 adut ad ki. A laperőhöz semmi köze.

Ha az indulónak 6-4-e van a Major színben és egy mellékszínben, akkor gyakran két lehetősége is van ezt bemutatni. Pl: 1♠-2♣-2♥-2szan-3♠ vagy 1♠-2♣-2♠-2szan-3♥.

Ezeknél a helyzeteknél az az elv, hogy a magasabban végződő licit (tehát a fenti példában az első) ígér erősebb lapot.

1♠-2♥

???

Az elveink ugyanazok, mint 1Major-2 minor után. Az induló pedig az alábbi szerint licitálhat kőr emelést:

3♥ Plusz erő.

4♣/4♦ Splinter 4-es kőrrel és tagadja a plusz erőt.

4♥ Gyenge egyenletes (5422). 53(32) nem lehet, mert azzal 11-13 FP-tal 1 szannal indultunk volna...

Ezekből következik, hogy gyenge lappal és 3-as kőrrel 2♠-et kell licitálni.

A válaszoló második licitje

Major emelés

Amikor a válaszolónak van 3-as major segítségé, akkor a második válaszával támogatja az induló színét. Fontos, hogy a szín-találkozásokon kívül a laperőt is közölje az indulóval. Ezért az alábbi három csoportba osztjuk a lapokat:

1. Picture emelés, amely minimális GF lapot és a két színben koncentrállódó erőt ígér (major és válaszoló első színe).

Ezzel a lappal rögtön 4 Majorra ugrunk.

2. 13-15 asztali pont (AP) **VAGY** 19+ AP. **Ezzel a lappal 2 Majort mondunk (ha még elérhető), vagy 3 Majort** (ha például úgy megy a licit, hogy 1♠-2♦-2♠), amikor a 2 Major licit már nem elérhető. Vagyis mindig a legalacsonyabban elérhető major licit ígéri ezt a lapot.

3. 16-18 AP.

Ezzel a lappal 3 Majorra ugrunk vagy 2 szant majd 3 Majort mondunk (ha a 3 Major már nem ugrás).

¹ A 19 Fp-os 5332-keket mindig 2 szannal indítjuk, akkor is, ha 5-ös major van benne. Ezért az 1Major indulás nem tartalmazza ezeket a lapokat.

Fontos szempont még az, hogy az 1 Major-2 új szín-2 új szín-2 Major licit még nem feltétlenül ígér 3-as FIT-et. Ez a licit elképzelhető dublóval is, ha a szan licit nem jön szóba a 4. szín fogása hiányában (pl. 1♠-2♦-2♥-2♠ treff fogás nélkül lehet dubló is). Ezért amikor a (2) típusú lapot szeretnének a partnerünknek jelezni, akkor először 2 Majort majd utána 3 Majort kell licitálni: ezzel leírtuk, hogy 13-15 vagy 19+ pontos a lapunk.

1 Major – 2 minor

2 új szín/Major – ???

Ha a válaszolónak nincs támogatása a partner eredeti majorjához, akkor az alábbi lehetőségei vannak:

2szan Fogom a nem licitált színt (színeket), és kérem a partnert a lapja további leírására. Ez egy nagyon gyakori licit ebben a helyzetben.

Sajátság ismétlés

Természetes.

2új szín Mesterséges. Azt jelenti, hogy valamelyik fogás hiányzik a szan licithez (pl: 1♥-2♣-2♥-2♠ jelentése: káró vagy pikk fogás hiányzik).

3 új szín Természetes (a 4. szín is pl: 1♠-2♣-2♥-3♦).

Kiegészítő konvenciók, amik az 1-re 2 helyzetekben gyakran előfordulnak

A gémforsz helyzetben további megállapodásokat játszunk, melyek elsősorban a szemmek felderítésében jelentenek segítséget.

1. Serious 3 ♠ és 3 szan

Abban az esetben, ha a vonal gémforszban van és már 3-as magasságon megtaláltuk a 8 lapos major FITet (ez 1-re 2 szituációban gyakran fordul elő), akkor már nem akarunk 3 szant játszani. Ezért ezt a 3 szan licitet arra használjuk, hogy többleterőt jelezzünk (ezért serious a neve, mert KOMOLY szándékot fejez ki). Amikor pikk az adu, akkor a 3 szan licit jelzi a többleterőt, amikor kőr az adu, akkor 3♠ licit a plusz erő és a 3 szan licit a pikk kulcslicitet ígéri. Ezért ezekben a helyzetekben elég pontosan le tudjuk írni a laperőnket, mert három különböző zónát is be tudunk mutatni:

- a legerősebb lappal a serious 3 szant (vagy 3♠-et) licitáljuk,
- ennél gyengébb lappal kulcslicitet mondunk (első vagy másodmenet fogást ígér),
- nagyon gyenge lappal rögtön 4 Majort licitálunk.

2. Last train konvenció

A Last train (vagyis utolsó vonat) azokra a helyzetekre van kitalálva, ahol az elsőnek elhangzó kulcslicit (vagy splinter) és a 4 Major között már csak egyetlen hely maradt. Példa: 1♠-2♣-2♦-3♠-4♦. Ilyenkor a 4 Major licitje tagadja a jó lapot és az alatta lévő licit pedig jó lapot ígér (ez az utolsó alkalom, hogy ezt 4 Major alatt bemutassuk). Bizonyos helyzetekben ez nem is azt a fogást ígéri, amit most licitáltunk: ilyen például a fenti példa, ahol az induló tagadta a treff fogást (sem első sem másodmenet fogása nincs). Ezért az 1♠-2♣-2♦-3♠-4♦-4♥ licit treff fogást és a 16-18 AP-on belül jó lapot ígér!

3. Kickback kulcslapkérdés

Major fit esetén a kulcslapkérdésünk csak a pikk aduszín esetén a 4 szan. Kőr adu esetén a 4♠ a kulcslapkérdés. Így a legmagasabb válasz (2 kulcslap + adu dáma) sem csúszik a major szín 5-ös magassága fölé. Válaszok: 0-3, 1-4, 2, 2+ adu dáma

4. Kvantitatív szleminvit

A 4 szanra ugrás a legtöbb esetben nem ászkérdés, hanem kvantitatív invit. Ez alól csak az a kivétel, ha már találtunk pikk fitet (olyankor kickback – 1. fent). Erre rossz lappal passzolunk, jó lappal pedig bemozdjuk az ászok számát (0-3, 1-4, 2).

5. Opcionális kulcslapkérdés

Minor fit esetén gémforsz helyzetben a minor szín 4-es magasságú licitje kérdezi az ászok számát, valamint azt is, hogy milyen erős (másképp fogalmazva szemre alkalmas-e) a partner lapja.

Erre úgy kell reagálni, hogy az első licit azt ígéri, hogy rossz lapja van a szemhez, amire a kérdező a következő licittel mégis megkérdézheti a kulcslapok számát.

Pl. 4♣ = opcionális kulcslapkérdés.

Erre 4♦ = nem tetszik a szem.

Erre 4♥ = mégis mondd be a kulcslapokat!

Ha nem az első lépcsőt licitálja a válaszoló, akkor az azt jelenti, hogy jó lapja van a szemhez (és emellett a kulcslapok számát is bemutatja).

Pl. 4♣ (= Opcionális kulcslapkérdés).

Erre 4♥ = 0-3 kulcslap, jó lap,

4♠ = 1-4, jó lap,

4szan = 2, jó lap,

5♣ = 2+ adu dáma, jó lap.

Csak, hogy ne legyen egyszerű az élet (☺): a többi ifi pár épp fordítva játssza, vagyis az első lépcső ígéri a jó lapot és a többi lépcső a rosszat kulcslapválasszal...



Zar Petkov/Lenkey Zsolt

ZAR Pontok

Ne hagyj ki még egy gémet!

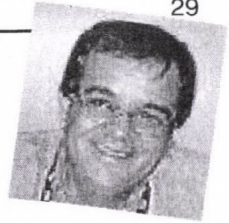

Egy kanadai bolgár bridzsező, **Zar Petkov** 2003 októberében publikálta forradalmi pontszámítási módszerét Agresszív (licitálási) lapértékelés (Aggressive Bidding Hand Evaluation) címmel.

Ajánlás:

„Kislányomnak, Marinának, akinek ezen csodálatos játék iránti érdeklődése inspirálta ezt a művet.

Zar”

Néhányunknak, akik hallottunk a '30-as évek nagy magyar bridzsezőiről, nem idegen a 7-5-3-1-es Widder-féle pontszámítás és kicsit „szűkös” a Work-féle 4-3-2-1. Ez utóbbi egyszerűbb és nem utolsó sorban világszerte elfogadott, bár sokan felfedezték hibáit, játszanak a számokkal: az ász értéke egy kicsit nagyobb, mint 4, számoljunk 4½-lel... A 7-5-3-1-nél más figurák vannak túl-, illetve alulértékelve. De ez már a múlté...

Kezdő bridzsezőként hallottam az információkat: „Számold a szín-rövidséget!” vagy „Számold a szín-hosszúságot!” – De mikor melyiket? – „Az attól függ, hogy melyik adja a jó eredményt.” ☺

Nagyjából akkora lépés lehet ez a rendszerbe foglalt elosztás-számítás, mint a figurapontok bevezetése a trükkök helyett.

Nem egyszerűen egy számológépet – azt is – kapsz a kezedbe, hanem egy offenzív látásmódot, amely beillik napjaink trendjébe, megállja a helyét az új – küzdelmi licitekkel tarkított – bridzsvilágban. Más dolog hallomásból megítélni valamit, és más dolog megismerve véleményt nyilvánítani róla. Az eredeti anyag megtalálható

a www.zarpoints.com címen a világhálón. Akkor lássunk hozzá!

«Zar Points – Never miss a game again!» Zar Pontok – Ne hagyj ki még egy gémet!

Ne hagyj ki még egy gémet? Ez könnyű – egyszerűen licitálj gémg minden partiban. ☺

Bob Hamman megjegyzi: „A licit csak 3%-a a bridzsjátéknak”. Ez lehet, hogy igaz, de ha nem licitálsz be a gémeidet, nem győzheted le ellenfeleidet – hiába ütöz 13-at briliáns felvevőjattal a 2♠ felvételen, amíg ő nem olyan briliáns technikával 10-et üt a 4♠ felvételen. A mesterjátékosok tudják, „varázslatosan” megérik, hogy mikor kell belicitálni az éles gémeiket – és valahogy mindig jól jönnek ki belőle. A mesterjátékosok használják kiváló döntési képességüket, amivel a haladó és közép szintű játékosok nem rendelkeznek még. Ez a cikk eszközt ad a haladó és tanuló játékosok kezébe, hogy elérjék ezt az „agresszív” döntési képességet, és ne hagyjanak ki egyetlen gémet sem többé. Legyen az „valamilyen varázslatos”,

Lenkey Zsolt

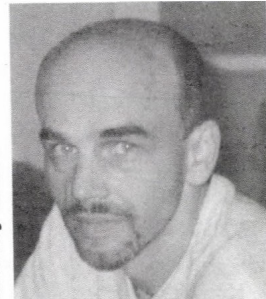

vagy éppen általánosan egyszerű felvétel, és álljanak meg részjátékban, amikor nincs gém a láthatáron.

1. Az indulás

A ZAR Pontok teória száz és száz „agresszív” gémfelvétel intenzív elemzésének az eredménye, amelyeket olyan világklasszis mesterek licitáltak be, mint Hamman, Wolff, Meckwell, Lauria, DeFalco, Zia, Helgemo, Chagas, Sabine Auken, Karen McCallum (nagy tisztelem a női mestereknek) és még sokan mások első osztályú versenyeken. Kutatással és regresszióval alátámasztva tesztelt szó szerint sok száz, sok ezer leosztás, amelyek mind letölthetők a www.zarpoints.com címről a „Support” menü „download” oldaláról.

Következzék a 80-20-as szabály: a lapértékelésben 80% a kezdeti lapértékelés és 20% a kiegészítő értékelés a licit folyamán. A kezdeti lapértékelés (ahogy felvesszed a lapokat és rápillantasz, mi van benne) során elkapod a három legfontosabb szempontot minden kézben: az elosztást, a kontrolokat és a (Work-féle 4-3-2-1) figurapontokat. Az újraértékeléskor felfedezzük a figurák valószínűsített elhelyezkedését és a színek hosszúságát a partner és az ellenfelek licitjeinek fényében.

Itt van a kezdeti lapértékelés egyszerű és gyors meghatározása, a Zar Pontok vagy ZAR-ok.

A Zar Pontok kiszámítása két részből áll: a **figurapontok ZFP** és az **elosztási pontok ZEP** kiszámításából.

A **figurapontok** kiszámításához mi a 6-4-2-1 sémát használjuk, ami a Work sémának (A=4, K=3, D=2, B=1) és a **kontrolok-nak** (A=2, K=1) az összege. A cikk továb-

bi részeiben meg fogjuk látni, hogy **MIÉRT** használjuk ezt a sémát, de a rövid válasz: NEM azért, mert „úgy érezzük”, hogy ez a legjobb ☺.

Az **elosztási pontok** számítása nem újdonság a bridzsben – Charles Goren bevettette több mint egy fél évszázaddal ezelőtt. Ő 3 pontot ad minden színhiányért (sikén), 2-öt minden egykéért (szingli), és 1-et minden párért (dubló). Persze, ez implicit módon tartalmazza a hosszú színeket is, hiszen a 4 színben összesen 13 lap van. Így például az egyenletes 4333 elosztás 0 pontot kap, míg egy 5-5-öt tartalmazó kéz 3 pontot (vagy 1+2 a dublóért és a szingliért, vagy 3 a sikénért).

Ahogy látni fogjuk, összesen **39** különböző elosztás létezik egy kézben. Hogy érzékelhesd, milyen óriási mennyiségű variáció van e 39 típusban, próbáld csak meg elképzelni hány olyan leosztás van, ahol Te, osztóként (ebben a cikkben végig Kelet) **13-0-0-0-ás elosztást** tartasz a kezdedben. Nos mennyire gondolsz? A válasz valóban meglepő:

337.912.392.291.465.600

a **különböző** leosztások száma, amelyekben 13-0-0-0-ás elosztást kaphatsz – a **legvalószínűtlenebb** elosztás! Na és a **legvalószínűbb** elosztás, vajon mennyi lehet a különböző leosztások száma, amelyekben 4-4-3-2-es elosztást kaphatsz? Kitaláld – „egy kicsit több” ☺ Valószínűleg tudod, hogy az összes lehetséges leosztás száma a bridzsben:

53.644.737.765.488.792.839.237.440.000

Az elosztás értékelő módszerek célja, hogy valamennyire rendet tegyenek ebben az óriási „anyagban”.

Ha csak egy kézre összpontosítjuk a figyelmünket, nem pedig mind a négy kéz elosztására, a számok jelentősen csökken-

nek. Az összes kiosztás, amit a kezében tarthatsz, csak **635.013.559.600**

Gondolom, ezt a számot már sokkal könnyebben tudod kezelni – legalábbis kiértékelés szempontjából. ☺

Az előbbi számok közül talán a legfontosabb a **337.912.392.291.465.600**-as szám, a lehetséges leosztások száma, amelyekben 13-0-0-0-ás elosztást kaphatsz. Miért? Kérdezheted – mert ezért fontos az **újraértékelés**. Ha ilyen sok leosztásban tarthatod a kezében ezt az „elképesztő” elosztású lapot, tudnod kell hogy a „normálisabb” elosztások száma nagyságrendileg nagyobb, így újra és újra át kell értékelned a kezéd erejét az asztalnál elhangzott licitek alapján, és így **elhelyezheted a lapodat ebben a hatalmas térben**.

Most, hogy tudjuk, mivel állunk szemben, folytassuk azzal, hogy hozzárendeljük a Zar Pontokat a különböző elosztásokhoz. Kezdjük a kezdeti lapértékeléssel – amint felveszed a lapokat. Lássuk, mit csinálj! Összeadod:

- A Zar Figura Pontokat (**ZFP**) a már ismerős **FP+kontrol** 6-4-2-1.
- A két leghosszabb szín hosszának az **összegét** (H2).
- A leghosszabb és a legrövidebb szín hosszának **különbségét** (R2).

Ez minden: **ZFP + H2 + R2** (FP+K+H2+R2)

Az R2 miért csak a leghosszabb és legrövidebb szín hosszúságának a különbsége? Az egyszerűség kedvéért jelöljük a-val a leghosszabb szín hosszúságát, b-vel a második leghosszabbat, c-vel a harmadik leghosszabbat és d-vel a legrövidebbet. A következő három kéz mindegyike 5-3-3-2-es elosztással bír, ez azt jelenti, hogy a=5, b=3, c=3, d=2.

♠ A x x x x	♠ K x x	♠ D x
♥ K x x	♥ A x x	♥ x x x
♦ K B x	♦ x x	♦ A K x x x
♣ x x	♣ K B x x x	♣ B x x

Igazából a Zar Pontokhoz hozzáadjuk **MIND a három különbséget**

$$(a-b)+(b-c)+(c-d)$$

De várj..., nézd, mi történik, ha elhagyjuk a zárójeleket – mind „b”, mind „c” eltűnik, és a kifejezés **ilyen egyszerűvé** válik:

$$(a-d)$$

Így: **az összes Elosztási Zar Pontok mennyisége a következő:**

$$(a+b)+(a-d), \text{ vagy } 2a+b-d$$

Úgy néz ki, mintha a „c” nem is szerepelne a Zar Pontok kiszámításában, de ez csak illúzió, ahogy látod, néhány egyszerű algebrai művelet elvezet az (a+b)+(a-d) kifejezéshez. Ha folytatnánk az algebrai manipulációkat, kaphatnánk például ezt:

$$(a+b) + (a-d) = a+b+c+d-c-d+a-d = 13+a-c-2d = (13-2d) + (a-c)$$

Ha ez könnyebb számodra, használhatod a Zar Elosztási Pontok kiszámítására a következő képletet: $(13-2d) + (a-c)$. Vagy végezhetesz rajta más műveleteket, hogy a kapott képlet jobban megjegyezhető legyen számodra. Nekem az **(a+b)+(a-d)** egyszerű és elég.

Az egyenletes 4-3-3-3-as elosztás kapja a legkevesebb elosztási Zar Pontot, $(4+3)+(4-3)=8$, míg például a 7-6-0-0-ás $(7+6)+(7-0)=20$ pontot kap. Ha növeled a leghosszabb szín hosszúságát, az eredmény is növekszik, a 9-4-0-0-ás $(9+4)+(9-0)=22$ pontot kap, és természetesen a legszélsőségesebb 13-0-0-0-ás kapja a maximális $(13+0)+(13-0)=26$ pontot.

Tehát összeszámoltad a **ZFP részt** (FP+K), és hozzáadod a **ZEP részt**, az elosztási Zar Pontokat. Most ha az összeg **26** vagy több, van egy **indítható** kezed. Itt van néhány példa bemelegítésül:

11+4+3+8=26 11 FP ♠ K B x x x ♥ K x x ♦ x x x ♣ A x	10+4+4+9=27 10 FP ♠ x ♥ K x x x x ♦ K x x x ♣ A x x	8+4+5+9=26 8 FP ♠ A x x x ♥ A T x x x ♦ x x x x ♣ –
---	---	---

9+2+5+10=26 10 FP ♠ D T x x ♥ A x x ♦ x ♣ K B x x x	19+2+5+10=26 9 FP ♠ K D x x x ♥ K B x x x ♦ x x x ♣ –	7+3+6+11=27 7 FP ♠ K x x x x x ♥ A x x x x ♦ x x ♣ –
---	---	--

Ha a Zar Pontok egy kicsit agresszívnek hatnak, nézzünk néhány indulóerős kezet az első nyílt EB-ről, **Menton, Franciaország**:

♠ D x ♥ A K x x x ♦ B x x x x ♣ x	Menton Bulletin 11: Chagas gyenge elosztásos indulása megváltoztatta a dolgok menetét. Tényszerűen a kéz tartalmaz 10+4 elosztási ZAR-t, 9 FP -t és 3 kontrollt = 27 Zar Pont. Rendben, beleesik az indulóerő zónába. Semmi különös. Lásd lejjebb a táblázatban a két 5-ös szint tartalmazó kézre vonatkozó megjegyzést.
--	---

♠ A x x x ♥ A B x x x x ♦ B ♣ x x	Menton Bulletin 9: 9 FP , miután leértékelte a szingli bubit. Mégis mind Duboin , mind Ludewig elindította a nyílt csapaton. És tényleg a ZEP 10+5, van 4 kontroll + a 9 FP (mínusz a szingli B) = 28, rendesen az indítás minimumán (26) felül.
--	--

♠ B x x x ♥ x ♦ K D x x x ♣ K D x	Menton Bulletin 9: Mégint 11 FP, csak két kontroll ... de elosztási Zar Pontokban gazdag: 9+4=13! Az össz. ZAR 11+2+13=26, egy indulóerő. És tényleg, mind Benito Garozzo , mind Andrew Robson elindította a nyílt csapaton.
--	--

Természetesen az összes **kedvezőtlen** kombinációt, mint a „szek” (üres) KD-t, DB-t, szingli figurát stb. le kell értékelni, a megszokott módon.

Ugyanakkor **1 plusz pontot** kapsz, ha az **összes** figurád 3 színben koncentráldódik (erős, 15+ FP-os kezeknél), vagy ha 2 színben (átlagos indulóerős kezeknél 11-14 FP). A „gyenge” kezeknél sohasem számolható ezt a plusz pontot. Ez a plusz csak akkor számolható, ha a figurák **kombinációban** vannak, nem pedig egyenletesen elosztva a négy színben.

Utazzunk tovább Menton hullámain, vessünk még egy utolsó pillantást a kezdeti lapértékelés témakörre, ami a **pikk szín** – az úgynevezett „elnöki szín” – birtoklását illeti. Határesetben, amikor **25** Zar Pontod van, hozzáadhatsz 1 pontot, ha pikk a színed.

CSAK amikor az indulás határán vagy, és pikk a színed, csak ebben az egy esetben van jogod plusz 1 Zar Pontot adni ma-

gadnak, hogy elérd az induláshoz szükséges 26 ZAR-t.

Ha most azt gondolod, hogy a pikk szín birtoklása nem olyan fontos, hadd mondjam el neked – ez lehet, hogy nem fontos a kritikumban, de a bridzsban nagyon is AZ!: ☺

Itt egy példa szintén Mentonból: Hogyan legyünk Európa-bajnokok, **Eric Rodwell** akcióban.

van, egészen 37 figurapontig: **221.093.636.000**

azaz 221 MILLIÁRD, amíg a kicsiny 8-11 figurapontos intervallumban ... TÖBB (!)

232.403.610.336

azaz 232 MILLIÁRD.

Láthatod, az esélyeid **jobbak** arra, hogy **8-11 figurapontos lapot** tarts a kezében, mint arra hogy **BÁRMILYEN „normál**

♠ A D x x	Menton Bulletin 11:
♥ B x	Rodwell 1 káróval indult és a kommentátor megjegyezte : „Eric Rodwell kiénekelte a sajátot (gém) K-Ny szájából (kezeből) a gyenge indulásával...” Nos van 11 FP-od (leértékelve a ♥Bx miatt, de felértékelve, mivel 3 színben koncentrálódik az erő), még 4 kontrol a 15 ZFP-hoz és 8+2=10 ZEP a 25 ZAR-hoz. Amikor felértékeled 1 ponttal a lapod az „elnöki szín” birtoklása miatt, elérted a 26 ZAR-t.
♦ A x x x	
♣ x x x	

Láthatjuk, hogy egy elosztásos lap 8-9 FP-tal, 3-4 kontrollal könnyedén feljogosíthat az indulásra, és ha történetesen 1 pikkkel indulsz ötös pikkkel, nem csak az **ellenvonatra** kényszeríted az ellenfeledet, hanem elveszed tőlük majdnem a teljes **egyes magasságot**.

Tegyük fel most a még fontosabb kérdést: „MIÉRT éri meg elindítani „egy induló erő alatti” kezét, és **MIKOR?**”

Már megemlégtettük, hogy az összes elosztás száma, amit a kezében tarthatsz 635.013.559.600. Érdekesebb dolog megjegyezni azt, hogy mennyi ezek közül az, amelyben 12 vagy több (Work) figurapont

indulóerős” kezét. Ez a felfedezés meggyőzhet arról, hogy elfogadd a „gyenge indulásokat”, még ha figyelmen kívül hagyod is azt a kellemes tényt, hogy mivel beszálltál a licitbe, az **ellenfeled gyakorlatilag a védekező vonalra került**.

Nézzük meg egy kicsit közelebről az indulóerős kezeket 8-11 FP-tal, és állítsunk fel néhány **általános szabályt**, amit követned kell abban az esetben, ha kezded a 8-11 pontos zónában van a Zar Pont-értékelés megvilágításában.

Az induláshoz szükséges kontrok száma és a következtetés az elosztás és a figurapontok függvényében:

Elosztás	8 FP	9 FP	10 FP	11 FP
4333= 8	10 = Passz	9 = Passz	8 = Passz	7 = Passz
4432=10	8 = Passz	7 = Passz	6 = Passz	5 = csak AAK
5332=11	7 = Passz	6 = Passz	5 = Passz	4 = AA, AKK
5422=12	6 = Passz	5 = Passz	4 = AA, AKK	3 = AK, KKK
5431=13	5 = Passz	4 = csak AA	3 = AK, KKK	2 = A, KK
6322=13	5 = Passz	4 = csak AA	3 = AK, KKK	2 = A, KK
5521=14	4 = AA	3 = AA, AK, KKK	2 = A, KK	1 = K
5440=14	4 = AA	3 = AA, AK, KKK	2 = A, KK	1 = K
6421=15	3 = AA, AK	2 = A, KK	1 = K	0 = Nem kell kontr.

Az összes passzos esetben a figurapont nem elég a kontrolokhoz. Pl.: nem lehet 5 kontrol 10 FP-ban, mivel AAK már 11 FP.

Ez elvezet a következő összegzéshez, melyre érdemes lesz emlékezni, mint irányelvre, még ha túl lusta is vagy Zar Pontot számolni, mivel „kedvtelésből, a játékerő bridzsel”. ☺

– a legtöbbször 1 szannal fognak indulni Kelet lapjaival. FIGYELEM, a Zar Pontszámítás NEM FOG segíteni Neked az egyenletes kezeknél – ezzel a 15 FP-tal csak 25 Zar Pontot tudsz összegyűjteni, amennyivel „a szabály szerint” passzolnod kellene.

A Zar Pont az **agresszív** licitjeit inkább **elosztási erővel** éri el, mint nagy figurális

Összegzés:

1. 8 FP-al – LEGALÁBB 5-5, 6-4, vagy 5-4-4-0 elosztás kell 2 ásszal.
2. 9 FP-al – LEGALÁBB 5-4-3-1 elosztás kell 2 ásszal.
3. 10 FP-al – LEGALÁBB 5-4-es elosztás kell a megfelelő számú kontrollal.
4. 11 FP-al – minimálisan VAGY egy ötös szín, VAGY 5 kontrol kell.

Remélem, elég egyszerű irányelvek.

Hogyan kezeled a „közönséges” indulóerős lapokat, **egyenletes** elosztással? És hogyan kezelik például az egyenletes 1 szan indulás után felvetődő bonyodalmatokat a Zar Pontok? (A cikk végén találsz majd néhány alapszabályra vonatkozó észrevételt, úgy mint „2/1”, „Standard American”, „Erős treff” stb., amely általános rálátást ad arra, hogy hogyan fér össze a Zar Pontszámítás **a jelenlegi rendszerrel.**)

Vizsgáljunk meg két leosztást, melyben Kelet mint induló, ugyanolyan lapokat tart, de Nyugat válaszolóként teljesen különbözőket, még ha ugyanúgy 12 FP-ot tartalmaz is.

1.

♠ B x x	♠ K D x
♥ B x x	♥ K D x x
♦ A K x x	♦ D B x
♣ K B x	♣ D x x

El fog indulni Kelet ezzel? A válasz igen, mert több mint 12 FP-ja van, és ez egy indítható kéz bármely rendszerben. Ha a **figurális erő önmagában megengedi az indulást**, nyisd ki a licitet, ahogyan általában teszed a rendszerrel, amelyet használsz

erővel és egyenletes elosztással – minden pár eléri a 3 szant ebből az első lapból, egyszerű és természetes 1 szan – 3 szan licitmenettel, még Stayman-t sem használva. ☺

Most a másik példa:

2.

♠ A B x x x	♠ K D x
♥ A x x x x	♥ K D x x
♦ K x x	♦ D B x
♣ –	♣ D x x

Itt a licitmenet egy kicsit eltér az 1 szan – 3 szantól ☺. Általában Nyugat transzfert ad valamelyik majorra, majd licitálja a másikat, megengedve Keletnek, hogy „felértékelje” KD-it mindkét majorban, úton a „tuti” szlem felé.

Nézzük meg egy másik szemszögből is az **indítható kezeket!** Richard Pavliceznek (Linczmayer Lajos is említette már korábban) van egy nagyon informatív oldala a világhálón (www.rpbridge.net – nézd meg), ahol egy külön részt szentel a lapértékelésnek és az indulásnak:

Vessünk egy pillantást néhány határon mozgó kézre – **ő** négy különböző módszerrel értékeli a kezeket.

- Hosszú szín (1 pont minden lapért azokban a színekben, amelyek hosszabb, mint 4);
- Goren;
- Bergen (a 20-as szabály);
- Pavlicek (hasonlít a Gorenéhez, de a rövid színekben lévő figurákért a figurapont és a rövidegért járó pont közül a kedvezőbbet veszi, de nem mindkettőt).

Itt van két határon lévő kéz.

1.

♠ K B 8 6 5	Hosszú szín	12
♥ A K 7	Rövid szín	12
♦ 4 3	20-as szabály	19
♣ T 7 2	Pavlicek	12

Itt mind a négy módszer egyetért. Ez a kéz nem indítható, mert nem felelnek meg a saját rendszerük által felállított követelményeknek.

A Zar Pontokkal $11+4+8+3=26$ pontot számolhatsz össze → **indulóerő**.

A 4 kontrol birtoklása adja a különbséget – nézzük meg a figurapontok (ZFP) és az elosztási pontok (ZEP) arányát – 15:11.

2.

♠ K B T 6 5	Hosszú szín	12
♥ A K T	Rövid szín	12
♦ 4 3	20-as szabály	19
♣ T 7 2	Pavlicek	13

Pavlicek: „Egy ászot és három tízest tartva a kezemben, kapsz egy plusz pontot az én módszerem szerint (vesd össze az 1. kézzel), így 1 pikk a licit. A többi módszer szerint passzolni kell.”

Tehát az egyetlen módszer, amelyik megengedi ezt a kezét indítani (a négy közül, amelyeket Richard vizsgált), a saját módszere – a Pavlicek Pontok.

Zar Pontokkal $11+4+8+3=26$ pontot számolhatsz össze → még mindig © indulóerőzőn és csak a Pavlicek Pontok indítja a kezét.

2. Melyik a „matematikailag helyes” figurapontszámítás?

Milyen súlyokat helyettesítsünk be az összetevőkbe, amelyekre elfogadod, hogy nem „mesteri megérzés” dolga, hanem csak egyszerű kielégítése az ismeretlen tényezőkkel rendelkező egyenletek sorozatának – egy nyilvánvalóan túlhatározott egyenletrendszernek (betáplálsz több száz partit, a több száz felírt egyenletbe, hogy megtaláld az értékét a számtalan együtthatónak) –, hogy megtaláld a súlyokat, amelyek érdekelnek?

Jól ismert tény, hogy a standard 4-3-2-1 értékelés az **egyetlen**, amelyik kielégíti az egyenletrendszert, ha a standard elosztásipont-számítást (Goren, Bergen stb.) használod, és az is köztudott, hogy a 6-4-2-1 (FP+K) értékelés **NEM**, mivel nincs összhangban a standard elosztási pontokkal.

Hogyan lehet elkészíteni ezeket az egyenleteket egy meghatározott leosztásra, hogy kiszámolhassd a „helyes” súlyokat? Számolni fogjuk a figurapontokat és az elosztási pontokat a színhiányért, a szingliért és a dublóért (Goren stílusban).

$X_{\text{ász}}(\text{á}) + X_{\text{király}}(\text{k}) + X_{\text{dáma}}(\text{d}) + X_{\text{bubi}}(\text{b}) + X_{\text{sikén}}(\text{s}) + X_{\text{szingli}}(\text{sz}) + X_{\text{dubló}}(\text{d}) = X_{\text{összes_pont_a_gémhez}}$
 ahol 'á' az ászok száma, mindkét kézben ebben a leosztásban, 'k' a királyok száma stb.

Tehát a következő lapokból

♠ D T x x	♠ K B x x x
♥ A x	♥ K x x
♦ x x	♦ x x x
♣ K D x x x	♣ A x

az egyenlet így néz ki: $X_{\text{ász}} * 2 + X_{\text{király}} * 3 + X_{\text{dáma}} * 2 + X_{\text{bubi}} * 1 + X_{\text{dubló}} * 3 = X_{\text{összes_pont_a_gémhez}}$
 mert a két lap kombinációjában 2 ász, 3 király, 2 dáma, 1 bubi és 3 dubló van.

Összegyűjtesz száz és száz olyan leosztást, amiben gémm van (4 valamelyik majorbann), és behelyettesíted az egyenletbe, hogy megtaláld az ismeretlen egyúthatókat. Egyszerű.

Ha a sima 4-3-2-1 Work pontokat – 4-et rendelve az ászhoz, 3-at a királyhoz stb. – és a Goren elosztási pontokat – 3-at rendelve a sikhöz, 2-öt a szinglihez, 1-et a dublóhoz – használjuk az előző leosztáshoz (4 pikk), látjuk, hogy ez megoldja az első (és amíg nem jön el az idő – egyetlen) egyenletünket.

$$4*2 + 3*3 + 2*2 + 1*1 + 1*3 = 8 + 9 + 4 + 1 + 3 = 25$$

Így összeszedtél 25 pontot, hogy elérd a gémet a Work – Goren pontokkal. Ugyanígy használhatjuk az egyenletet a Zar Pontokhoz, amely sokkal több változóval rendelkezik.

A tárgyjal kapcsolatban jöhetnél olyan „nem túl zseniális” ötlettel, hogy a bridzsből számoljuk csak a királyokat és a bubiakat (mivel azok a „fiúk” a figurák közül ☺) és felállítod hozzá a megfelelő egyenleteket. És **meg fogod találni** a tényezők kielégítő értékeit – így természetes a kérdés: „Miért ne?” A válasz az, hogy az ilyen megoldás **sokkal nagyobb eltéréseket** okoz majd az aktuális egyenletben. (Jó, itt abba hagyom. ☺)

Részletes összehasonlítást végzünk a **Goren** pontok (Charles Goren), **Bergen** pontok (Marty Bergen), **Drabble** pontok és a **Zar** Pontok között a cikk későbbi részében, hogy képbe kerülj.

Már lehet, hogy kitaláltad, MIÉRT elégíti ki a 4-3-2-1 a „standard” elosztási pontokkal számoló rendszereket, és miért NEM elégíti ki a ZAR rendszert – az egyetlen a 6-4-2-1, amelyik ezt kielégíti.

Az ok az elosztási pontok súlya, összevetve a figurapontokéval. Ahogy láttuk, a Zar Elosztási Pontok maximális értéke 26 (az extrém 13-0-0-0 esetben), míg a standard elosztási pontok maximális értéke 13, ami nem kompenzálja a 6-4-2-1 súlyát.

Szintén megjegyzendő itt, hogy a „mesterek” tudják, hogy a **4-3-2-1 egy „torzított” megoldás**, ez azt jelenti, hogy az A és a K alulértékelt, míg a D és a B felülértékelt, ezért használnak törteket, hogy „működjön” (4½ ponttal számolják az ászot és 1½ ponttal a dámát, ami szerint három dáma ér annyit, mint egy ász – **éppen úgy, ahogy a 6-4-2-1 értékeléssel**).

A Zar Pontok megengedi a természetes 6-4-2-1 figurapont számítást – amely felé a mesterek is hajlanak –, hogy megoldja az egyenletrendszerét.

A TE DÖNTÉSED (MEGÍTÉLÉSED)

Még mindig használnod kell a fejedet, és figyelembe vened a partner lapját is a licit folyamán? Te jössz. Itt egy egyszerű példa, amelyik lefedi mind a két esetet, amikor a saját lapodat nézed, és amikor a két kéz kombinációját.

Tekintsünk meg két különböző kezet, az induló helyén, ugyanazzal a 26 kezdeti Zar Ponttal, 10 FP, 3 kontrol, 5-4-3-1 elosztással. Melyik tetszik jobban?

Kelet 'A'	Kelet 'B'
♠ 8 6 5 3 2	♠ A B T 8 4
♥ 7 5 4 2	♥ K D T 9
♦ A D B	♦ T 9 6
♣ K	♣ 4

Úgy vélem, az egyik kezet előnyben részesíted. ☺ Természetesen az 'A' kezet nagyon leértékeled a kezdeti 26 Zar Ponthoz képest, míg a 'B' kezet felértékeled számos ok miatt. DE, vegyük figyelembe a partner lapját mind a két esetben, milyen drámai-

an megváltozik a kép! Mindkét kéz 27 Zar Ponttal rendelkezik, 10 FP, 4 kontrol, 5-4-3-1 elosztással.

Nyugat 'A	Nyugat 'B''
♠ A T 9 7 4	♠ K
♥ 9	♥ 8 7 6
♦ T 8 6 5	♦ A 7 4 2
♣ A D 6	♣ K 9 7 5 3

Nem kell kommentár – megváltoztatod a döntésedet, és jobban fogod szeretni az 'A' kombinációját a lapoknak. A bridzsben mindig legyen helyén az eszed, a játék bármely részében. ☺

Ez átvész bennünket a következő részbe, ahol figyelembe vesszük a partner és az ellenfelek licitjét.

3. Válaszok

Tehát a partner már licitált, ennek egyik kellemes következménye, hogy Tè vagy a támadó vonalon, míg **az ellenfelek átke-rültek a védekező vonalra**. Hogyan hat ez a lapértékelésedre?

Először is értékeled a lapodat az Indulás részben leírtak alapján, és AZUTÁN elvégzed korrekciókat – korrigárod a partner színében és korrigárod az ellenfelek színében. A minimum, amivel megszólal-hatsz, 16 Zar Pont.

– 1 plusz pont minden adufiguráért (az adu T is számít), **maximum 2 pont**.

– 1 plusz pont a második szín figuráért, (a tízes is számít), **maximum 2 pont**.

A maximális megengedett érték itt kettő, akár 2, 3, 4, vagy 5 van a kezében – mindkét színben –, a többi elvész „duplikált értéként”. Akkor hogyan tudod meghatározni, hogy milyen magasságon játszatsz?

A gémszámítás:

– 52 ZAR kell a gémhez a 4-es magasságon (két indulóerő = gém).

– 57 ZAR kell az 5-ös magassághoz.

– 62 ZAR kell a szemhez a 6-os magasságon.

Egyszerű – 5 pont szintenként. Ez az 5 pont lehet egy plusz K a partner színében (3 FP, 1 K, és 1 prémium pont: figura a partner színében), vagy egy plusz külső A (4 FP + 2 K) stb.

Zárjuk ezt a részt a négy legáltaláno-sabb a gém-licit **helyzettel!** A **hosszú sí-nű invit** már elhangzott, a válaszoló kéz új-raértékelésével az induló két hosszú sí-nén alapulva). (Táblázat a 38. oldalon.)

Nem jelent semmit, hogy eredetileg 18 pontban határoztuk meg a válaszadás hat-árát, ellentétben a most használatos 16 ponttal, de néhány utólagos kísérlet ered-ményeként a válasz határértékét leszállí-tottuk 16-ra, ami tökéletesen illeszkedik az „5 pont szintenként” elvhez. Mondjuk, az indulónak 26 pontja van, 1 pikkel indul, míg a válaszolónak 16 pontja van, és 2 pik-ket licitál. Most tégy plusz 5 Zar Pontot mind a két kézbe, ez elvisz a pontszámítás-sal a gémszintre (52 ZAR).

FIGURA ÚJRAÉRTÉKELÉS – A FIGURÁID AZ IGAZI ÉRTÉKEID

Az eredeti lapértékeléskor, amikor felve-szed a lapokat, elfogadható eljárás, hogy le-értékeled a rövid színek figuráit egy pont-tal. Majd a licit folyamán újraértékeled a kezed, figyelve a színekre, melyeket a part-ner és az ellenfelek licitálnak.

Csak emlékezz a három fontos FP rész-értékelési szabályra az „igazi érték” kiszá-mításához – elhelyezkedés, elhelyezkedés, elhelyezkedés!

♠ D T x x ♥ A x ♦ x x ♣ K x x x x	♠ K B x x x ♥ K x x ♦ x x x ♣ A x	Keletnek 26 pontja van: 11 FP + 4 kontrol + 8 hosszú (5+3) + 3 rövid (5-2) = 26. Nyugatnak 24: 9 FP + 3 kontrol + 9 H2 (5+4) + 3 R2 (5-2) = 24. Kelet indul 1♠, Ny korrigál +1 ♠D, +1 ♠T = 26 (+1 pont az adu AKDBT-ért, max. 2). 1♠ – 4♣ (26-30) – 52 kell a gémhez a 4-es magasságon. Adj hozzá 10 Zart = ♦AKx, és elérted a szlemet (5 Zar szintenként)
♠ D T x x ♥ D x ♦ x x ♣ K x x x x	♠ K B x x x ♥ K x x ♦ x x x ♣ A x	Keletnek 26 pontja van: 11 FP + 4 kontrol + 8 H2 + 3 R2 = 26. Nyugatnak 20: 7 FP + 1 kontrol + 9 H2 (5+4) + 3 R2 (5-2) = 20. Kelet indul 1♠, Ny. korrigál +1 ♠D +1 ♠T = 22 1♠ – 3♠ (21-25)
♠ D T x x ♥ x x ♦ x x ♣ K x x x x	♠ K B x x x ♥ K x x ♦ x x x ♣ A x	Keletnek 26 pontja van: 11 FP + 4 kontrol + 8 H2 + 3 R2 = 26. Nyugatnak 18: 5 FP + 1 kontrol + 9 H2 (5+4) + 3 R2 (5-2) = 18. Kelet indul 1♠, Ny. korrigál +1 ♠D +1 ♠T = 20 1♠ – 2♠ (16-20)
♠ A D x x ♥ A x ♦ x x ♣ K x x x x	♠ K B x x x ♥ K x x ♦ x x x ♣ A x	Keletnek 26 pontja van: 11 FP + 4 kontrol + 8 H2 + 3 R2 = 26. Nyugatnak 30: 13 FP + 5 kontrol + 9 H2 (5+4) + 3 R2 (5-2) = 30. Kelet indul 1♠, Ny. korrigál +1 ♠D +1 ♠T = 32 1♠ – 2NT (31+) – Jacoby 2 NT hosszú színű emelés. Keletnek ha csak ♦Axx-e van, ez ugye +6 pont, már szlem (min. 62 Zar).

1. A figuráid elhelyezkedése a partner színében – adj egy pontot minden figurádhoz (a tízest is beleértve), maximum kettőt (ha KDT van a kezekben, kettőt adj hozzá, ne hármát).

2. A figuráid elhelyezkedése az ellenfelek színeiben – vonj le, vagy adj hozzá egy pontot az ellenfelek által licitált színek figuráinak értékéhez, attól függően, hogy melyikük licitálta.

[Az esélyeid itt nagyon csekélyek, úgyhogy nincs határ. ☺ A licitáló mögötti („szóktethető”) AD, vagy Kx felértékelhető, míg a DBx természetesen leértékelendő. Ugyanaz az AD, vagy Kx leértékelendő, ha a licitáló előtt („kés alatt”) helyezkedik el.]

3. A rövid színek „leértékelt” figuráinak elhelyezkedése – add hozzá a figura prémiumpontot, ha ez a partner színe, ellenben további leértékelése szükséges a rövid színek

figuráinak, ha azt az ellenfelek licitálták. Egy dubló DB értékét teljesen leírhatod nulálára, ha azt az ellenfelek licitálták, míg a partner színében 4 pontot ér, 3 FP, 2 prémiumpont és 1 pont leértékelés a „védtelen figurák” rugalmatlansága miatt, hiszen elblokkolja a közlekedést a játék folyamán.

Ahogy megy a licit, folytatod a kéz újraértékelését, figyelembe véve mind a partner, mind az ellenfelek licitjét. Egy ADx szín felértékelhető AKx-nek, ha előttd licitálták, míg KBx értéke lecsökken 1 pont-ra, ha mögötted licitálták. Használd a fejed folyamatosan!

FIT ÚJRAÉRTÉKELÉS

Így, egyelőre egész boldogok vagyunk azazal, hogy **52-ig számolunk** a gémért – ez működik is az esetek nagy többségében. Például azt a tényt, hogy 6 lapunk van az

adu színében (kellems meglesetés a partner számára, aki úgy emelt, hogy azt hitte 5 lapunk van), **számításba vettük** már az Elosztási Zar Pontokban? Már a 6-os hosszúságú színünk alapján számoltunk? Vagy mégsem?

Azt a tényt, hogy hatos hosszúságú színed van, már beszámoltuk, amit viszont nem, az az, hogy a partnered 5-ös hosszúságú színre számít, ami azt jelenti, hogy **extra fittel** rendelkeztek.

A figuráid mellett az elosztási pontjaidat is beszámítottuk a két lap értékésénél. A kezdeti Elosztási Zar Pontod 13 az 5431-es elosztáshoz. Ez az elosztás 13 pontot ér, amikor még nem áll rendelkezésre információ a licitból, és ott is marad, ha a partnernek 1345 az elosztása, szintén 13 pontért.

Képesnek kell lennünk „beszámítani” azt a tényt, hogy extra hosszúsággal rendelkezünk a „mi” színünkben. És a számok, amivel a fitet számítjuk:

- 3 plusz pont minden aduért az **ígért hosszúság** felett, tehát 3 prémium az 5. aduért és 6 prémium pont a 6. aduért, ha 4-et ígértél a licitoddal;
- 3 plusz pont minden **további** lapért a második felajánlott színben a 4. lap után (második fit).

Már tudod, hogy ez a számítás vezetett minket ahhoz a ponthozzáadáshoz, amelyen a túlhatározott egyenletrendszerünk „X-szuperfit” hozzáadott változója alapul. Hadd' jegyezzük meg itt, hogy ez egyetértésben van az „**összes ütés törvényével**” és egyenletrendszerünk összes többi együtthatójával.

Kérdezheted: „Hogyan fér össze a **törvény**nel, amikor azt monddod, hogy 5 Zar Pont ad egy szintet és csak 3 pontot adsz az extra hosszúságonként?” A válasz az, hogy 2 pontot már beleszámoltál abba,

hogy 6-os hosszúságú a színed: 1 az (a+b)-ben, és 1 az (a-b)-ben. Ezen kívül még mondhatnád, hogy: „a törvény csak akkor alkalmazható, ha a **figurapontok nagyjából egyenlően oszlanak el** a vonalak között!” – és ez igaz is. Az „agresszív gémliciteknél” ugyanúgy, nagyjából egyenletesen oszlik el az erő a két vonal között – az elosztás és az elhelyezkedés miatt teljesülnek ezek a géme, tehát egyáltalán nincs ellentmondás.

A másik gyakran feltett kérdés: „miután olyan sok »szuper fit« pontot adtunk, nem kellene megemelni az **52 pontos gémhárt, és a 62 pontos szlemhárt**?” A válasz „nem”, egyszerűen képes leszel még pontosabban – vagy „agresszívebben”, ha ezt a szót jobban szereted – elérni a gémekeket és a szlemekeket, amíg továbbra is bemondd a normális „mindennapi gémekeket és szlemekeket”.

A két dolog, ami történhet, amikor kiértékeled, hogy hogyan illik egymáshoz a két lap:

1. van fit, de ez egy „szuper-fit”, értsd 10+ lap egy színben,
2. nincs „szuper-fit”, de van „dupla-fit”, az egyik színben 8+ lap a másikban 7+ lap.

Itt következik, hogy hogyan értékeled újra a lapot a „fit” szempontjából – az extra Zar Pontokat.

9. lap – 3 pont.

10. lap – 6 pont, értsd: 10 lapos fit, $3+3=6$ pontot hoz csak a hosszúság miatt.

11. lap – 9 pont, értsd: 11 lapos fit, $3*3=9$ extra pont a hosszúság miatt.

További információk ebben a tárgykörben Larry Cohen: Az összes ütés törvénye c. kiváló könyvében.

ZAR LOPÁSÉRTÉK-SZÁMÍTÁS – AZ ÖSSZES

ÜTÉS TÖRVÉNYE ÚJBÓL ÁTTEKINTVE

Ez az **ismeretlen tényező** a többletadu meghatározatlan értéke. Tudnánk valami jobbat? Van annak jelentősége, hogy szerzünk-e ezekkel a plusz adukkal többletütéseket, vagy az erejük kimerül abban, hogy nincsenek az ellenfeleink kezében?

Nézzük meg ezt a két kezet, amelyben 5 adud van (pikk) és a partnered 1 pikkkel indult (5db).

Az 'A' kéz elosztása 5-0-4-4 míg a 'B' kézé 5-3-2-3

'A' kéz

♠ A T 9 7 4

♥ –

♦ T 8 6 5

♣ A 9 6 3

'B' kéz

♠ A T 9 7 4

♥ B 7 6

♦ K 7

♣ K 8 3

Természetesen a különbség valahogy benne van az $(a+b)+(a-d)$ számításban, de ez **azelőtt volt**, hogy kineveztük a **pikket adunak!** Mind a két kéz 26 Zar pontot ér, 4 kontrol és 4 adu, de ez a **2 plusz** adu ugyanannyit ér mind a két kézben? Látod a lényegét?

Kitalálom, jobban tetszik az 'A' kéz, annak ellenére, hogy 8 FP és 5 adu van benne, míg a 'B' kézben 10 FP és 5 adu van. Az ok: a „**Zar lopásérték**”.

Ahelyett, hogy minden – a két kézben lévő – 8 feletti többletaduért 3 pontot számolnánk, függetlenül az elosztástól, az adunkénti 3 pontot csak néha rendeljük hozzá. ☺ Meg is érkeztünk a „Zar lopásérték”-számításhoz.

Adj **(3-d) pontot** a két kéz kombinációjában lévő **minden aduért** 8 felett, ahol 'd' a szokásos legrövidebb szín a kezében. Ha 4-3-3-3 elosztásod van, a plusz adud értéktelen – **(d-3)=3-3=0** pontot kapsz, azon kívül a hosszát már beszámítottad a kezdeti Zar Pontokba.

Ha szinglid van, $(3-1) = 2$ Zar Pontot számolhatsz minden plusz aduért.

De várj! Találhatunk könnyebb formulát a **(3-d) szabályra**? Nézd ezt az összefoglalást:

– adj **3 pontot minden aduért** 8 felett, ha a legrövidebb színed **sikén**,

– adj **2 pontot minden aduért** 8 felett, ha a legrövidebb színed **szingli**,

– adj **1 pontot minden aduért** 8 felett, ha a legrövidebb színed **dubló**.

Ismerősnek tűnik?

Igen, ezek a **Goren** elosztási pontok, de csak akkor használjuk, ha **extra hosszúságú adunk** van, és **minden** adura használjuk 8 felett. Így a 2 plusz adu az 'A' kézben $2*3=6$ Zar Pontot ér, míg ugyanaz a 2 plusz adu a 'B' kézben csak $2*1=2$ Zar Pontot ér.

Következzék egy fontos kiegészítés a Zar lopásérték-számításhoz! Számolhatod és adhatod ezeket a pontokat **egy** plusz aduért, még ha csak „normál fit” van, amit a licited ígért (**nincs szuper fit**), de **legalább 2 a különbség az adud és a legrövidebb színed hossza között**. Így ha 4 adud van külső szinglivel, és a partner 4-es színét emelted, akkor is számolhatod a 2 pontot $(3-1)$; ugyanígy 3 aduval, ha a partner 5-ös majorját emelted – a $(3-1)=2$ pontot számolod a szingliért. Azonban 3 aduval és egy dublóval nem kaphatod meg az 1 pontot, mivel a hosszak különbsége csak 1. Intenzíven teszteltük ezeket az értékeket, úgyhogy nyugodtan megtetheted. Ez a szabály akkor jön jól, amikor küzdelmi licitben kerülsz döntési helyzetbe.

Kitaláltad, ez új megvilágításba helyezi az **összes ütés törvényét** – lehetővé teszi akcióid **finomhangolását**, ahelyett, hogy csak vakon számolnád az összes adu hosszúságát.

Később még lesz szó az összes ütés törvényéről.

MENNYIT ÉR A 6-OS HOSSZÚSÁGÚ SZÍNED? Beszéltünk a dupla-fitról és a szuperfitról, vegyük most ezt az általános lapot 5-ös majorral:

♠ B x x
 ♥ K D B x x
 ♦ A D x
 ♣ x x

1 kőrrel indulsz, a partner 2 kőre emel, az ellenfelek folyamatosan passzolnak.

Mit teszel? Hogyan változik a döntésed, ha kicseréljük 6-os hosszúságúra kőrödet? Elég általános kérdés, ugye egyetértesz?

Van 13 figurapontunk, 3 kontrolunk összesen 16 pontért, és 11 az elosztásért (8+3) az összesen 27 ZAR. Egy indulóerő, ahogy el is indítottuk már, de semmi több – tehát PASSZ.

Tegyünk csak egy nem adu kártyát a kőrök közé, hogy 6-os hosszúságú legyen a kőr színünk. Hogyan változik ettől a helyzet?

Kitaláltad, – attól függ. ☺

Attól függ, hogy honnan vesszük el ezt a 6. lapot! Ha a dublóból, hogy 6-3-3-1 legyen az elosztás, az elosztási Zar 11-ről 14-re ugrik, plusz 3 pont a 6. aduért (eggyel több, mint amennyit ígértél), ez összesen 33 pont, elég a gémkísérletre, hiszen **egyedül biztosítod a 3-as magasságot**. Így a licited lehet 2 pikk (invit), kérdezed a partnert, hogy tud-e segíteni ebben a színben.

Ha a Bxx-ből veszed el, az elosztás 6-3-2-2 lesz, a 11-ről 13-ra ugrik, plusz 3 pont a 6. aduért, és az 1 pont levonás a rövid színben lévő figuráért (Bx), így a pontszám 27-ről 31-re változik – még mindig PASSZ, kivéve, ha küzdelmi licitre kényszerítenek.

Ugyanez történik, ha az ADx-ből veszed el a 6. kőrt – le kell vonni 1 pontot a védtelen AD miatt, 3 pont a 6. kőrért, és így megint 31 Zar Pont – PASSZ, kivéve küzdelmi helyzetben.

Most már érted a Zar lopásérték-számítást.

Milyen könnyű és egyszerű: ha el tudsz számolni 32-ig – gémkísérlet, ha 36-ig – gémmel, ha csak egy-két plusz pontod van – hadd' fusson. Láthatod, hogyan változnak a dolgok, ha két kártyát mozgatsz és 6-4-2-1-re vagy 7-3-2-1-re változtatod az elosztást: annak megfelelően cseleksz majd.

Még egy lap a 6-os major témakörben.

♠ B x x x x x
 ♥ x x
 ♦ A D x
 ♣ A D

Megint te indulsz 1 pikkkel és a partner 2 pikkre emel. A kéz **Jeff Meckstroth** „Nyer meg velem a Bermuda Kupát!” c. könyvéből való. Ha olyan rossz anyagi helyzetbe kerülnél, hogy csak egy bridzskönyvet vehetnél meg – erre essen a választásod. ☺

Jeff szemszögéből ez a lap csak egy gémkísérletet ér meg. Nézzük, mit mond nekünk a „számológép”. Van 13 figurapontunk és 4 kontrolunk 17 pontért összesen, plusz 9+4=13 elosztási ZAR (az 1 pontot a **pikk szín** birtoklása miatt csak határesetben számoljuk, akkor, amikor azt kell eldöntenünk, hogy induljunk, vagy sem), ez összesen 30 ZAR.

Ha lusta vagy, és a „3 pont extra adunként” szabályt akarod alkalmazni – adj hozzá 3 pontot a 6. aduért, így 33 pontot gyűjtöttél, ami elég a gémkísérlethez (5 ZAR licitszintenként), ahhoz pedig, hogy a négyes magasságot vállalhasd, 36+ Zar Pont-ra van szükséged – ahogy ezt korábban megbeszéltük. Ha a **Zar Lopásérték-számítási Szabályt** használod, akkor csak 1 pontot adj hozzá, hiszen a legrövidebb színed dubló, így kapsz 31 pontot – még kevesebb, mint az előbb.

Az jött ki, hogy Jeffnek megint igaza van. ☺

© copyright 2003 – 2005 Zar Petkov

írta: Zar Petkov Zar@zarpoints.com

fordította: Lenkey Zsolt

lenkey.zsolt@mailbox.hu

lektorálta: Bánki Zoltán és Gáspár Gyula

Következik: Az Agresszió, Korlátozások, Anti-agresszió, Kizárások, Összehasonlítás, Átváltás, Összegzés.

(folytatjuk)

9. MARATON bridzs páros verseny

Időpont: 2005. december 10., szombat

Helyszín: MBSZ versenyterem (Budapest, XII. Böszörményi út. 20-22)

Program:	9.00 óra	1. forduló
	17.00 óra	2. forduló
	23.30 óra	eredményhirdetés
	2 forduló, kb. másfél óra ebédszünettel	

Nevezési határidő: 2005. december 8, csütörtök 22.00

Ezen időpont után a rendező csak kivételes esetben, csak a megadott mobiltelefonon, csak a B csoportba fogad el nevezést.

Nevezési díj: Az A csoportban egységesen 5 000 Ft/fő
A B csoportban 3 000 Ft/fő 1980. január 1. előtt született játékosoknak 1 500 Ft/fő 1979. december 31. után született játékosoknak

Díjazás:	A csoport	B csoport
	I. 100 000 Ft	30 000 Ft
	II. 40 000 Ft	10 000 Ft
	III. 20 000 Ft	9 000 Ft
	IV. 10 000 Ft	8 000 Ft
	V	7 000 Ft
	VI:	6 000 Ft

A B csoportban további különdíjak a résztvevő párok számától függően

Információ és nevezés: Kerényi Istvánnál az alábbi módok valamelyikén
(1)266-6630 lakástelefon, (1)352-0531 fax, (30)966-1075 mobiltelefon,
artemix@hu.inter.net e-mail



Licitforum 47. megoldások

Rovatvezető: Honti László, Mezei Katalin

1. Csapatverseny, Ált. mans. Dél lapja:

♠ B 8 7 6 2 ♥ A B 10 9 5 ♦ D ♣ D 8

Nyugat	Észak	Kelet	Dél
	1♦	3♣	?

Mit licitálsz?

Licit	Szavazat	Pont
kontra	15	100
3♥	1	30

Bánki Zoltán: „Kontra. Elérhetővé válik az 5-4-es nemes színű találkozás – ha van. Ha nincs, később nehezebb lesz licitálni, mint most egy esetleges 3 pikket.”

Csepeli Miklós: „Kontra. Itt még Szalay sem tudja a kontrán kívül mást kitalálni.

Dienes Ödön: „Kontra. Remélem a kontrám nem büntető, és a három treff, treffet ígér! Felmerül még a 4 treff licit, de ahhoz túl sok vesztöm van.”

Gál Péter: „Kontra. Irány a gémszving.”

GIB: „Kontra. Sok minden jó lehet, még a 4 treff is, de maradjunk a hagyományos licitnél.”

Hegedüs Orsolya: „Kontra. Ha lepasszolja, biztosan írni fogunk, a 3 kárójára pedig 3 kórt mondok. A 3 majort lepasszolom.”

Homonnay Géza: „Kontra. Egyhangú szavazatot várok, szerintem semmi másnak sincs értelme, bár nyilván probléma, ha a partner 3 kárót válaszol. De az egy következő kérdés.”

Kertész Ádám: „Kontra (persze negatív). Eddig könnyű. Hogy mi lesz a következő licitem, vagy mivel kell indulnom – azt szerencsére még nem kérdezte senki.”

Linczmayer Lajos: „Kontra. Ha a 4♣ gémforsz, káróemelés, csak a 3♠ az alternatíva.

A kontra előnyei:

- 3♣ kontra is játszható,
- ha Észak 3 szant mond, arra passzolhatunk,
- ha 3 kárót mond, arra a 4♣, választást kér a nemesek közül,
- ha nemest licitál, biztos, hogy az azonos vagy jobb színtalálkozást választottuk.”

Nikolits Tamás: „Kontra. Persze, ha a 3 treff természetes.”

Szegedi Balázs: „Kontra. Csak BWS-ben. Ha a partner erre 3 szant mond, akkor utána 4 treff licittel próbálom a kétszínű major lapot érzékeltetni. 3 káróra, 3 kórt mondok. Sajnos ennek a lapnak én „szenvédő alanya” vagyok, de mondhatjuk azt is, hogy „szenvédő bénája”, mert Mráz Máté az ifi VB-n ebben a helyzetben 4 treffet mondott a lappal, ami nálunk 5-5 major (csak én elfelejtettem...)”

Szilágyi László: „Kontra. Remélem majort mond! Három kárójára 3 kór a tervem.”

Szőts Gábor: „Kontra. Eléggé nyilvánvaló. Tulajdonképpen annak örülnék legjobban, ha partnerem benne maradna...”

Talyigás Péter: „3♥. Annyi minden jutott

eszembe erről a partiról, hogy hirtelenjében azt sem tudom, hol kezdjem. Haladjunk sorjában:

0. Tanulság: nem kerültem volna ebbe a helyzetbe, ha az ellenfél Ghestem-et játszana.
1. Mivel Kelet licitált treffet, a D8-nak az asztalon van jobb helye.
2. A 3 szan könnyen lehet jó felvétel (akár 5-3-as pikkkel is), ezért elvetem a „természetes” 3 pikk majd 4 kőr licitvezetést.
3. A kontra ugyan látszólag közelebb visz, de se a 3 káróra, se a 3 szanra nem lesz világos, hogy mit is kellene tenni.
4. A 4 treff káróemelés, gondolom...
5. Ha ellenjátékra kerül a sor, akkor a partnertől kőr hívást szeretnék.
6. Fogalmam sincs, mit fogok a 4 káróra licitálni...! Talán 4 pikket? (Ajánlat 4-3-ra rövid káróval...)

Viktor Dániel: „Kontra. Ez a lap túl erős a passzhoz, és gyenge a 3 pikkhez.”

Zoller Róbert: „Kontra. És imádkozunk, hogy ne 3 kárót mondjon.”

Igen-igen sok megoldás szólt arról, hogy most kontrázok, azután meg reméljük áramszünet lesz, és ezt a leosztást törlik. Egyedül Talyigás Péter sporttársunk vette a fáradságot, hogy elgondolkozzon a parti gyászos jövőjén abban az esetben, ha a versenytermet mégsem nyilvánítják természeti csapás sújtotta övezetté, és a következő licitünkre is marad idő. (Igazán jó lenne, ha lassú játék miatt a zsűri kegyesen törölné az élők sorából ezt a partit.)

Tehát, ha a partner nem valamelyik majort választja, akkor bajban vagyunk. Ha a kontrát választottam, mansban azt hiszem passzolnék a 3 káróra és a 3 szanra

is. Bellben inkább a 3 pikk, majd 4 kőr licitet választanám, mert a bell gémjutalom nagyobb, több kockázatot is vállalok érte.

Válaszol az olvasó:

Négyesi György: „Kontra. Időnként nem értem mi a kérdés? Nyilván kontra, hogy megtudjam a partnerem a nemesek közül melyiket választaná és ha ismétli a kárót, akkor 4 kőr, hogy tudja nem rövid nemesekkel kérdeztem. S azt is tudja (legalábbis az én partnerem), hogy elosztásos lapom van, max 10 figuraponttal”

2. Csapatverseny, Ált. mans. Dél lapja:

♠ K 10 7 4 ♥ A D B 8 5 ♦ K B 2 ♣ 8

Nyugat	Észak	Kelet	Dél
		1♠	2♥
kontra	3♥	3♠	passz
4♣	4♥	5♣	?

Mit licitálsz?

Licit	Szavazat	Pont
Passz	11	100
Kontra	4	50
5♥	1	30

Bánki: „Kontra. Nagy lappal írni kell. Ez egy ellenjátékra alkalmas lap.”

Csepeli: „Passzolok. De telefonom van, és el kell mennem.”

Crazy Daisy: „Úgy tűnik ebben a showban én csak egy mezei néző vagyok, a főszereplő (a partnerem) fantáziavilágába nem tudom magam beleélni. Ha belebukik a szerepébe, hát legfeljebb majd kiszavazom.”

Dienes: „5♥. Mivel nem látom a bukást, és aktívam mondták be inkább ezt válasz-

tom, mint a passzt. Káróm rosszul ül, jobb esetben ütnék egy pikket (rosszabb esetben tőlem balra szingli a pikk), és egy kőr ütésre számítok csak az 5 treff ellen. Csapaton az sem tragédia, ha az 5 kőrt kontrázva bukom ötszázért a teljesített 5 treff ellen.”

Gál: „Passz. A partner akciózik, egye meg amit főzött!”

GIB: „Kontra. Itt csak a passz alternatíva, de kicsivel jobbnak tűnik a kontra.”

Hegedűs: Passz. Sok az adujuk és a két mellékszínük közül az egyiknek elég működnie a teljesítéshez. Nekem túl lyukas a pikkem és túl rövid a káróm ahhoz, hogy egynél több bukást feltételezzek. Így csapaton nem érdemes kontrázni. A mentés pedig fel sem merül.”

Homonnay: „Kontra. Egyszer el fog bukni.”

Kertész: „Passz. Mielőtt bekergetem őket a hatba. (Persze, egyesek szerint a „csíkosfarkú majom-kontra” is jól jöhet itt. Gyengébbek kedvéért: az ötös magasságú felvétel kontrázva, szűrrel még mindig kevesebb, mint a teljesített zlem. De, ha rekontráznak: olyan gyorsan kell kiszaladni belőle, mint ahogy a csíkosfarkú majom tud szaladni. Az pedig tud!)”

Linczmayer: „Passz. Szerencsére nem forszos a helyzet. Úgy sejtem, hogy 10 darab treff és 9 darab kőr az összes adu. Nyugat elosztása $1=2=4=6$ vagy $1=1=5=6$. A mentés nem lesz nagy üzlet, mert egynél több bukás a valószínű. A kontra sem jó, mert legfeljebb egy bukás remélhető.”

Nikolits: „Passz.”

Szegedi: „Passz. Mit lehetne még? A kontrához csak egyre bénább a lapom, amióta a partnernek még több kőrje van, az 5-ös magasság meg az ellenfeleké (különösen azonos szkórban).”

Szilágyi: „Passz. Mi dolgom itt?”

Szöts: „Passz. Hadd folytassa partnerem az idéetlenkedést.”

Talyigás: „Passz. Nyugatot értem: rövid pikk, sok treff, és nem volt elég ereje ahhoz, hogy 3 treffet mondjon. Keletet is értem: sok-sok pikk, némi treff. Küzdenek. Csak a partnert nem nagyon értem, de ez végül is nem fontos. Mit tudott meg a 4 treffből, ami miatt csak most tudott 4 kőrt mondani, de a kontrára nem? Talán $2=4=6=1$? Az ellenfél találgatott utoljára, meghagyom neki a lehetőséget, hogy tévedjen.”

Vikor: „Kontra. Nem szeretnék 5 kőrt hallani!”

Zoller: „Passz. A helyzet nem forszos és semmivel nem lett nagyobb lapom a két menettel korábbanál, remélhetőleg a partner se az ötös hosszúságú kőrijével szórakozik.”

Válaszol az olvasó:

Négyesi: „5♥. Nagy valószínűséggel meg van az 5 treff, hiszen Kelet pikkjeit Nyugat simán ellopja, legalább 4 treffje van a kontrából ítélve. Nem marad más, mint 5 kőrt licitálni (nem lesz könnyű játék).”

3. Csapatverseny, Ált. bell. Dél lapja:

♠ K 9 8 5 ♥ A B 9 3 2 ♦ A K D ♣ 6

Nyugat	Észak	Kelet	Dél
Passz	passz	1♣	1♥
3♣	3♥	4♣	?

Mit licitálsz?

Licit	Szavazat	Pont
4♦	7	80
4♥	7	80
kontra	1	40
5♣	1	40

Bánki: „4♥. 5 vesztős lap, a partnertől 2 fedőítésre számítok. Itt megemlíteném, hogy a vesztők és fedők tekintetében mindig mérlegelni kell: várható-e, hogy a partner a megfelelő fedőítést hozza-e, képes-e hozni?”

Csepeli: „4♦. Hogy tudja mivel indulni. (Vicc, gyenge.)”

Dienes: „4♥. Próbálom törni a fejem, hogy került ez a parti ide, hiszen minden zsigerem a 4 kórhöz húz. Igaz, hogy nem vagyok kilicítálva, de a szemhez túl sok kellene, amit gyakorlatilag tagad a partner.”

Gál: „4♦. A 4 kőr nem tenné forszossá a helyzetet.”

GIB: „5♣. Szleminvit, pikk AB, adu király, esetleg ötös káró; ki tudja, mit talál a partnernél, ami elég lehet.”

Hegedüs: „Kontra. Ez biztosan bukik, mi pedig bajban lehetünk a 4 körben az asztali átmenetek szűkössége miatt.”

Homonnay: „4♦. Hátha segít a partnernek értékelni a lapját, ha 5 treffet mondanak.”

Kertész: „4♥. Remélve, hogy nem az a Nyugat ül mögöttem, aki a minap 5 treff-5 körrel csinálta ezt velem. Igaza is volt: pikk vagy káró mellékszínnel nem jó a 3 treff licit, körrel és egyenlőtlen lappal viszont nagyon csábító.”

Linczmayer: „4♥. A kontra hiba lenne, mivel lehet, hogy még ötöt is mondanak, továbbá a 4♣ akár benne is lehet. Mivel az 5♥ teljesíthetősége kétséges, ha mentenek, kontráznai akarok. Ha 4♦-t mondanék, az felajánlaná az 5♥ licitet Észak számára.”

Nikolits: „4♦. Forszos helyzetet teremt.”

Szegedi: „4♦. Ha forszossá tesszük a helyzetet, akkor talán a partner kevésbé licitál élről 5 kórt az 5 treffre (inkább passzol). Mert úgy érzem, hogy ha az 5 kőr benne lesz, akkor az 5 treff túlbukik, és mindenképp kontráznai kellene.”

Szilágyi: „4♥. Nem látok szem esélyt, mellel, kontráztam volna 1 kőr helyett.”

Szöts: „4♥. Majd az 5 treffet megkontrázom. (Ezt fogja mondani Csepeli is.)”

Talyigás: „4♦. Részint udvariasságból, részint a forszos helyzetért. (És azért, hogy ha arra kerül a sor, el ne felejtsek káróval indulni...)”

Vikor: „4♦. Legyen forszos a helyzet. (Ha a partner elszáll az sem baj, bár szerintem a 4 káró nem szeminvit.)”

Zoller: „4♥. A 3 kőr az én értelmezésem szerint inviterő alatti lap (invittel kontráznai szoktam), akkor meg semmi értelme teperni. Az 5 treffre piros kártyával készülök.”

Válaszol az olvasó:

Négyesi: „4♥. Itt van egy kérdés mi volt Nyugat 3 treffje? Állítólag 40 pont van a pakliban és itt már „némileg” több hangzott el, hiszen a partnerünk is 3 kórt licitált, ígérve vagy 9 pontot, Kelet elindult, az 13 pont, nekünk van 17. Mi maradt Nyugatnak? Ha meg nagyon gyenge, hosszú treffel, miért nem 4 treffet licitált? Mondjuk én 4 kórt licitálnék.”

4. Csapatverseny, É-D bellben. Dél lapja:

♠ A 8 ♥ 6 ♦ K B 10 8 7 4 2 ♣ B 9 8

Nyugat	Észak	Kelet	Dél
Passz	1♦	2♥	?

Mit licitálsz?

Licit	Szavazat	Pont
3♥	8	100
4♥	6	80
5♦	2	40

Bánki: „5♠. Ennek a felvételnek lesznek esélyei, és egyúttal nehezebbé teszi az 5 kőr bemonlását.”

Csepli: „3♥. Végre egy probléma, nem is oldom meg!”

Crazy Daisy: „A Crazy-csapat teoretikusának sokat fő a feje az ilyen és hasonló problémák miatt. 3 szant játszunk, vagy 5 kárót? A megoldást két oldalról is meg lehet közelíteni. Először is nézz magadba. Képes vagy-e megcsinálni egy végállásos 3 szant? Ha igen a válasz, és remélhetőleg ezt az ellenfél is tudja rólad (mert akkor remegő térdekkel választ butábbnál butább indítókijátszást, csak hogy a „megalázó” kényszerhívást elkerülje), nagy önbizalommal hajthatsz a 3 szanra. Ha ez a kiszámoló dolog nem az erősséged, akkor jobb, ha szemre mégy. Lehet, hogy egyik gém sincs benne, de a 12 ütés hazavihető – itt ismét csak az ellenfél teoretikus szem elleni indítókijátszására gondolok –, de ha mégis buknánk, nem nagy kár. Nagy előny ha a csapat elméleti szakembere gyenge játékosként kezdte a pályáját, mert gyakorlatból ismeri az adott partiban az ellenfelek által elkövethető összes hibát.

Dienes: „5♠. Hat vesztöm van, az indulóerős partner minimum 3 fedőt ígér. A bukásveszély ellenére is vállalom az 5 kárót, esetleg vigasztalódom majd, ha partnereink a másik asztalon felírják a gémet. Ha lehetne második tippem biztos a 3 kőrt választanám, ha a partnernek lenne kőr fogása, esetleg ütnénk kilencet a 3 szanban.”

Gál: „4♥. Splinter. Kevés, de jó figurákat hozó partnerrel akár szemlemünk is lehet.”

GIB: „3♥. Az 5 káró gyáva licit lenne, gémforszunk meg van, ugyebár?”

Hegedűs: „3♥. 5 kárót mindenképpen licitálnék, hátha kiderül a lapjáról valami

(pl. nincs kőr fogása), ami miatt már szemlet is mondhatnék.”

Homonnay: „3♥. Lehet, hogy az 5 káró taktikailag jobb, de az is lehet, hogy ez a jobb. Amúgy meg, így még lehet szemlet mondani, úgy meg nehéz.”

Kertész: „3♥. Ha van kőr fogásod, mondj 3 szant!”

Linczmayer: „4♥. Remélem Splinter, és nem KCB. A 3 kőr a másik lehetőség, amit gémforsz káró emelésnek játszom (míg a 3 káró invit, de lehet kissé árnyékol). A 3 kőr jobb ha, csak a 3 szan teljesíthető. A Splinter jobb, ha csak az 5 káró van benne és a 3 körre, 3 szant jönne, továbbá, ha Északnak egyenlőtlen az elosztása, és a Splinter után bemonduk egy jó szemlet.”

Nikolits: „4♥. Splinter. Lehet, hogy 3 szant kellene játszani, de az az érzésem, hogy ez a licit több esetben nyújthat jó megoldást.”

Szegedi: „4♥. Splinter. Kevés a pontom, de hát ez a káró szín...! Sima erős szannal benne lehet a szemlem. (Ez a fránya gyenge szan...)”

Szilágyi: „4♥. Splinter.”

Szöts: „3♥. Jó kis 3 szan lesz.”

Talyigás: „3♥. Tökéletesen leírja a helyzetet: nem tudom mit jelent, a partner sem fogja tudni mi a lapom (Fogást keresek? Káró támogatásom van? Ha utóbbi, milyen erővel?), és én sem tudom, hogy egészen pontosan mit is akarok...”

Viktor: „4♥. Ez a lap elég Splinteres.”

Zoller: „3♥. Ha van fogása, a 3 szan nem esélytelen felvétel, a legalább 7-3-as színünkkel.”

Válaszol az olvasó:

Négyesi: „4 szan. Tudom meglepő, de Nyugat passzolt, Kelet kizárt, partnerem

erős, de ha mégis csak egy ásza van leálltunk 5 káróban, ha kettő, hat káró, ha három ásza van 5 szan, és két királyra bemondom a 7 kárót.”

5. Csapat, Ált. bell. Dél lapja:

♠ A 9 8 7 4 ♥ B 9 6 5 ♦ D B 10 ♣ 5
Nyugat Észak Kelet Dél
5♣ körpassz

Mivel indulsz?

Licit	Szavazat	Pont
♦ dáma	11	100
♠ ász	5	70

Bánki: „♦D. Kezdjük el kidolgozni az ütéseinket!”

Csepeli: „♠A.”

Dienes: „♦D. Nem extrém helyzet. Mi okom lenne mással indulni?”

Gál: „♦D.”

GIB: „♦D. Eszembe se jut egyéb.”

Hegedüs: „♠A. Hogy szétnéztek, és kiderítsem, mivel kellett volna indulnom.”

Homonnay: „♦D. Tudom, hogy az álmoskönyvek szerint a pikk ásszal kellene indulni, de szerintem ennél erősebb az a szabály, hogy a Jóisten azért adott nekünk egy erős figuraszorozatot, hogy elinduljunk belőle.”

Kertész: „♦D. Csábító a pikk ász, de a sorozatnak nagyon nehéz ellenállni.”

Ezt vallják a kismamák, is akik otthon vannak GYES-en. Hiába tudja az ember lánya, hogy bugyutaságról van szó, mégis nehéz ellenállni. (Különösen csábítóak a dél-amerikai kardos-szerelmesek.)

Linczmayer: „♠A. Jó, ha két pikk, vagy 1 pikk + 2 egyéb ütést lehet szerezni. Rossz, ha a teljesítéshez szükséges pikk ütés(ek)et adja.”

Nikolits: „♦D.”

Szegedi: „♦D. Bár az életben a pikk ász vagy a kőr működött volna jobban. Ez utóbbiakra mínusz egy lett volna az eredmény, a káró dáma indulásra meg teljesült.”

Balázs megkapja a Fórum Fair Play díját. Az ember legyen hűséges önmagához.

Szilágyi: „♦D. Mindenki azzal indul, csak nem vallják be.”

Szóts: „♦D. Szerintem rendkívül ötletes indítókiállítás választottam.”

Talyigás: „♠A. Megnézem az asztalt, és megállapítom, hogy beletömtem.”

Vikor: „♠A. A káró dáma is jónak tűnik, de szerintem itt gyors támadó ellenjáték kell.”

Zoller: „♦D. A ♠A fantáziátlan.”

Válaszol az olvasó:

Négyesi: „♦D. Biztonsági.”

Bónusz. IMP Páros, Ált. bell. Dél lapja:

♠ K 8 5 ♥ B ♦ K B 8 6 4 2 ♣ 10 9 8

Nyugat	Észak	Kelet	Dél
1♥	passz	1♠	passz
4d ¹	passz	4♠	körpassz

¹Splinter

Mivel indulsz?

Licit	Szavazat	Pont
♣10	9	100
♥B	5	70
♠5	2	30

Bánki: „♣10. A legtöbb ütés ebben a színben szerezhető, mert az asztalnak rövid kárója, a kéznek várhatóan rövid körje van.”

Csepeli: „♣10. Lehet, hogy újabb bónuszt nem kapok, mert a kőr lenne a jó.”

Dienes: „♥B. Természetesen a szinglimmel, ettől az indulástól remélhetek a leg-

többet. Második tippem a pikk indulás lenne, de az adu király lehetséges ütésem valószínűsíti a lopást.”

Gál: „♣10. Nem szoktam hozzá, hogy ilyen sok kérdés van, már csak a triviálisra van energiám.”

Természetesen a fregment szín a triviális. Ebből az „axiómából” következik, hogy ha az ellenfél két színt licitált (az adun kívül, hosszú kőrjét és rövid káróját) akkor érdemes úgy játszani, hogy a rövid szín kontrája a hosszú színben kéri az indulást.

Ha a Splinter az adu találkozás mellett csak egy rövid színről tájékoztat, akkor célszerű megegyezni, hogy ennek kontrája a két nemlicitált színből a magasabb rangút kéri indulásnak.

GIB: „♥B. Mi más?”

Hegedüs: „♠5. Nagy a veszélye a keresztlopásnak.”

Homonnay: „♣10. Sokszor jó az adu indulás az ilyen licit ellen, de annyira sok a kárónk, hogy talán itt nem fontos. A szingli kőr pedig csak specifikus esetekben jó, sokszor tempót és segítséget ad.”

Kertész: „♥B. Hiába van a sors-adta treff sorozat, a kőr lopás(ok) látszik a legjobb esélynek a buktatásra.”

Linczmayer: „♣10. A kőr indulás ütést adhat, továbbá lehet, hogy a lopás nem eredményez plusz ütést.”

Nikolits: „♠5. Bár, csak jó játékos induljon aduval! (És az is csak ritkán.)”

Szegedi: „♣10. Fregment színnel.”

Szilágyi: „♣10. Jobban bízom a treff ütésekben, mint a kőr lopás(ok)ban.”

Szóts: „♣10”

Talyigás: „♣10. Nem szeretném én megoldani a partit a felvevőnek. Úgy tűnik, rosszul fekszik neki, és remélem ez későn derül ki a számára.”

Vikor: „♣10. Leggyakrabban a töredék-szín a jó. Szóba jön a pikk ötös, a keresztlopás veszélye miatt. Szerintem a kőr bubi nem jó ötlet.”

Zoller: „♥B.”

Válaszol az olvasó:

Négyesi: „♣10.

Bridzklubok Budapesten

Óbudai Társas Kőr, III.ker. Kiskorona u. 7.
klubvezető: Ludwig Katalin (Tél.: 3-292-395)
játék: kedd, 17.15 (Párosverseny)

ELTE bridzs szakosztály

XI. ELTE lágymányosi Déli épülete 0.312-es terme
klubvezető: Poór István (Tél.: 3-528-981/149)
játék: szerda, 17-21

XII. Kerületi Művelődési Központ

(MOM), XII. Csörsz u. 28.
játék: kedd, 14.00-tól (társasági bridzs)

Óhegy Egyesület Kultúrháza,
III. Torony u. 33.
játék: szerda, 18.00-tól (társasági bridzs)

Rózsadomb, II. Bimbó út 63.

játék: szerda és péntek, 15.00-tól (társasági bridzs)

További felvilágosítás:
Hajlik Gábor (Tél.: 3-873-148)

A Fórumtagok szavazatai

	1.	2.	3.	4.	5.	Bónusz
Bánki Zoltán	kontra	kontra	4♥	5♠	♠D	♣10
Csepeli Miklós	kontra	passz	4♠	3♥	♠A	♣10
Dienes Ödön	kontra	5♥	4♥	5♠	♠D	♥B
Gál Péter	kontra	passz	4♠	4♥	♠D	♣10
GIB	kontra	kontra	5♣	3♥	♠D	♥B
Hegedüs Orsolya	kontra	passz	kontra	3♥	♠A	♣10
Homonnay Géza	kontra	passz	4♠	3♥	♠D	♥B
Kertész Ádám	kontra	passz	4♥	3♥	♠D	♠5
Linczmayer Lajos	kontra	passz	4♥	4♥	♠A	♣10
Nikolits Tamás	kontra	passz	4♠	4♥	♠D	♥B
Szegedi Balázs	kontra	passz	4♠	4♥	♠D	♣10
Szilágyi László	kontra	passz	4♥	4♥	♠D	♠5
Szóts Gábor	kontra	passz	4♥	3♥	♠D	♣10
Talyigás Péter	3♥	passz	4♠	3♥	♠A	♣10
Viktor Dániel	kontra	kontra	4♠	4♥	♠A	♣10
Zoller Róbert	kontra	passz	4♥	3♥	♠D	♥B

A Fórumtagok



Bánki Zoltán

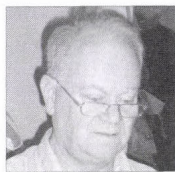

Csepeli Miklós



Dienes Ödön

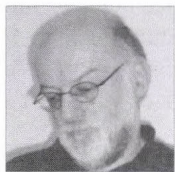

Gál Péter

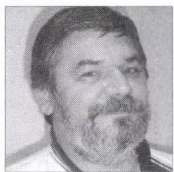

GIB (Éliás Imre)



Hegedüs Orsolya



Homonnay Géza

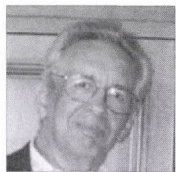

Kertész Ádám

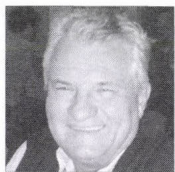

Linczmayer Lajos

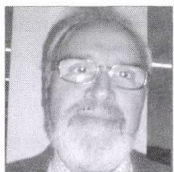

Nikolits Tamás



Szegedi Balázs



Szilágyi László

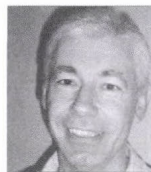

Szóts Gábor



Talyigás Péter



Viktor Dániel



Zoller Róbert

LICITFÓRUM 48.*Feladványai*

1. MP páros, Ált. bell. Dél lapja:

♠ A 6 5 ♥ 8 ♦ A K 9 7 5 4 ♣ 8 7 6

Nyugat	Észak	Kelet	Dél
1♣ ¹	1♠ ²	passz	3♦
4♣	4♦	4♥	passz
passz	5♦	passz	passz
5♥	passz	passz	?

¹ Preciziós (16+ FP vagy ennek megfelelő elosztásos lap)² Timbuktu (5+♣ vagy ♥ és ♦ min.4/4)

Mit licitálsz?

A Következő probléma összetett, ezért két kérdésben is szerepel.

2. MP páros, Ált. bell. Dél lapja:

♠ 9 7 ♥ 5 ♦ K 2 ♣ D B 10 7 5 4 3 2

Nyugat	Észak	Kelet	Dél
			?

Mit licitálsz?

3. MP páros, Ált. bell. Dél lapja:

♠ 9 7 ♥ 5 ♦ K 2 ♣ D B 10 7 5 4 3 2

Nyugat	Észak	Kelet	Dél
3♦	passz	3szan	3♣
passz	kontra	passz	?

Mit licitálsz?

4. MP Páros, Ált. mans. Dél lapja:

♠ A 9 7 ♥ 3 ♦ D 8 6 4 2 ♣ K 10 6 5

Nyugat	Észak	Kelet	Dél
	1♠ ¹	4♥	?

¹ Preciziós rendszer (11-15 FP)

Mit licitálsz?

5. IMP páros, K-Ny bellben. Dél lapja:

♠ 2 ♥ K 8 7 5 4 2 ♦ B 10 8 ♣ 9 4 3

Nyugat	Észak	Kelet	Dél
			2♥
passz	3♣ ¹	4♣	passz
passz	kontra	körpassz	

¹ invit, legalább dubló fittel (treffból nem ígér semmit)

Mivel indulsz?



Szegedi Balázs

Licitverseny! 2005. szeptember

A legutóbbi számban két, eltérő iskolát képviselő pár küzdött egymással (**Dumbovich Miklós** és **Winkler Gábor** természetes rendszert játszanak, míg a győztes **Macszásy Gábor** és **Szalay György** reléprecíziós módszert alkalmaznak). Ez alkalommal két hasonló „alaptermészetű” rendszerben mérik össze tudásukat a résztvevők. A legutóbbi versenyen részt vett **Macszásy-Szalay** számít most „öreg rókának”, míg a **Czímer Csaba** és **Szöts Gábor** alkotta pár a „zöldfülű”. Ők pedig szintén reléprecíziós módszereket használnak: vagyis a rendszerben gyakran van lehetőség a partner lapjának kikérdezésére.

A szabályokról emlékeztetőül annyit, hogy minden héten van egy „öreg róka” pár (aki már az előző számban is licitált) és egy „zöldfülű újonc” pár, aki még csak abban a számban kapcsolódott be a küzdelmekbe. Vagyis minden pár kétszer vesz részt a versenyen. Azokat a párokat, akik mindkét meccsüket megnyerik, összehívjuk a licitverseny szuperdöntőjére.

A páros licitben szereplő lapokat Te is megpróbálhatod kilicitálni a partnerreddel (az újságban megtalálod őket külön-külön).

Akkor lássuk a medvét (vagyis Macskát)!



1. leosztás

Mindenki mansban. Osztó: Nyugat

Kelet lapja	Nyugat lapja
♠ A K B T 8 6 4 3 2	♠ –
♥ 8	♥ D B 6 2
♦ D 3	♦ A B 9 4
♣ T	♣ K B 8 7 4
Czímer	Szöts
1♠ (2)	1♦ (1)
2♥ (4)	2♦ (3)
2szan (4)	2♠ (5)
4♦ (7)	3♦ (6)
4♠	4♥ (8)

- (1) 10-16 FP, lehet dubló is (olyankor gyenge egyenletes)
- (2) Mesterséges. GF relé
- (3) 4+♦ és pontosan 4♥
- (4) Relé: tovább érdeklődik
- (5) Háromszíni lap, rövid fekete színnel
- (6) 0445 elosztás
- (7) Opcionális ászkérdés pikk mellett
- (8) Nem fogadná a szleminvitet

Czímer Csabáéknál az 1♦ indulásban lehet dubló is, mivel az 1 szan indulásuk 15-17 pontot ígér. Ezért a (11)12-14 pontos egyenletes lapokkal ez a helyes licit. Czímernek volt lehetősége a partner teljes elosztását kikérdezni, és ezek után szleminvitet adni pikk mellett még gémmagasság alatt. Így nem kerültek túl magasra, hiszen ebből a két lapból még a 4♠ is bukik néhány esetben (de az 5♠-hez is jó pikk és a káró kell).



<i>Szalay</i>	<i>Macskásy</i>
1♠	1♦ (1)
2♥ (2)	2♣
3♠	2szan (3)
4♥ (4)	3szan
4szan (5)	4♠
5♠	5♦ (6)

- (1) 11-15 FP legalább 4 káró és elosztásos (szingli vagy 5-4)
- (2) Relé: hasonló a sztenderd 4. szín licithez.
- (3) 5-5 minor és kőr fogás
- (4) Kulcslicit
- (5) Kulcslapkérdés
- (6) 1 kulcslap

Szalayéknál az 1♦ indulás 4-es szint ígér, mivel az 1 szan 12-16 pontot jelent. A folytatásban inkább természetes liciteket alkalmaztak. A 2-es magasságon Macskásy Gábornak nem volt pontos lehetősége az elosztás bemutatására, ezért 5-5 minort licitált. Később nehéz volt a 9-es színnel alacsonyán licitálni, ezért az ideális 4♠-hez képest ők kicsit túl magasra kerültek.

Felvétel	Pont
4♠	10
5♠	3
6♠, 3szan	0

Az állás:

Czímer-Szóts 10 : Macskásy-Szalay 3



2. leosztás

mindenki bellben. Osztó: Nyugat

Kelet lapja	Nyugat lapja
♠ 6	♠ A 9 7 6 5 4
♥ K T 8 5 4 3	♥ A D
♦ K 9 7 4	♦ A D 3
♣ K 9	♣ A 2

<i>Czímer</i>	<i>Szóts</i>
1szan (2)	1♣ (1)
2♦(4)	2♣ (3)
3♣ (5)	2♥ (3)
3♠ (6)	3♦ (3)
4♦ (8)	4♣ (7)
5♣ (10)	4♠ (9)
	6♥

- (1) Erős
- (2) 8-12 FP, 5+ ♥ színnel
- (3) Relé: érdeklődik.
- (4) 6+ ♥
- (5) 4-es ♦
- (6) rövid pikk, 8-10 FP
- (7) Kényszerít 4♦-ra és szemliciteket vezet be
- (8) Kötelező licit
- (9) Kulcslapkérdés kör mellett
- (10) 1 kulcslap

Szóts Gábor kiderítette partnere 6-4 elosztását, rövid pikkjét, és a kulcslapok számát is. Ha tovább kérdezett volna (...-5♠-6♦, a két minor királyt ígérte volna), majd a partner lapjának ismeretében gondolatban lejátssza a partit, akkor bemondhatta volna a nagyszemet. Ennek esélye több, mint 65%-os (hosszú számolgatások után...): működő adu esetén a 4-2-nél nem rosszabb pikk vagy a működő (3-3 vagy eső B10) káró, vagy esetleg egy beszorítás segíthet. Ezért szerintem ez csapatversenyen jó felvétel.



Szalay	Macskásy
	1♣ (1)
1♥ (2)	1♠
2♦	2♥ (3)
3♥ (4)	4♠ (5)
5♣ (6)	5♦ (7)
5♥ (8)	5♠ (9)
6♣ (10)	6♦ (11)
6♠ (12)	7♥

- (1) Erős
- (2) Természetes: 8+FP és 5+♥
- (3) Dubló ♥
- (4) 6♥, 4♦
- (5) Kulcslapkérdés
- (6) 1 kulcslap
- (7) Adu dáma kérdés
- (8) Nincs adu dáma
- (9) Királykérdés
- (10) Káró király van, pikk király nincs
- (11) Van treff királyod?
- (12) Van, és nincs káró dámám

Macskásy Gábor hasonló dolgokat tudott meg a partneréről, mint Szóts, de azután a királyokra is rákérdezett (igaz, közben egy szükségtelen adu dáma kérdést is feltett, de így legalább kettővel több megjegyzést kellett írnom a licit értelmezéséhez – 12, eddig ez a rekord ☺). A pozitív válaszra azután végül bementék a par felvételt.

Felvétel	Pont
7♥	10
6♥	5
6szan	3
4♥	1

Az állás:

Czímer-Szóts 15 : Macskásy-Szalay 13



3. leosztás

Mindenki mansban. Osztó: Kelet

Kelet lapja

♠ D 5 3
♥ D 8
♦ A 5 2
♣ K 8 6 5 3

Nyugat lapja

♠ K B T 7
♥ B
♦ K D B 8 7 4
♣ A B

Czímer

passz
1♠ (2)
2szan (4)
3♥ (6)

Szóts

1♣ (1)
1szan (3)
3♦ (5)
5♦

- (1) Erős
- (2) 8-12 FP, és vagy egyenletes lap, vagy egyenlőlen pontosan 4-es kőrrel
- (3) Relé: érdeklődik
- (4) 5332 elosztás, 5-ös treffel (a dubló még nem meghatározott)
- (5) természetes és ígér egy rövidséget
- (6) Czímer Csaba szerint ez kötelező licit, amire a másik lappal kell 3 szant mondani, ami rövid kőrt ígér. Szóts Gábor ezt nem így értelmezte: ő ezt kőr fogást tagadó licitnek vette.

Ebben a licitben a 3♥ licitnél eltért az értelmezés a két játékosnál, és Szóts azonnal bement a legjobb esélyű gémet: az ő oldaláról biztosan hiányzott a kőr fogás a 3 szanhoz. A rendszer szerinti értelmezésben pedig minden bizonnyal Czímer lett volna az, aki az 5 kárót választja a 3 szan helyett, mert akkor ő a dubló dámával a partnere szinglijére nem vállalta volna a 3 szant.

Szalay

passz
2♣
2szan (3)
3♠ (4)

Macskásy

1♣ (1)
2♦ (2)
3♦
5♦

- (1) Erős
- (2) Relé: érdeklődik
- (3) Egyenletes és többleterő
- (4) A kőr fogás hiányzik

Macszásyék természetesebb vonalon indultak, de végül a két Gábor szinte azonos döntési helyzetbe került, és teljesen érthetően a jó 5 kárót választották a kőr fogás hiányában.

Az 5 kárhoz mindössze annyi kell, hogy a pikk lopást megússza az ember (4-2 vagy jobb). 3-3 pikk esetén a 4♠ is jó esélyű (a káró lopást kell megúszni), de 4-2 esetén már nem olyan jó (ha az ellenfél három menet kőrrel kezd, akkor a másodikra dobni kell és a harmadikat a rövid aduból lopni – de 4-2 esetén az ellenfél most kihagyja az első adut, és csak a másodikát ütve hív még egy kört...).

Felvétel	Pont
5♦	10
4♠	5
4♦	1
3szan, 6♦	0

Az állás:

Czímer-Szöts 25 : Macskásy-Szalay 23

4. leosztás

Mindenki bellben. Osztó: Észak

A licit:

Nyugat	Észak	Kelet	Dél
	2♥	???	

Kelet lapja

♠ A D 9 5 3 2
♥ K 8
♦ K
♣ K 7 5 2

Nyugat lapja

♠ K B
♥ 5 4 3
♦ A D B 9 2
♣ A 6 3



Czímer	Szöts
2♠	3♦
3♥ (1)	4♥ (2)
4♠	

(1) Fogást keres

(2) Jó lap, fogás nélkül

A 2 kőr indulás után a 6♠ felvétel kifejezetten jó esélyű, mert Kelet kezéből az kell csak hozzá, hogy ne legyen 7-1 a kőr elosztás (az 5-0 adut leszámítva). Talán, ha a 4 kőr licitre Czímer nem elégszik meg a gémmel, akkor be lehetett volna mondani a 30 FP-os szletet.

Szalay	Macskásy
2♠	3♦
3szan	

Szalay György el akarta foglalni a szan pozíciót a dublő királlyal. Ez pedig nem győzte meg Macskásyt arról, hogy tovább kellene menni. Így aztán a 4♠-hez hasonlóan a bombabiztos 3 szant játszották.

Felvétel	Pont
6♠, 6szan (Kelet)	10
6♠, 6szan (Nyugat)	9
3szan, 4♠	5
6♦	4

Az állás:

Czímer-Szöts 30 : Macskásy-Szalay 28

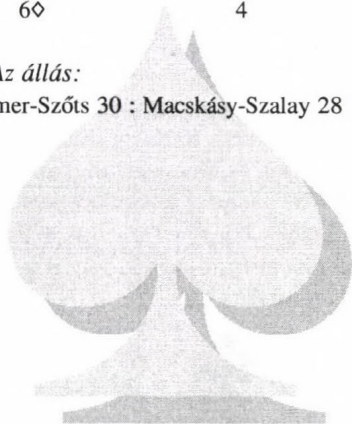

5. leosztás

Mindenki bellben. Osztó: Kelet

Kelet lapja	Nyugat lapja
♠ T 9 4 2	♠ 3
♥ A K 2	♥ B 8 6 5
♦ K D 5	♦ 4 3
♣ 8 4 3	♣ A K D 9 5 2

Czímer	Szóts
1♦	1♥ (1)
1♠ (2)	3♣

(1) Az egyik major legalább 4-es (és nem GF), vagy 7-10 egyenletes.

(2) 4-es ♠

(3) Invit 4 körrel és 5+ treffel

Czímer Csaba elindította a 12 FP-os „tökegyenletes” kezét, de aztán visszavonulót fűjt a partnere invitjére. Pikk indulásra a 3 szannak csak akkor van esélye, ha az ellenfélnek blokkol a pikkje és még az is kell, hogy a káró ász annál legyen, aki-nél a rövid pikk volt (vagy esetleg essen a kőr dáma, de mindkettőt nem lehet kipróbálni...). Káró ász alóli vagy kőr dáma alóli indulásra azonban könnyen teljesül a gém. Ennek ellenére a 3 treff az optimális felvétel.

Szalay	Macskásy
passz	3♣

Szalay György a megállapodásuknak megfelelően nem értékelte induló erőnek ezt a kártyát, és Macskásy már az első licitjével bement a kikezdhethetetlen felvételre. Érdekes, hogy bellben csak 6-os színnel zárt ki, de biztosan a 3. hely és a szingli pikk motiválta erre.



Felvétel	Pont
3♣	10
4♣	6
3szan	5
5♣	1

Az állás:

Czímer-Szóts 40 : Macskásy-Szalay 38

6. leosztás

Mindenki bellben. Osztó: Nyugat

Kelet lapja	Nyugat lapja
♠ K B	♠ A D T 7 6 5
♥ A B 2	♥ 8
♦ K D 4 2	♦ B 3
♣ K T 5 2	♣ B 9 3 2

Czímer	Szóts
	2♠
2szan (1)	3♥ (2)
4♠	

(1) Rövidség kérdés

(2) Rövid kőr

A rövid kőr hallatán Czímer Csabának nem volt nehéz dolga a megfelelő aduszín kiválasztásában. Valóban, a 4♠ elbuktatásához nagyon pontos ellenjáték szükséges (s pontosan úgy kellene kiosztva a lapok – 1 káró és 2 treff meg egy lopás, vagy 1 treff meg 2 lopás). Ezzel szemben a 3 szan osztott kőr figurákra valószínűleg elbukik... (akkor van meg, ha blokkol a kőr, vagy mindkét minor ász Északnál van – vagy esetleg rossz az ellenjáték).



<i>Szalay</i>	<i>Macskásy</i>
	2♠
2szan (1)	3♠ (2)
3szan	

- (1) Kérdés
(2) Jó szín és gyenge lap

Macskásy Gábor nem tudott rövidséget licitálni, ehelyett a lapjának jellegéről adott információt. Erre Szalay 3 szan licitje gémyajvaslat, amire lehet 4♠-et mondani, hiszen szingli pikkkel biztosan azonnal mondott volna 3 szant (most ráadásul a partnere nem is ígért többleterőt). Persze, ha Szalay a „jó szín – rossz lap” válaszból megsejti, hogy a figurák többsége pikkben van, akkor választhatta volna a 4♠-et, de ez inkább csak „konjunktúra-kritika”, hiszen dubló kőr tízes már elég lett volna a „tuti” 3 szanhoz.

Felvétel	Pont
4♠	10
3szan	5
3♠	2
2szan	1

Az állás:

Czímer-Szóts 50 : Macskásy-Szalay 43

7. leosztás

Kelet-Nyugat bellben. Osztó: Kelet

Kelet lapja	Nyugat lapja
♠ A T 4 2	♠ K D 6 3
♥ 8 5	♥ K 6 3
♦ K T 3 2	♦ A 9 6 5 4
♣ A 5 3	♣ 2

<i>Czímer</i>	<i>Szóts</i>
1♦ (1)	1♠ (2)
1szan (3)	2♣ (4)
2♥ (5)	4♠

- (1) 10-16 FP, lehet dubló is (olyankor gyenge és egyenletes)
(2) Mesterséges. GF relé
(3) 11-14 FP, egyenletes
(4) Relé: érdeklődik
(5) 4-es ♠

Czímer Csaba a gyorsütések és a két tízes miatt indulóerőnek értékelte a lapját, amire Szóts már rögtön gémyforszba helyezte a vonalat. Innentől már csak a 4-es pikk kideírítése maradt feladat, hogy a kifejezetten jó esélyű pikk gémet bemondják (működő adu esetén semmi sem kell, de azon kívül „talonban” ott van a kőr és káró szín is). Bár Szóts Gábor saját elmondása szerint hosszasan tűnődött a szlemliciten is, végül a kevés pont miatt a gémet választotta.

<i>Szalay</i>	<i>Macskásy</i>
passz	1♦ (1)
1♠	2♠
4♠	

- (1) Lehet dubló is (3. helyen)

Szalay György nem indította el Kelet lapját, de azután magától gémet mondott (nagyon rossz lappal Macskásy akár az 1♠-re is passzolhatott volna, csakúgy, mint a legutóbbi számban Winkler-Dumbovich ellen ☺).

Felvétel	Pont
4♠	10
1♠	7
2♠	5
3♠	2

Az állás:

Czímer-Szóts 60 : Macskásy-Szalay 53

8. leosztás

Mindenki mansban. Osztó: Kelet

Kelet lapja	Nyugat lapja
♠ A K 1 0 8 3	♠ D 9 5 2
♥ A 4 3	♥ 9 7
♦ A D 7	♦ K T 6 5 3
♣ A 5	♣ D B

Czímer	Szöts
1♣ (1)	1♦ (2)
1♠ (3)	3♥ (4)
4♣ (5)	4♦ (5)
4♥ (5)	4♠

- (1) Erős
- (2) 0-7 FP
- (3) 4+ ♠ és kényszerítő
- (4) 6-7 Aaslicit, legalább másodmenet fogás

Szöts Gábor nem értékelte pozitívnak a lapját (ha úgy tett volna, akkor minden biztonnal szlemmig mennek), az 1♦ majd 3♥ licittel próbálta érzékeltetni laperejét. Végül a kulcslicit-sorozat végén még mindig dönthetett volna az ászkérdés vagy más szleminvit mellett, de ez már talán hazárdjáték lett volna. Talán, ha még pontosabb képet tud adni a lapjáról, akkor Czímer tud szlemre törni.

Szalay	Macskásy
1♣ (1)	1♦ (2)
1♠ (3)	4♠

- (1) Erős
- (2) 0-7 FP
- (3) 4+ ♠ és nem kényszerítő

Macskásy Gábor sem értékelte pozitívnak a lapját, de azután a nem kényszerítő licitre mondott gémet. Itt talán Szalay próbálkozhatott volna szlemmel, de ő inkább a biztos gémet választotta a negatív válasz után. Itt is ugyanúgy igaz, hogy pozitív válasz után szinte biztos, hogy szlemet vettek volna föl.

A 6♠ nagyon jó esélyű (Kelet kezéből), mert még a 3-1 adu és 4-1 káró esetén is terített (3 aduzás és 4 menet káró után kiadjuk a kórt, és a kézi treff elmegey a 13. káróra). Talán most a „sztenderdesek” járnak jól, ha Kelet ezt a remek 21 FP-ot 23-24 pontos szannak értékeli és 2♣-fel kezdi a licitet, vagy esetleg 1♠-kel kezd (bár érzésem szerint az 1♠-nél mind a 2 szan, mind a 2♣ jobb licit).

Felvétel	Pont
6♠	10
4♠	4
5♠	0

A végeredmény:

Czímer-Szöts 64 : Macskásy-Szalay 57

A két pár küzdelméből Czímer Csaba és Szöts Gábor került ki győztesen, bár ahhoz nem lett volna szükségük győzelemre, hogy a következő számban is ők szerepeljenek (a lebonyolításból adódóan ez automatikus ☺). Gratulálok nekik, de a másik pár is jó teljesítményt nyújtott, alig maradtak el a győztestől.



Mezei Katalin

A végek dicsérete **Avagy, miért pont Gyomaendrőd?**

Budapesti ember gondolatvilágában, ami a fővárostól kétszáz kilométerre fekszik, az a végvár. Honyek Andris a gyomai versenyre utaztunkban a fiatalság tudásvágyától hajtva ezt a kérdést szegezte mellünknek: Na de miért pont Gyomaendrőd?

Honti Laci, a sofőrök jogán, csak hümmögött. Jómagam, aki a tettek embere vagyok (na meg a beszédé) első felindulásomban egyszerű válasszal hessegettem el az őszinte érdeklődőt: minden vidéki versenyre elmegyünk, miért pont ide ne jönnénk.

Lezajlott a csapat- és páros verseny, ahogy szokott, és bennem még mindig ez a kérdés motoszkált. Vajon miért jön minden évben közel húszcsapatnyi játékos, hogy alig férünk be a kis mezőváros régi fogadójába?

Talán a leosztások pikánsabbak? Ezen az éghajlaton még ez is megtörténhet. Vagy a helyi bridzsezők fűszoknyája kecsesebb, mint a nyolcadik kerületieké?

Ebben a kérdésben nem tudok Gál Péter, Marjai György, vagy Gabos Gábor (de sorolhatnám tovább is) fejével gondolkodni. Ők is húsz éve már minden Kner Kupán játszanak.

Csak a saját válaszaimat ismerem.

Mert az Alföldön születtem, és Békés megyében otthon vagyok.

Mert itt alföldi kenyeret sütnék, és nem csak Csehó Zoli kér belőle a leveshez is.

Mert a gyomai gyógyvíz, amit a fogadó melletti forrásból lehet megkóstolni, gyógyír minden bajra, és a sört, az üdítőt és a kávé is nagyon baráti áron méri a csapos.

Mert a szervező Szendrei Laci bácsi igazi alföldi vendégszeretettel fogadja és intézi összes ideges, rohanó problémánkat.

Mert a gyomai focicsapat, amelyik most éppen vezeti a tabellát (Megyei I. o.) négy gólt is rúgott szombaton az oroszlánként küzdő endrődiek ellen, az ötszáz néző legnagyobb örömére.

Mert édes az ősz, mert élhetőre lassul le az idő.

Mert – persze nem utolsó sorban – talvány az akkor még „csak” nagyon sikeres ifjúsági játékos Szegedi Balázssal a párost és a csapatot is megnyertük. (A csapatot annak ellenére, hogy kezdőkkel játszottunk: Honti László és Szilágyi László itt kezdték bejátszani magukat a 2004-es isztambuli olimpiára.) Idén a nem kevésbé sikeres és ígéretes tehetségű Honyek Andrással „csak” a második helyet sikerült megcsípni a pároson. A csapat ismét jól szerepelt.

Most Honti játszott Honyekkel, én pedig ismét Szegedi Balázs partnereként gőzözhettem.

A Kner Kupa vándorserleg, és aki háromszor egymás után elnyeri, az megtarthatja.

Na hát ha másért nem, akkor jövőre ezért ugyanitt találkozunk.



A csapatverseny győztesei: Szegedi Balázs, Honti László, Mezei Katalin, Honyek András és Szendrei László, a verseny rendezője

Gáspár Gyula– Bárczy Tamás

Szlovák Nemzetközi Bajnokság



Szeptember 18. és 25. között rendezte meg a Szlovák Bridzs Szövetség a Magas Tátorjánban a hagyományos nemzetközi versenyét. A különféle versenyszámokat a Starý Smokovec-ben lévő tucatnyi hotel közül a VZTZ-ben bonyolították le.

Mi három autóval, nyolc játékkal indultunk el pénteken kora délután az este 7-kor kezdődő (és vasárnap délben befejeződő) nyílt csapatversenyre. Szombaton pedig délelőtt és délután tartották meg a kétfordulós nyílt páros versenyt.

A „konvoj”-ban haladó három autó közül néha egyik-másik ideiglenesen elveszett (jómagam például mindhárom autóban utaztam egy-egy ideig „biztonsági okokból”), de végül háromnegyed 7-kor megérkeztünk a verseny színhelyére, és a „villámvacSORa” után elkezdődött a csapatverseny. Csapatunk pénteken a mi, vasárnap talán inkább a másik párunk gyengébb teljesítménye miatt a 17-ből az 5. helyen végzett.

A páros versenyen az 1. fordulóban viszont két kézzel ontották nekünk az ellenfelek az ajándékokat, és mi sem játszottunk rosszul.



5. leosztás	♠ 8 2	
O: Észak	♥ A K 6	
É-D bellben	♦ D B 7	
	♣ A K D 4 3	
♠ A K B T 9 7 4	É	♠ 6 5
♥ B	Ny	♥ D 9 7 4 2
♦ 8 6 4	K	♦ 9
♣ B 6	D	♣ 9 8 7 5 2
	♠ D 3	
	♥ T 8 5 3	
	♦ A K T 5 3 2	
	♣ T	

5 kárót vettünk fel egy szlovák pár ellen:

Nyugat	Észak	Kelet	Dél
	Bárczy T.		Gáspár Gy.
	1♣*	passz	1♠**
4♠	passz	passz	5♦
körpassz			

*precíziós
**3 kontroll

Nyugat a pikk ásszal kezdett, majd a kör bubira fordult, ütött az ász.

Lehúztam három magas adut, kézben végezve. Így kiderült, hogy Nyugatnak legfeljebb három treffje lehet (13 – legalább 6 ♠ – legalább 1 ♥ – 3 ♦), tehát a treffet csak Kelet tarthatja. Valószínűleg szingli (vagy dubló) volt Nyugat kör bubija, így a kört is csak Kelet őrizheti. Vagyis Keletre „előre vetítette az árnyékát” a Vienna-coup...

A negyedik adura az asztal második pikkjét, az ötödikre a kör hatost dobtam.

Ez volt az állás (Keletnek még dobnia kell):

közömbös

♠ –			
♥ K			
♦ –			
♣ A K D 4 3			
	É		♠ –
	Ny	K	♥ D 9
			♦ –
	D		♣ 9 8 7 5 2
♠ D			
♥ T 8 5			
♦ 5			
♣ T			

Ha kőrt dob, akkor a kőr király, a magas treffek, treff lopás és a magas kézi kőr; ha treffet, akkor a magas treffek, treff lopás, kőr király és magas az asztali utolsó treff. Egy szűr, több mint 80%-os parti.

25. leosztás	♠ A K 4	
O: Észak	♥ K 9 7 3	
K-Ny bellben	♦ K D 5	
	♣ B 5 4	
♠ D B T 7 5 2	É	♠ 9 8
♥ 6	Ny	♥ D 9 8 5 2
♦ T 6 2		♦ 4 3
♣ A D 6	D	♣ 8 7 3 2
	♠ 6 3	
	♥ A T 4	
	♦ A B 9 8 7	
	♣ K T 9	

A cseh-szlovák „vegyes páros” ellen a következő volt a licit:

Nyugat	Észak	Kelet	Dél
	<i>Bárczy T.</i>		<i>Gáspár Gy.</i>
	1♣*	passz	2♣**
2♠(?!)	kontra	körpassz	

*precíziós
**5 kontroll

Észak a káró királlyal indult, Dél átütötte, hogy adut hívjon. Miután elvettük az asztal aduit, már csak arra kellett ügyelnünk, hogy mi *ne* hívjunk treffet.

A felvevő csak 4 adut és a treff ászt ütötte meg. 800 nekünk, topszkór.

Az első fordulót 69,23%-kal (majdnem 5%-os előnnyel) megnyertük. A második fordulóban jobb ellenfelek ellen, kevesebb ajándékot kapva, és az időben utolsó előtti két pár ellen „betlizve”, de az utolsó ellenfelet két 70% körüli partival legyőzve, 56,69%-ot értünk el.

Összesítve 62,96% – megnyertük a párost, egy évre miénk lett a vándorkupa!

Reméljük, hogy az óriási vihar által leterelt erdőkből lassan-lassan megindul az élet...



ORSZÁGOS SZIMULTÁN VERSENY

Kedves Klubvezetők!

Az idén december 19-én, hétfőn rendezzük Budapesten a szimultán versenyt. Ha ti is szeretnétek bekapcsolódni, legkésőbb december 20-ig (de akár a megelőző héten is) le kell játszani a versenyt, hogy még karácsony előtt legyen eredmény.

Várjuk jelentkezéseketek!

Hajlik Gábor, hajlik@bridzs.axelero.net

Varga István rovata

Invit és forsz



Ez a cikk nem rutinos versenyjátékosok számára íródik. Még kevesebbet profitálhatnak belőle azok, akik a legmagasabb osztályokban (I/A és I/B) játszanak. Annál inkább ajánlom viszont azoknak, akik mostanában ismerkednek a versenyszerű bridszezzel, de éppúgy azoknak a versenyzőknek is, akik hosszabb ideje próbálkoznak azzal, hogy feljebb kússzanak a ranglistán, de valamiért nem megy a dolog.

A cikk maga két teljesen hétköznapi bridszfogalommal kíván foglalkozni, amelyek között van némi rokonság. Ezek pedig a címben jelzett fogalmak, tehát az invit és a forsz. Mivel szándékaim szerint egyfajta oktatásról van szó (bár ilyesmire senki sem hatalmazott fel!), a cikk egyes fejezetei az iskolai tantárgyak nevét viselik címként.

Magyar nyelv

Bármilyen témával kívánunk foglalkozni, az első lépés a fogalmi tisztázás. Mivel tudhatóan idegen eredetű szavakról van szó, nem látszik célszerűnek az Értelmező Szótárra való hagyatkozás, kezdjük ehelyett mindjárt az Idegen szavak és kifejezések kézikönyvével (Bakos Ferenc, Akadémiai Kiadó, Budapest, 1994). Az alkalmazott szótárhasználati rövidítésektől eltekintek, a keresett szavak ábécérendjét viszont megtartom, tehát – a bridszlogikával ellentétesen – a forsszal kezdünk.

- Forsz**
1. Valaminek a nyitja, a megoldását biztosító fogás.
 2. Valakinek az erős oldala, különös ügyessége.
 3. A bridszben: a kézbe kapott erős lap jelzése a partnernek a licitálás kezdetekor.

(Attól is tekintsünk el, hogy a „partner” szó nem érdemel ki mély hangrendű toldalékot, így hát nem „partnernek”, hanem „partnernek”, mint ahogy nem „partnerom” van, hanem „partnerem” – ez ugyan fontos kérdés, de nem tartalmi jellegű.)

Invit Felhívás; jelzés a partnernek (ismét csak helytelenül toldalékolt formában!) vmely lap kijátszására.

Mint látható, mindkét szócikk tartalmaz kártyával kapcsolatos fogalmat, sőt, az invit esetében nincs is más – invitál, invitálás, ezek persze léteznek, de az invit kártyaműsónak számít.

Ha azonban valamelyest is rutinos versenybridszezőként olvassuk ezen definíciókat, hát mit mondjak, meglehetősen háborzongatónak találjuk. (Képzeld el azon meghatározások pontosságát és tartalmi értékét, megbízhatóságát, amelyek számunkra ismeretlen területről szólnak.) Az invit szóra adott meghatározás fényévekre van a bridszrealitásoktól, talán a tarokkbéli invithez van valamelyes köze, de ez a kapcsolat is eléggé távoli. A forsz 3. számú értelme (márpedig minket csak ez érdekel, az 1-2.-tat csak érdekességként tüntettem fel) közelebb áll ahhoz, amit erről gondolunk, de kicsit olyan, mintha néhány köz-



életi személyiségünket hallgatnánk életünk mindennapi realitásaival kapcsolatban: talán Csipkerózsika mondana ilyeneket, minket viszont majdnem teljesen hidegen hagy, hogy mi történt 50 évvel ezelőtt. Hogy mégsem teljesen, azt e cikk Történelem fejezete bizonyítja.

Angol nyelv

Mielőtt azonban rátérnénk a történelemre, szükségesnek tetszik a két vizsgált fogalmat jelölő szavak angol eredetjének elemzése. Mivel itt kisebb jelentősége van annak, hogy a szótár melyik időpontban jelent meg (lévén kisebb a tartalmi változás realitása), legyen elég annyi, hogy forrásként az Országgh-féle angol-magyar szótárt használtam.

Force

Minket itt elsősorban a főnévi jelentések érdekelnek, ezek pedig négy csoportba sorolódnak, az összetartozó jelentésárnyalatok elvén. Rögtön az első lesz az, ami számunkra érdekes.

Erő(zsak), kényszer(ítés), erély, befolyás, tekintély.

Nem vitás, hogy a bridzs szempontjából a fentiek közül az erő és a kényszerítés szavak minősülnek relevánsnak.

Az invittel némi bajban vagyunk, nincs ugyanis „invit” vagy „invite” főnév, használjuk mentőövként az „**invitation**” főnevet és az „**invite**” igét.

Ezt találjuk:

- | | |
|-----------------------|----------------------|
| 1. Meghívás | 2. Felszólítás |
| 1. Meghív, kihív, hív | 2. Felszólít, felhív |

Ezeknek ugyebár van valami közük az invit általunk használt jelentéséhez.

Nem is az a meglepő, hogy bridzsfogalmaink az angol nyelvből származnak, sok-

kal inkább az, hogy mindezek még a kilencvenes évekre sem értek el Magyarországra, legalábbis a versenybridzsezők közösségén kívülre. Hogy álmódosásunkból végre felébredhessünk, jöjjön most már valóban a „dicső múlt”.

Történelem

Itt az invitról nem szükséges külön is beszélnünk, legalábbis érzésem szerint. Annál inkább a forszról, amellyel kapcsolatban nagy a zavar néha még ma is, és ennek minden bizonnyal történelmi okai vannak.

Ha az idősebb korosztályhoz tartozó ellenfelekkel hoz össze a szerencsénk egyegy, jobbára társasági szintű versenyen, gyakorta előfordul, hogy egy kimaradt szlem után az egyik ellenfelünk imigyen korholja a másikat: – Miért nem forszoltál? A szerencsétlennek ettől némi büntudata esetleg támadhat, az az egyszerű válasz azonban ritkán jut eszébe, hogy azt felelje: – De hiszen én forszoltam! Vagy akár azt: – Hogyan kellett volna? A probléma többnyire abból fakad, hogy az adott pár nagyjából a modern bridzsfelfogásnak megfelelően játssza pl. az egyre-egyét, de ha egy ilyen módon kezdődő licit nyomán mégsem érik el a terített szlemet, akkor az indulónak eszébe jut, hogy valamikor a partner lapjával a válaszolónak ugrania kellett volna, s a fejében hirtelen összekeverednek a dolgok, azt hiszi, hogy a partnere hibázott, amikor nem válaszolt az 1 ♠-ra 2 ♡-t pl. a következő lappal:

K x, A D T 9 x x, K x, K D B.

Valamikor tényleg olyan elvek mentén zajlott a licitálás, hogy a licit első menetében mindkét játékos köteles volt külön jelezni, ha nagyon erős a lapja. Következés-

képpen az 1♠-1♥ licit felülről limitált volt. Olyan változat is volt, amelyben ez csak akkor volt érvényben, amikor a válaszolónak volt legalább ötös nemes színe. A négyes nemeseket nem is mondták be válaszként, így aztán hiába tudták, hogy nyolc nemes színű lappal a vonalon célszerű ezt a szint választani adunak, sokszor még addig a felismerésig sem jutottak el, hogy ennek a mennyiségnek az elérésére kiválóan alkalmas a 4+4-es formáció is, tehát nem vált szét az „ötös nemes szint licitálunk” elv alkalmazása indulóra és válaszolóra, az utóbbinak is így kellett tennie. Ezt első kézből tudom, társasági bridzsezőként ezt játszottam magam is hosszú éveken át. És nem azért, mert az alapfokú aritmetikai ismereteim hiányoztak.

Ma ugyebár tudjuk, hogy 4-4-es aduval sokszor nagyon is jó játszani, s ez az elv a lehető legszigorúbban beépül a licitrendszerbe. A kettes magasságú ugró színváltásoknak pedig sokkal körülhatároltabb jelentésük van, némelyeknél erős, másoknál gyenge, de mindenképpen erősen rögzített struktúrájú lappal.

Miért nem szeretnénk, ha pl. az 1♠-1♥ licit passzolható lenne?

A) A „leggyengébb” ok a fenti, hogy a kettes magasságú válaszra nagy szükségünk van meghatározott, jól körülírt lapokkal. Ez nem is feltétlenül igaz – inkább úgy mondanám, hogy örülünk, hogy ez a licit felszabadult, és igyekszünk ízlésünk szerinti módon kitölteni ezt az űrt.

B) Ennél jóval fontosabb, hogy ha úgy játszánánk is, hogy a fenti licit passzolható, akkor sem szeretnénk elpasszolni a valóságban. Ha nekünk van mondjuk 8 (de csak néha 7, többször 9 vagy 10) lapunk egy színben,

és az indulónak nincs invitfogadása, a válaszolónak pedig maximum invitereje van (az általunk ismert invitfogalmat használva), e helyen, akkor nem nagy baj, sőt, gyakran kifejezetten előnyös, ha lapunk erejét meghaladó felvételre vállalkozunk, mivel ez olcsóbb, mintha az ellenfél most belépne, és... azt hiszem, nem kell folytatnom. Ez persze nem mindig van így, és lehet az is, hogy passzolnának, de statisztikailag biztosan igaz.

C) A legfontosabb ok azonban mégis a következő, ami persze nem meglepő kicsit is eredményes vagy rutinos játékosok számára.

Szükségünk van licitírré, mégpedig éppen a magas felvételek pontos felderítése érdekében. Ha jó lapunk van, nem szeretnénk öt licitet elveszteni, hiszen öt licit az öt lehetőség az információcserére. Márpedig egy magasság, vagyis pl. az 1♥ és a 2♥ közötti különbség éppen öt licit. Ezt a veszteséget nem engedhetjük meg magunknak, sokszor még egyetlen licithely elvesztése is igen fájdalmas, mivel fontos szituációban készíthet minket találgatásra.

A mai bridzsbén tehát az egyre-egy licit forsz, és nem is limitált.

Ehhez már csak azt kell tudni, mi az, hogy egyre-egy. Mondhatná valaki, az, aminek látszik, mármint a szavakból evidens módon. De ez nem így van, mert akkor az 1 szán válasz is ebbe a rovatba tartozna, ami pedig nincs így, olyannyira nem, hogy az nem is forsz. Az egyre-egy tehát nem más, mint 1 szín indulásra adott 1 szín válasz. De ez már átvezet a következő fejezetbe, ami nem éppen általános iskolai tantárgy, sőt, a középiskoláknak sem mindegyikében tanítják.

Filozófia

Tulajdonképpen még mindig ott tartunk, ahol kezdtük: a fogalmi tisztázásnál. Vizsgáltuk a kérdést anyanyelvünk aspektusából, belepillantottunk az angol nyelvi forrásokba, túlestünk egy kisebb történelmi analízisen, de mindebből még nem tudhatjuk, mit is jelent a mai bridzsben az a két szó, hogy *invite* és *force*.

Amikor az ember bármit is tanítani kezd, tudnia kell, hogy időnként automatikusan használni fog olyan kifejezéseket, amelyeket a hallgatósága nem fog érteni, mivel az az adott terület szakkifejezései. Így van ez még a legelővigyázatosabb emberek esetében is, nincs mese, néha lankad az ember figyelme, és ami az ő számára evidens, az másoknak korántsem. Még zavaróbb, ha teljesen hétköznapi szavak az adott terület terminus technicusai, pl. a *bridge* esetében az *asztal*. Jól összezavarodhatnak a szegény hallgatók, ha magyarázat nélkül hallják ezt a szót. Éppen ezért én minden kezdő csoportom első óráján közlöm, hogy ilyesmi lehetséges, és bár én igyekszem figyelni, kérem őket, hogy amint valamely szóról úgy sejtik, hogy nem világos számukra a jelentése, azonnal szóljanak. Ezt többnyire meg is teszik, de persze nem mindig.

És hát amikor az ember eljut odáig, hogy az *invite* és a *force* laperejét próbálja behatárolni, akkor szükségessé válik a *gemforce* és a *geminvite* szavak alkalmazása. Ehhez pedig nélkülözhetetlen a *force* és az *invite* szavak tisztázása, tehát jelen cikk tárgya.

Szándékosan a *force*-szal kezdem, tehát némileg illogikusan, de mintegy folytatva az előző fejezet végén leírtakat.

Ez szokott okozni némi nehézséget, mivel ezen a ponton nem mindenki érzékeli,

hogy most nem felsorolásról van szó, hogy ugyanis melyek a *force*, azaz a kényszerítő licitek, hanem arról, hogy elméletileg definiáljuk, mi is a kényszerítés, azaz a *force*. Ebből rögtön látszik persze az is, hogy az angol szótárból kiemelt két szó közül a mi számunkra a kényszerítés az „igazi”, az erő tkp. másodlagos, mindössze annyit állíthatunk, hogy a *force* liciteknek erő szempontjából van egyfajta minimumuk (legalábbis elvben, de ezt ilyenkor még nem célszerű hozzátenni).

Én úgy szoktam ezt bevezetni, hogy megkérdezem őket, mit tennének egy lappal, és van is erre egy állandó példám: 14 FP, 3-5-3-2. Partner indul 1♦-val, mi jövőnk. Tudjuk-e, hogy mi lesz benne? És persze pillanatokon belül kiderül, hogy lehet még játszani gémet, kis szlemet, nagy szlemet, lehet az adu káró, kőr vagy szan. Ha ezt most rögtön be kéne mondanunk, nagy eséllyel hibáznánk. Tehát további információra van szükségünk a partnerünk lapjáról. Ha ő a következő licitünket lepasszolhatná, akkor most kéne döntenünk a végkontraktról, mivel a gonosz ellenfél esetleg szintén passzol, és a *bridge*-ben nincs önrablás stb., stb. Következésképpen szükségünk van olyan licitekre, amelyekre a partner nem passzolhat, nehogy a licit idő előtt megszakadjon – vagy mégis találgatásra kényszerüljünk. Már el is jutottunk oda, hogy miért szerencsés, ha az egyre-egyét kényszerítőnek játsszuk. A fenti lappal egyszerűen 1♥-t mondunk, és rengeteg helyünk van. (Pontosabban néha még így is kevés!)

Ha már tudjuk, mi a kényszerítés célja és mi a lényege, vagyis a definíciója (kb. annyi, hogy egy kényszerítő licitre a partner köteles licitálni, s ez alól csak az ellenfél licitje adhat felmentést), akkor jutunk el

addig, hogy a kényszerítésnek vannak fokozatai, és ezek között említtem meg a gémforszot, amely a következő fejezetben főszerephez jut.

Lássuk most az invit fogalmát.

Azért jobb ez a sorrend, mert az invitet könnyebb a forszhoz viszonyítva definiálni. Mondjuk úgy, hogy ha olyan lapunk van, amellyel biztosak vagyunk abban, hogy gémet szeretnénk játszani, gémforszot adunk, ha biztosan tudjuk, hogy le akarunk állni gém alatt, akkor a leggyengébbet licitáljuk, a kettő között, tehát ha bizonytalanok vagyunk a gémet illetően, akkor adunk invitet. (Innen a szleminvit és ezáltal az invit általános fogalma már sima ügy.) Tehát a lapunk olyan, hogy mi szeretnénk elmenni a gémjutralomért, de csak ha a partner lapja is megfelelő.

Ezt a „megfelelő lapot” azonban szigorúan meghatározom, figura- és elosztási pontok alapján. (Itt kell megjegyeznem, hogy a módszer kb. 90 százalékban Viktor Danitól származik, én csak olyan helyeken nyúltam bele, ahol kitaláltam valamit, ami az én személyiségemnek jobban megfelel.)

Teljesen nyilvánvaló, hogy az invit bridzsfogalma nem túl távoli az invitálás hétköznapi fogalmától, és ez nyújt bizonyos plusz esélyeket a cél eléréséhez, tehát hogy könnyebben eljusson az eszme a hallgatókhoz. Ha ugyanis az angol nyelvből indulunk ki, és a felhívást, meghívást, felszólítást vesszük alapul, vagy egyszerűen csak a Bakos-béli felhívást, és ezt összehasonlítjuk azzal, hogy a géminvit tkp. egyfajta „felhívás keringőre”, csak éppen ez a keringő itt a gém, akkor érzékelhető, hogy könnyű a dolgunk – ha megtaláljuk a fonalat.

Nekem az ötletet egy olyan csoport adta, ahol több fiatal lány volt a hallgatók között.

Amit mondtam, egyértelmű sikert aratott. Valahogy úgy hangzott, hogy ha egy fiú moziba invitál, az azt fejezi ki, hogy neki van hajlandósága. Ezt pedig Te annak megfelelően fogadod el, hogy Neked is van-e, és a konkrét kérdésben a döntéshez elegendők az érzelmi-esztétikai stb. szempontok, nincs szükség semmiféle objektivitásra. A bridzsen nem így van, az a fontos, hogy van-e hozzá elég jó lapod. Mintha például azt mondanád: ha minden végtagja megvan, elmegyek vele moziba, ha legalább kettő hiányzik, akkor nem, ha egy hiányzik, akkor jöhetnek egyéb (például esztétikai) szempontok. (Remélem, senkit nem sért a hasonlat, ez csak példa, a valóságban senkit sem buzdítok ilyesfajta diszkriminációra.)

A valóságban tehát pl. a 6-9 pontos válaszoló kettéoszthatja a zónáját, és 6-7-tel nem megy moziba, 8-9-cel igen. Ha pedig egy 13-15 pontos kapott invitet, ő 13-mal nem fogadja, 15-tel igen, 14-gyel pedig tovább vizsgálódhat. Nagyon mechanikusan hangzik, és persze tudjuk azt is, hogy egy ász nem ugyanolyan négy pont, mint egy dáma és két bubi, de mégiscsak egyfajta támpont. Azt hiszem, sok bridzsezőnek használna, ha kötelező lenne így döntenie. Főleg akkor persze, ha az elosztási pontok rendszere közel áll az ideálshoz, mert ennek meghatározása nem könnyű. Nyilván mindannyian ismerünk olyan játékosokat, akik minden invitet elfogadnak. Ennél már csak az a rosszabb, ha ebből időnként tanulnak, és minden tizedik invitet elutasítják – persze azt, amit nem kéne, egyfajta erős késztetés alapján, hogy most be kell bizonyítaniuk egy jó lapról, hogy az rossz.

Itt teszem hozzá, hogy a gyakorlatban többnyire olyan inviteket adunk, amelyeknek van valamiféle minőségük (pl. rövid káró), és ez befolyásolja a mennyiségi szem-

léletet. De a kezdőknek ez sok lenne, szerintem jobb nekik az 1♥-2♥-3♥ páros licitben az utóbbit invitnek tanítani. Minden más ráér még jó sokáig.

Matematika

A zárófejezetben már tiszta fogalmakkal dolgozhatunk, úgyhogy nem is külön lesz szó az invitről és a forszról, hanem az lesz a téma, hogyan dönthetjük el számunkra tisztázatlan helyzetben, hogy egy adott licit invit vagy forsz.

Nilvánvaló, hogy itt érdemben csak a gémről lehet szó, tehát a vizsgált licitek gémmel alattinak kell lennie. Ezért példámban csak 3 nemes fog előfordulni.

Az sem kérdés, hogy mit teszünk, ha partnerünkkel nem vagyunk összeszokva, vagy esetleg megszokott partnerünkkel licitálva támadnak kételyeink. A kisebb kockázat elvét választva ilyenkor úgy licitálunk, mintha a partner licitje kényszerítene. Hosszan lehetne elemezni persze ennek a döntésnek a problémáit is. De a lényeg, hogy a felvetésem nem erről szól, hanem arról, hogy mit jelentsen épülő rendszerünkben egy-egy ilyesfajta licit, tehát egy olyan 3 nemes, amely lehetne invit is és forsz is.

Én kb. tizenöt éve kitaláltam egy elvet, amelyet valószínűleg nem én fedeztem fel, csak a magam számára (és persze illetén módon partnereim számára is) én verbalizáltam. Szerintem sokan játszóak, csak nincs szabályozva, kimondva, és így egyes esetekben lehetnek problémák.

Maga a „főszabály” így szól:

Invit+Szintalálkozás=Gém.

Egyszerű, talán túl egyszerű is, de valószínűleg olyan ritkán rossz, hogy jobb generálisan játszani, mint egyáltalán nem.

Nono! Biztos ez? Nem kéne picinykét finomítani? Mi van pl. egy „Bergen-előtti” 1 nemes-3 nemes pároslicittel, itt van invit, van szintalálkozás, most rögtön az invit legyen forsz is?!? Ez baromi nagy hülyeség. Nyilván arról van szó, hogy aki licitált, most közölte a szintalálkozást és azt is, hogy ebben a színben invitje van, ezért ez más eset, mint amelyekről beszélni akartam. Akkor fogalmazzunk így:

Ha a vonalon invit hangzott el, és utána kiderül, hogy szintalálkozás van, akkor nem állunk meg gémmel alatt, ilyenkor $I+Sz=G$, vagyis az ilyen módon elhangzó 3 nemes már biztosan forsz.

Na jó, de ez már megáll a lábán? Sajnos nem. Mi van ugyanis egy hétköznapi Standard licitmenetben? 1 szan-2♣ (Stayman, legalább géminvit) -2♠-3♠ (invit). Ez sem stimmel. Még hozzá alapvetően azért, mert az a kis plusz, amelyet a szintalálkozás jelent, ez esetben nem pótolja a hiányzó laperőt. Szívesen játszanék gémmel, akár 3 szant is, ha a 15-17 pontos partnerem aktuálisan 17 pontos, és nekem 4-2-3-4 az elosztásom, 8-9 ponttal, de nem szívesen játszom 4♠-et, ha 15 pontja van és 4-3-4-2-je, pl. A szintalálkozás nem jelent két ütés pluszt, de még másfelet sem, ha az aduszín 4-4-es.

Persze nincs baj, ha jelezni akarjuk a pikk találkozást és a szemérdelkeltséget, számos módszer van erre, ezért a 3♠ nyugodtan maradhat invit. A lényeg azt hiszem, abban van, hogy van-e esély arra, hogy a jelzett típusú helyzetekben megmaradjon a 3 nemes géminvitnek. Ennek pedig az a feltétele, hogy legyenek olyan licitjeink, amelyek az adott helyzetben közlik a szintalálkozást és az erős lapot is, vagy legalább kényszerítenek, egyelőre a találkozás bejelentése nélkül, de fenntartva a lehetőséget.

Talán ez lehetne a precíz fogalmazás: Ha a vonalon invit hangzott el, utána kiderült a színtalálkozás, és nincs olyan kényszerítő licitünk, amelynek alkalmazásával kellően alacsonyan közölhetjük ezt, akkor a 3 nemes forsz, szemérdelkség.

Tehát, másképp fogalmazva: ha a 3 nemes kiváltható, akkor maradhat invit, de ha nem, akkor forsz. Precízebbé is tehető a fenti definíció, de talán e helyen szükségtelen tovább cizellálni. Ugyanis lehet, hogy bizonyos típusú lapokkal jelezhető a szemlegyanú, míg másokkal nem, pl. rövid színrel igen, egyenletessel nem, ez esetben nyilván célszerű meghagyni a 3 nemeset egyenletes szemleinvitnek, tehát forsz licitnek. De ez már csak szőrözés – persze a matematikai precizitás ezt is igényelné, de innen nem hiányzik, azt hiszem.

Ami viszont hiányzik, az néhány példa. Jöjjön tehát előbb egy Standard, aztán egy Precíziós licitmenet, amelyek megérnek némi elemzést.

Standard American

1♥-2♦-2♠-3♣

Azt hiszem, tipikusan az a helyzet, amelylyel kapcsolatban még a felvetés is teljes értetlenséget okoz többekben – csak éppen ellenkező előjellel.

Pl. akik az egyre-kettőt gémforsznak játsszák, és ezek száma Magyarországon egyre nagyobb, azoknak nincs semmiféle gondjuk, az ő rendszerükben a probléma értelmezhetetlen. Ugyanennyire csodálkoznának a példán a társasági játékosok is, legalábbis többségben. Ha 2-re 3-at mond, az invit, hát nem? Miért nem mond gémet, ha azt akar játszani, pláne ha szemet – azt akarja, hogy elpasszoljam?

Ezekkel a szélsőségekkel most nem foglalkozunk, mint ahogy azokkal sem, akik

formai alapon csak erős lappal mondanak az adott helyzetben 2♠-et. Bár ez a riverz elvének meg nem értésén alapszik (legyen lehetőség gyenge induló és inviterő alatti válaszoló esetén arra, hogy az utóbbi a kettes magasságon igazíthasson az induló első színére – ez itt nem kérdés, hiszen a 2♦ már legalább géminvit!), tudomásul vesszük, hogy ilyen rendszer is van, és alkalmazóiknak nem kérdés a gém elérése.

Amit vizsgálunk: 2♦ legalább géminvit, 2♠ nem ígér plusz erőt.

Ha valaki szigorúan a „magyar hagyományost” játssza, nincs gondja. Csak a 3♦ jelenthetne invit lapot, minden más forsz, így a 3♠ is. Legfeljebb azt kell eldönteni, hogy szemérdelkséget is kifejezzen, vagy bármivel ezt mondjuk, hogy a partner jó lappal még alacsonyan léphessen.

Ha valaki „ős-Standardet” játsszik, kényszerítő szan nélkül, több a probléma. Ott a 2♦ csak azt jelzi, hogy károm van (akár négyes!), és legalább 10 pont. Két lehetőség van:

Ha valaki pl. Kxxx, xx, ADxxx, Dx lappal is 2♦-t licitál az 1♥ indulásra, az kénytelen invitnek játszani a fenti licitmenetben a 3♠-et, és másképp kell vezetnie a licitet szem felé (legkézenfekvőbb a negyedik szín), de ha ezzel bementja az 1♥-re az 1♠-et, akkor a fenti helyzetben nála is forsz a 3♠.

Biztosan lehetne még ezen is finomítani, jöhetne valaki, aki azt mondja: kérem szépen, én Standard Americant játszom, papírom is van róla, de nem tartozom a fenti esetek egyikébe sem.



Precíziós treff

2♣-2♦-2♥-3♥

Itt is vannak szélsőségek. Akinél a 2♦ gémforsz, az ugye már előbb eldöntötte a kérdést. Akinél viszont semmiféle laperőt nem ígér, csak felkérdezés, laperó és elosztás egyaránt magánügy (valami „egykezes” relé), annál ez feltehetőleg egyszerű géminvit, és pl. a 2♠ további relé, amely egy hosszú relésorozat során bármilyen végkontrakthoz vezethet, 2 szanhoz éppúgy, mint 7♦-hoz, csak a példa kedvéért. De valószínűleg sok olyan precíziós pár is van, aki mindenféle relézés nélkül játssza a 2♦ felkérdezést ennyire bizonytalanok. Ők is inkább invitnek játszák a fenti 3♥-t, ez világos, de maguk sem teljesen biztosak a dolgukban.

A legtöbbször azonban a 2♦ legalább géminvitet jelent, illetve a párok jó részénél ebből még ki lehet bújni a következő menetben licitált 3♣-fel – a kérdés csak az,

hogy ez utóbbi kategorikus passzkérő licit, vagy ez azért kicsivel erősebb, mint az azonnali 3♣, és mondjuk, úgy lehet fogalmazni, hogy „nem tilos rá gémet mondani”.

Erre az esetre feltehetőleg igaz az általam vázolt elv. Akinek nincs más erős licitje, amelyek segítségével a legkülönbözőbb kőr-találkozásos lapokat kezelni lehet, annál ennek a licitnek kötelező forsznak kell lennie. Aki pl. a 2 szant ebben a helyzetben általános gémforsznak játssza, még akár találkozással is, vagy a 2♠ itt nála is relé, mint másoknál fentebb, az invitálhat körben. Ez utóbbi párok nyilván olyanok, akiknek nincs igazi géminvitjük, talán csak körben(!), és minden más esetben kiszállnának a licitből 3♣-fel. Valószínűleg ez az elemzés sem volt teljes körű.

A cél nem is ez volt, csak az általam vázolt elv illusztrálása a nálunk játszott két legnépszerűbb licitrendszer egy-egy izgalmas szituációjában.

Bridzklubok Vidéken

Balatonfüred: Balatonfüredi Közösségi Ház, Kossuth L. u. 3. **szerda, 18-22**
Nagy Attila: 87-342-220

Debrecen: MTA Atommagkutató Intézete, 4026 Debrecen, Bem Tér 18/c., **szerda 17-22**
Információ: Kertész Zsófia 06-(30)-412-36-07

Dunaújváros: Munkásművelődési Központ és Könyvtár, Apáczai Cs. J. út 9., **hétfő 17-21**
Pataki Attila: 25-382-813

Eger: Hotel Eger Klubja, Szálloda u. 2., **hétfő, 18**
András Imre: 36-322-176, mhely: 36-410-655

Gyomaendrőd: Körös Étterem, **csütörtök, 18**
Szendrei László: 66-386-034, mhely: 66-386-551

Győr: Győr megyei és városi brids egyesület. Győr, Kálóczy tér 6, Bridge csónakház. **kedd, 16³⁰-21**

Bánki Zoltán mobil: 06 20 252 7376
Vaday Péter lakás: (96)-335-107

Kiskőrös: Fortuna Söröző, Dózsa Gy. út, **kedd, 19-24**
Szabó András: 78-321-211

Miskolc: Miskolci Egyetem Továbbképző Központ, (Egyetemváros) **hétfő, 17**
Andorkó Endre: 06 20 926 1072

Nyíregyháza: BM Helyőrségi Tiszti Klub, Színház u. 2., **hétfő, 17-22**
Zalai László mhely: 42-342-222

Paks: Gesztenyés u. 2. **hétfő és csütörtök 19³⁰**
Szabó Gyula 75-313-351, mhely:75-508-742

Pécs: Vasutas Művelődési Ház, Várady A. u. 6, **hétfő és szerda 19**
Bari István: 72-320-377

Százhalombatta: Barátság Művelődési Ház Felnőtt Könyvtár, Fő tér 1. **szerda 20-24**
Kovács Gyula: mhely: 23-352-042

Szeged: Velence Étterem, Pulcz u. 23. **kedd 18-22**
Pintér Jenő mobil: 20-316-8581
Sziklai Gábor: e-mail: sziklai@albumax.hu

Székesfehérvár: Vízügyi Munkásszálló Klub, Balatoni út 6., **kedd, 18-22**
Czimer József: 22-322-988

Szombathely: Country Club, Óperint u. **szerda, 17**
Cserjési Gábor: 94-312-717 mhely: 94-329-833

Tatabánya: Közművelődési Háza (Szent Borbála tér), **csütörtök, 17-22**
Lévai Ferenc: (34)-320-049 mhely: (34)-310-71

Veszprém: Bakterház vendéglő, Radnóti tér 1. **csütörtök, 17³⁰-tól kb. 22-ig**
Argyelán János: 88-324-104, mhely: 88-421-905

A licitverseny lapjai: Nyugat lapja

(Kelet lapjait l. a 21. oldalon)

1. leosztás

Mindenki mansban, osztó: Nyugat

♠ –
 ♥ D B 6 2
 ♦ A B 9 4
 ♣ K B 8 7 4

2. leosztás

Mindenki bellben, osztó: Nyugat

♠ A 9 7 6 5 4
 ♥ A D
 ♦ A D 3
 ♣ A 2

3. leosztás

Mindenki mansban, osztó: Kelet

♠ K B T 7
 ♥ B
 ♦ K D B 8 7 4
 ♣ A B

4. leosztás

Mindenki bellben, osztó: Észak

Észak 2♥-rel indul

♠ K B
 ♥ 5 4 3
 ♦ A D B 9 2
 ♣ A 6 3

5. leosztás

Mindenki bellben, osztó: Kelet

♠ 3
 ♥ B 8 6 5
 ♦ 4 3
 ♣ A K D 9 5 2

6. leosztás

Mindenki bellben, osztó: Nyugat

♠ A D T 7 6 5
 ♥ 8
 ♦ B 3
 ♣ B 9 3 2

7. leosztás

K-Ny bellben, osztó: Kelet

♠ K D 6 3
 ♥ K 6 3
 ♦ A 9 6 5 4
 ♣ 2

8. leosztás

Mindenki mansban, osztó: Kelet

♠ D 9 5 2
 ♥ 9 7
 ♦ K T 6 5 3
 ♣ D B

Eredmények

Gyoma

2005. szeptember 24-25.

Csapatverseny

1. Akadémia	176
Szegedi, Honti, Honyek, Mezei	
2. Informacia Zilej	161
Nadas, Bartha, Pataki, Matus	
3. Eduard	157
Marjai Gy. + G., Gál P., Zöld	
4. Fakovics	155
Kolosi, Falus, Kraicsovits, Dörnyei	
5. Tütu	148
Zsák, Martinkó, Grezsa, Kállay T	
6. Keszeg	142
Pintér, Almási, Jankó, Madi	
7. Sára	138
Beck A., Trencsényi, Bozzai, Hajlik	
8. Nagyvárád	136
Ilisei, Tempfli, Daday hp.	
9. Hofi	134
Fereni, Szabolcsi, Hoffman, Sinkovics	
10. Dömper	132
Bakó D., Vizsi, Retteggy, Ormay Krisztina	
11. Duna	131
Csépnán, Pongrácz, Kerti, Tóth A.	
12. Ging	131
Tölgyesi, Nagy E., Guiges 2x	
13. Nagyi	130
Baranyi E., Baranyi L., Kovács E., Fenyvesi G.	
14. Éva	127
Nikolits É., Zách G., Bikki G., Sziráki L.	
15. Temesvár	125
Raduly, Raduly, Toma, Andrei	
16. Recolta	124
Fülöp, Csillag, Haci, Tulzu	
17. TKS	117
Ilca, Iancu, Fülöp L., Tecusan	
18. XYWZ	113
Matuz, Jenasoiv, Kovács B., Patzkó	
19. Gyoma	98
Bótos, Fekete, Uhrin, Gonda, Gózon, Halász	

Párosverseny

1. Tempfli – Ilisei	58.96%
2. Mezei Katalin – Honyek András	58.80%
3. Andrei – Toma	58.61%
4. Marjai György – Zöld Ferenc	57.10%
5. Réti Zsuzsa – Gabos Gábor	56.13%
6. Zsák Zoltán Z. – Grezsa K.	55.53%
7. Gál Péter – Marjai Gábor	55.49%
8. Honti László – Szegedi Balázs	54.17%
9. Dörnyei Gábor – Kraicsovits F.	54.04%
10. Balita – Manea	53.69%
11. Bartha – Nádas	52.99%
12. Csépnán Gábor – Pongrácz Ákos	52.82%
13. Matuz – Pataki	52.54%
14. Martinkó I. – Kállay Tamás II.	51.38%
15. Daday Hp.	50.99%
16. Baranyi – Baranyi	50.98%
17. Raduly – Raduly	50.77%
18. Fülöp L. – Tecusan	50.73%
19. Falus Gábor – Kolosi Tamás	50.22%
20. Fülöp Zoltán – Lévai Gábor	49.90%
21. Jankó István – Madi Tibor	49.87%
22. Sinkovics P. – Szabolcsi J.	49.35%
23. Tóth András I. – Kerti István	49.11%
24. Fülöp – Tulba	49.06%
25. Bikki Gábor – Sziráki László	48.89%
26. Nikolits Éva – Zách Gábor	48.63%
27. Csillag – Nan	48.42%
28. Beck Anna – Trencsényi Ágnes	48.24%
29. Fekete – Uhrin	48.11%
30. Nagy Elly – Tölgyesi Eszter	47.52%
31. Bótos – Gózon	47.27%
32. Katona Emese – Grieger Adám	47.20%
33. Guiges B. – Guiges Philippe	47.00%
34. Pintér Jenő – Almási László	46.25%
35. Ianicu – Ilca	46.19%
36. Raduly – Bitea	46.05%
37. Matuz – Ienasdin	46.05%
38. Fereni Gy. – Hoffman T.	45.77%
39. Tatár Attiláné – Karg Eszter	43.86%
40. Gonda – Halász István	41.01%
41. Fenyvesi Gabi – Kovács Eszter	40.72%

I. Almádi Kupa Bridzs Verseny

2005. október 7-9.

Csapatverseny

1. HORN	175
Aczél Pál, Bartis Béla, Pauncz Péter, Vikor Dániel	
2. TAURUS	163
Dumbovich Miklós, Kovács Mihály, Linczmayer Lajos, Magyar Péter	
3. GALIM	159
Gál Péter, Kuttner György, Talyigás Péter, Vékony	
4. INTERFACE	149
Bódis Gyula, Dombi Gergő, Macskásy Gábor, Szalay György, Szegedi	
5. IBOLYA	145
Nagy István, Nyárádi Gábor, Nyárádi Ibolya, Nyárádi Zsolt, Dagály Márta	
6. HARANGOZÓ	137
Harangozó László, Honti László, Mezei Katalin, Surányi Marcell	
7. BBE	136
Marjai György, Marjai Péter, Minarik Gábor, Zöld Ferenc	
8. VESZPRÉM	135
Argyelán János, Derzsényi Tibor, Hites Viktor, Nagy Attila	
9. HITTMANN	133
Csehó Zoltán, Hegedűs László, Hittmann László, Udvari Szabolcs	
10. FÉSZEK	133
Ferenciné Dr.Réti Zsuzsa, Gabos Gábor, Kotányi Balázs, Szabó Csaba	
11. SZEGED	131
Éliás Imre, Grezsa Krisztián, Sziklai Gábor, Zsák Zoltán	
12. EX-PERT	131
Dr.Árvay Gyula, Harsányi Sándor, Horváth Antal, Matheovits László	
13. PARK BRIDGE	129
Vikor György, Kisgyörgy Lajos, András Miklós, Rásonyi György	
14. BIBI	127
Dörnyei Zsolt, Riesz András, Kállai Gábor, Riesz Bátor	
15. ODÁK	124
Juvancz Péter, Osskó Péter, Pavlik Oszkár, Váró György	

16. ARTEMIX	120
Bánki Zoltán, Gárdos Gábor, Kerényi István, Szalka Júlia	
17. BUTADIEN	117
Dienes Ödön, Jakab Sándor, Kovács András, Szilágyi László	
18. VESZPRÉM NEFELEJTS	104
Büky Lenke, Édes Béla, Fülöp Tamás, Pekó Edit	
19. BEATRICE	102
Guigues Beatrice, Guigues Philippe, Faludi Zoltán, Ladán Éva	

Párosverseny

1. Vági György – Weisz György	60.72%
2. Kotányi Balázs – Szabó Csaba	59.62%
3. Vékony György – Talyigás Péter	59.10%
4. Dörnyei Zsolt – Riesz András	58.84%
5. Pauncz Péter – Vikor Dániel	57.23%
6. Nyárádi G. – Nyárádi I.	57.22%
7. Csehó Z. – Hittmann L.	57.14%
8. Kerekes Zs. – Szilágyi L.	56.47%
9. Dienes Ödön – Kovács András	56.31%
10. Harsányi S. – Matheovits L.	55.89%
11. Harangozó L. – Honti L.	55.72%
12. Éliás Imre – Sziklai Gábor	55.51%
13. Dumbovich M. – Kovács M.	55.09%
14. Marjai Péter – Minarik Gábor	55.06%
15. Grezsa Krisztián – Zsák Zoltán	54.76%
16. Kisgyörgy L. – Vikor Gy.	54.62%
17. Juhász M. – Kákóczy I.	54.28%
18. Marjai György – Zöld Ferenc	53.76%
19. Hegedűs L. – Udvari Sz.	53.75%
20. Mezei K. – Surányi M.	53.07%
21. Ormay Éva – Ormay György	52.88%
22. Krieger A. – Talyigás A.	52.25%
23. Aczél Pál – Bartis Béla	52.24%
24. Bánki Zoltán – Szalka Júlia	52.09%
25. Gárdos Gábor – Kerényi István	50.54%
26. Ferge S. – Keresztény A.	50.40%
27. Nagy István – Nyárádi Zsolt	50.28%
28. Kuttner Gy. – Szabados E.	50.12%
29. Hites Viktor – Mód Rudolf	49.73%
30. Argyelán János – Nagy Attila	49.71%
31. Marcin László – Mérei Balázs	48.63%
32. Benis László – Vincze Ottó	48.09%
33. Gabos Gábor – Réti Zsuzsa	46.49%
34. Kállai Gábor – Riesz Bátor	46.38%
35. Dr. Árvay Gy. – Horváth A.	46.38%
36. Hájos L. – Horváth K.	45.72%
37. Bozzai Bence – Klein Ádám	44.11%

38. Hoffmann L. – Weirach Wér V.	43.98%
39. Fülöp Gábor – Szél Julianna	43.27%
40. Édes Béla – Fülöp Tamás	43.19%
41. Antal Zoltán – Surányi Ágnes	43.11%
42. Osskó Péter – Váró György	42.27%
43. Juvancz Péter – Pavlik Oszkár	41.72%
44. Guigues B. – Guigues Philippe	40.55%
45. Saáry E. – Szikszay Andrásné	39.61%
46. Büky Károly – Fülöp László	36.58%
47. Faludi Zoltán – Ladán Éva	36.40%
48. Kiss Ádám – Kiss Péter	29.47%

Renault Bridge Tour Handicap Páros Verseny

Budapest, 2005. október 12.

1. Winkler – Nádasi	64.21%
2. Meggyesi – Reviczky	60.31%
3. Bódis – Szalay	60.28%
4. Csarmasz – Lippner	60.03%
5. Macskásy G.– Szalka T.	59.72%
6. Pallos – Takács	59.57%
7. Dienes – Zöld	59.03%
8. Gyulai – Lénárt	58.12%
9. Czimer Cs. – Szóts G.	57.64%
10. Harangozó – Honti	57.06%
11. Gál P. – Honyek A.	56.84%
12. Földesi – Papp Cs.	55.93%
13. Gajdos – Magyar Á.	55.87%
14. Bodnár G. – Bárány Gy.	55.80%
15. Hallusz – Dörnyei G.	55.55%
16. Nyárádi G. – Nyárádi I.	55.16%
17. Bárczy T. – Gáspár	53.79%
18. Fogaras A. – Kovács A.	53.75%
19. Végh – Karancsi	53.13%
20. Réti Zs. – Gabos G.	52.64%
21. Tóth A.I. – Valet	51.61%
22. Polonkai – Bojár	51.33%
23. Dumbovich – Viktor Gy.	49.81%
24. Horváth II. I. – Turcsányi	49.76%
25. Hegedűs L. – Udvari Sz.	48.93%
26. Jakus – Vida	47.49%
27. Beck – Trencsényi	47.26%
28. Welker J. – Lovász	46.43%
29. Jung S. – Jung	46.42%
30. Bozzai B. – Szendrei	46.20%
31. Zwada – Szigeti	46.10%
32. Mezei – Ormay K.	45.04%

33. Szabados – Kuttner	44.46%
34. Oláh M. – Horváth L.	42.35%
35. Ferenczi – Krajcsovits	38.51%
36. Sándor J. – Dazsián	38.46%

Vegyespáros Csapat- és Párosversenye

2005. október 20-23.

Kováts Zerna Csapat Emlékverseny
2005. október 20-21.

1. STEVE	164
Welker-Szabó, Kerekes-Szilágyi	
2. FELHŐ	164
Zalai-Hegedűs G., Mezei-Honti	
3. CSEPELI	146
Topolyi-Kelen, Magyar-Hajdú	
4. AROMO 145	
Nyárádi Hp.,Hámori-Gellér	
5. HITTMANN	141
Dagály-Hittmann, Nagy-Jusztin	
6. ORMAY	140
Ormay Hp, Kádár-Tóth	
7. MOZAIK	137
Dazsián-Ferencsi, Keresztény-Siba	
8. FÉSZEK	137
Réti-Gabos, Szalka J.-Szalka T.	
9. MÁRK	133
Hegedűs O.-Kemény, Beck-Csehó	
10. DÖMPER	131
Ormay K.-Honyek, Végh-Karancsi	
11. MORGÓ	131
Bánkiné-Bozzai, Kocsis-Makara	
12. KALM	128
Böszörményi-Kovács, Kákóczky-Sebes	
13. KATALINA	120
Vass-Krajcsovics, Halusz-Dörnyei	
14. APEKK	48
Kormos-Lovas, Karsai-Jung	

Kaufmann István Páros Emlékverseny
2005. október 22-23.

1. Mezei Katalin – Honti László	64.16%
2. Welker Jácint – Szabó István	60.17%
3. Csipka Szilvia – Magyar Péter	59.56%
4. Nagy Elly – Varga István	59.39%
5. Kertész Zsófia – Ormay György	57.43%
6. Böszörményi K. – Kovács A.s	56.60%
7. Dagály M. – Hittmann L.	56.55%

8. Simon V. – Hegedűs L.	55.98%	31. Szemere Erika – Bródi Mihály	50.30%
9. Szalka Péterné – Pauncz Péter	55.76%	32. Welker Ottó – Vass Katalin	50.16%
10. Hámori Zsuzsa – Gellér János	55.27%	33. Ormay Éva – Tóth István I.	49.96%
11. Szabados E. – Kuttner György	54.94%	34. Dazsián Éva – Ferenci György	49.82%
12. Nyárádi Ibolya – Nyárádi Gábor	54.42%	35. Csibi Éva – Szalay György	49.81%
13. Zalai Ágnes – Hegedűs Gál	53.76%	36. Tölgyesi Eszter – Kraicsovits F	49.72%
14. Sándor Judith – Szőts Gábor	53.39%	37. Beck Anna – Tamay Gyula	47.77%
15. Mészáros Gabi – Zelnik Péter	53.28%	38. Harsányi Ilona – Bódis Gyula	47.55%
16. Tópolyi M. – Kelen K.	53.18%	39. Reich Ágnes – Samuel Péter	46.45%
17. Molnár Emese – Jáni István	53.10%	40. Schaffer Éva – Pirtyi Tamás	46.39%
18. Ötvös Panni – Florencz Márk	52.82%	41. Retteggy Orsi – Marjai Péter	45.98%
19. Réti Zsuzsa – Gabos Gábor	52.60%	42. Székely Gyuláné – Dessewffy A.	45.91%
20. Söpkéz Sándorné – Bikki Gábor	52.48%	43. Halusz Józsefné – Sziráki L.	44.72%
21. Csehó Hp.	51.86%	44. Szintai Éva – Bánkuti Károly	44.54%
22. Keresztény A. – Dienes Ödön	51.76%	45. Karsai Izabella – Jung Sándor	44.10%
23. Beck Márti – Szabó Csaba	51.43%	46. Végh Alexandra – Karancsi	44.02%
24. Macskásy Hp.	51.41%	47. Kiss Zsuzsanna – Bozsik Péter	43.57%
25. Ormay Kriszta – Honyek A.	51.08%	48. Riesz Hp.	43.39%
26. Kertai Eszter – Pánczél Róbert	50.89%	49. Trencsényi Hp.	40.53%
27. Bánki Zoltánné – Bozzai Péter	50.71%	50. Zsiros Hp.	40.52%
28. Kádár Katalin – Bartis Béla	50.70%	51. Lovas Jutka – Kormos Gusztáv	37.60%
29. Kerekes Zs. – Szilágyi L.	50.52%	52. Falus Anna – Horváth I. II.	36.08%
30. Kákóczi Ilona – Sebes Gábor	50.44%	53. Hámori Hp.	35.16%



Felkészültünk a népszerűsége.



Devizahitel egyedülálló árfolyam-garanciával.

*Az akció részletei megtalálhatók a bankfiókokban,
a Hirdetményben és a honlapon.*

XII. ker. Böszörményi út 20-22.
tel.: 224-7700 • www.ieb.hu

Inter-Európa Bank Rt.

A SANPANO IMI csoport tagja

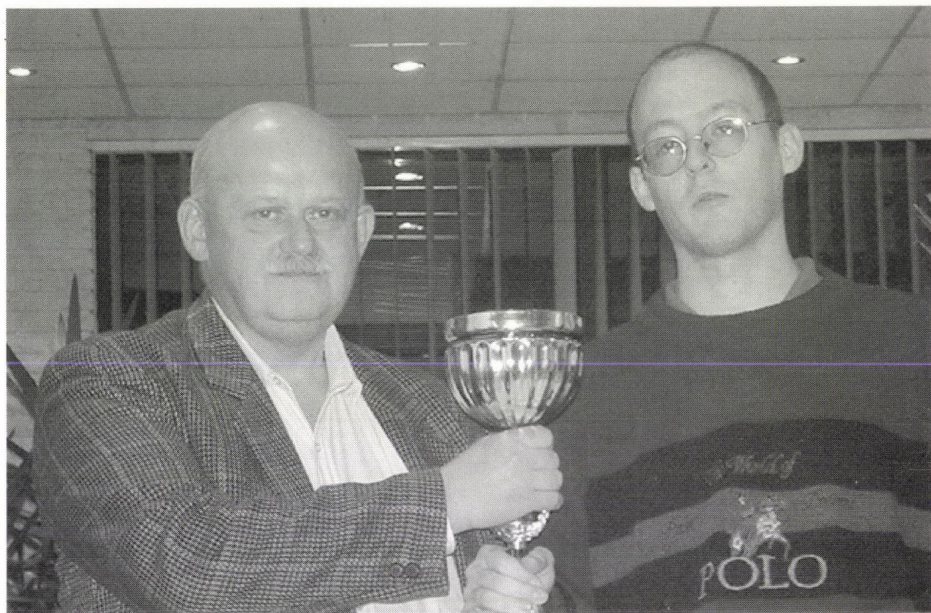

Gáspár Gyula-Bárczy Tamás
A közelmúlt magyar sikerei után ismét magyar páros nyerte
a Tátrai Szlovák Nemzetközi Bajnokságot



Tátrai tragédia 2005

BRIDZSÉLET

A Magyar Bridzs Szövetség tájékoztatója

XLVII. évfolyam 6. szám 2005. november-december

Ára: 600 Ft

Olaszok nyerték a Bermuda Kupát



A csapat tagjai:

**Norberto Bocchi, Giorgio Duboin, Fulvio Fantoni,
Lorenzo Lauria, Claudio Nunes, Alfredo Versace**

Tartalom

Tisztújító közgyűlés	3	Zar Pontok II.	37
Közép-magyarországi CsB.	5	Licitforum 48. megoldások	50
Kertes Ottó	8	28. Agria Kupa	58
30 év után újra olasz siker a Bermuda Kupán	13	Cross IMP	60
Siófok 2005.	18	7 csapatos verseny lebonyolítása – kicsit jobban	62
Online Bridzsélet	21	Licitverseny	64
Közjáték Tenerifén	27	Keszthely, 2005.	71
Élősarok	28	Licitverseny Nyugat lapja	73
Az Ifi rendszer ismertetése IV.	31	Versenynaplár	74-75
Licitverseny Kelet lapja	36	Eredmények	76

BRIDZSÉLET

ISSN 0133-6886

Kiadja a Magyar Bridzs Szövetség
1126 Budapest, Böszörményi út 20-22.

Félfogadás: hétfő-kedd 11-15 óráig

Tel.: 387-3148; **Fax.:** 375-0693

Szerkesztőség: 1126 Budapest, Böszörményi út 20-22.

Főszerkesztő: Bánki Zoltán Tel: 06 20 252 7376

E-mail: bankizoli@freemail.hu

Szerkesztőbizottság: Hegedüs Orsolya, Nádasi Tibor, Szilágyi László

Tördelőszerkesztő: M. Beck Anna

Következő lapzártá: 2006. február 5.

Bankszámlaszám: MKB 1052 Budapest, Szent István tér 11.

10300002-20382588-00003285

Előfizetési díj egy évre: 3500 Ft

Külföldre: 7000 Ft

Nyomdai munkák: Alfadat-Press Kft.

2800 Tatabánya, Vértanúk tere 18.

Postacím: 2803 Tatabánya, Pf.: 332

Felelős vezető: W. Csoma Éva

Bánki Zoltán

Tisztújító közgyűlés

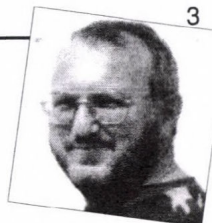

Szövetségünk november 26-án tartotta 2005. évi, tisztújító közgyűlését, melyen az egyes tagegyesületek képviselőiben 29 fő vett részt.

Nádasi Tibor elnök ismertette a szövetség működésének 2005. 1-10. havi tényszámait, eseményeit, beszámolt a 2006. évi tervekről.

Kitért a válogatottak szereplésére, közte a jövő évi nemzetközi megmérettetésekre: jövőre két ifi világbajnokságon is érdekeltünk leszünk, csapatunk a VB döntőn, Bangkokban szerepel, ifi párijaink a szlovákiai Pöstyénben bizonyíthatnak. A felnőtt csapat EB-re a szövetség válogatóversenyt írt ki. A szövetség éves költségvetése mintegy 23 és fél millió forint. Takarékos gazdálkodást tervezünk. Támogatási pályázatokon továbbra is indulunk.

Az aktívabb hozzászólók (*Cziffra András, Fekete István, Kerekes Zsuzsa, Kovács András*) az egyes költségtételek felől érdeklődtek (új osztógép, a felnőtt válogatottak menedzselése, tagdíj emelése a vidéki egyesületek kompenzálásával, Bridgemate rendszer kialakítása), de kitértek egyéb kérdésekre is, mint pl. van-e összefüggés a mezőny fogyása és a tagdíjak között, valamint, hogy a vidéki egyesületeknek növelniük kellene a taglétszámot.

A kérdésekre adott válaszokból és a vita során megtudhattuk, illetve megerősítést nyert, hogy

- a jövő évi költségvetésben az eredeti (1. a 4. oldalt) tervezethez képest várhatóan 2 millió forinttal több jut a felnőtt és kevesebb az ifi válogatottakra.

- A versenyengedéllyel (kártyával) rendelkezők számos kisebb kedvezményre jogosultak a Nemzeti Sporthivatal és a Nemzeti Sportszövetség segítségével: kedvezményes sportruházatvásárlás, utazás, illetve egyes éttermekben történő kedvezményes fogyasztás stb.
- A költségvetésben sok függ a nehezen tervezhető támogatási pénzek beérkezésétől.
- Az idei IBBF nyereséges volt, a Siófoki Bridzsfesztivál is pozitív szaldósrá sikeredett.
- Az új osztógép költsége 1 millió Ft körül várható, a régi viszont felújításra szorul.
- Bevezetésre kerül 2006-ban a Böszörményi úti versenyteremben a mobil, szállítható Bridgemate rendszer, 32 asztalra, szoftverrel együtt kb. 4000 Euro értékben. A privát szkór az internetről letölthető lesz.
- Jövőre a tagdíj 6000 + 2000 Ft/fő/évre emelkedik (ifiknek és 65 év feletieknek 3000 + 2000 Ft/év/fő).
- A vidéki egyesületek házi versenyei-re is jár mesterpont (MBSZ tag játékosoknak), de ehhez előzetesen meg kell kérniük a mesterpont-bizottság hozzájárulását.
- A Bridzsező Ifjúságért Alapítvány az eddigieknél nagyobb volumenű támogatásokra készül.
- A MBSZ tagdíjfizető tagjainak száma hozzávetőlegesen 570 fő, ebből 440-en fővárosiak, 130-an vidékiek.

A tisztújítás során a küldöttek *Nádasi Tibor elnök* újraválasztották, *alelnök Bárczy Tamás és Winkler Gábor, elnökségi tagok: András Miklós, Honti László, Lévai Ferenc, Welker Jácint. A Felügyelőbizottság új tagjai: Demeter Gábor, Fekete István, Makara Klára.*

A közgyűlés után két héttel került sor az új elnökség első ülésére, melynek napirendjén a következő pontok szerepeltek: az elnökségen belüli reszortok felosztása (gazdasági ügyek: Welker, jogi ügyek:

Winkler, oktatás: Bárczy, Honti, nemzetközi kapcsolatok: András, vidéki kapcsolattartás: Lévai, Bárczy), bizottságok újraalakítása (csak az Oktatási Bizottság változott: Honti László elnökségi tag lett, ezért kikerült a bizottságból, Szabolcsi János a bizottság elnöke, tagok: Mezei Katalin, Scharnitzky Péter), a költségvetés áttekintése, alkalmazottak, közreműködők díjazása, a versenynaptár véglegesítése, ifi válogató kiírása a páros VB-re, egyebek.

A MBSz 2006. évi költségvetésének tervezete

	Bevételek (ezer Ft)			Kiadások (ezer Ft)			
	2005 terv	2005 I-X. hó	2006 terv		2005 terv	2005 I-X.hó	2006 terv
Bajnokságok							
CSB	1850	1554	1600	Térem	1200	982	1500
Kupa	1300	1095	1150	Beszerzés	700	1143	600
Mitchell	1250	1536	1550	Zsűrik	1500		1800
Butler	1250	1449	1550	Zs. járulékok	500		600
OPB Döntő	550	460	450	Bajnokság ktsg.		407	150
Összesen	6200	6094	6300	Versenyes ktsg.	600	1432	1300
Tagdíj	2200	2875	2500	Munkabér	2400	1437	2500
Pártoló tagdíj		5		Mbér járulékei	950	1218	1000
Versenyyeng.	500		700	Versenyyengedély	280	300	300
Tám. GYISM	3500	4406	3500	Tagdíj NSSz.	180	132	150
NCA működés	3000	200	150	Tagdíj nemzetk.	350	98	350
NCA képzés		500		Válog. Nevezés	1000		1200
T. Hegyvidék		1000		Válog. Szállás	6500		
AKG		3000		Ifi VB		7685	6000
Formax		1500		Ifi		1410	600
Intereurópa Bank		500		EB		480	300
Dresdner bank		1023					
APEH 1%		1022	1000	Beszerzések	550		300
Magánszemélyek		1225	150				
Br.élet eladás	150	188	150	Bridzsélet	2800	1186	3000
Támogatás	8000		7500			575	
Kamat	30	14	20	Bankköltség	180		
				Ált. költségek	2000	1262	1700
Összesítés	21430	23552	23320		21690	19747	23350

5. forduló

28. leosztás

♠ -

O: Nyugat

♥ B 7 5 3

É-D bellben

♦ K 5 4 3

♣ A K B 5 3

♠ A D 9 4

♠ K B T 8 7 3

♥ 6 4

♥ 9 8

♦ A 9 7 5

♦ B 2

♣ 9 7 2

♣ T 6 4

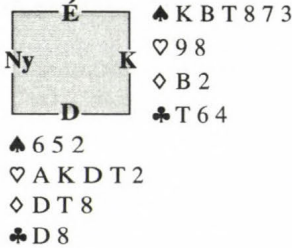

Nyugat passza után Észak 1 treffel kezdi a licitet. Ha Kelet agresszívan védekezik, és három pikket licitál, Dél csak 4 kört tud mondani. Nyugat 4 pikkel folytatja, Észak 5 körje után Dél lapjával kockázatos a szlem bementése.

Ha Kelet csak 2 pikket mond, Dél 3 körje gémforsz. Ha Nyugat jól licitál és 4 pikkre ugrik, hasonló helyzet áll elő, ha hibázik és három pikket licitál, Észak 4 pikk felüllicitet tud adni. Így Dél bementhatja a szlemet, ami négy párnak sikerült a legmagasabb osztályban.

A nyolcadik forduló ötödik partijában hárman teljesítettek hat pikket és hárman buktak 6 szanzadut. A hat pikk egyszerű játékkal teljesíthető, de érdekes, hogy a négy pikk vállalók nem csináltak két szűrt.

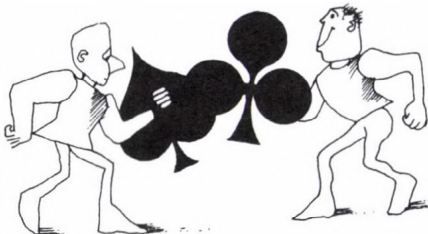

O: Észak

♠ D 3 2

É-D bellben

♥ B T 8

♦ T 9 8 2

♣ D B 2

♠ 9 6 5

♠ A K T 8 4

♥ A 6 5

♥ K 9 3

♦ A D 4

♦ K B

♣ K 9 7 5

♣ A T 4

♠ B 7

♥ D 7 4 2

♦ 7 6 5 3

♣ 8 6 3

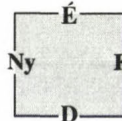

Kelet helyén egy pikkel indultam, Nyugat (Kovács Mihály) két szanzadut mondott, amire én kvantitatív 4 szanzadut válaszoltam. A nehéz döntés partneremnek jutott (szerencsére), akit nem csábított a passzra a minimális 13 pont és az egyenletes elosztás, hanem pikk kis szlemre emelt. Nem túl jó esélyű a szlem, de benne van: a harmadik káróra eldobható egy treff, a treff szín 3-3-ban oszlik, így magasítható, és a rossz kört nem kell kiadni.

Az utolsó fordulóra jutott egy olyan terített szlem, amit minden különös nehézség nélkül be lehet mondani, de az „elfáradt” mezőnyben ez egyetlen párnak sem sikerült!

16. leosztás

♠ T 5

O: Nyugat

♥ K T 7

K-Ny bellben

♦ K D 6

♣ A D B 9 8

♠ K D B 8 4

♠ 9 6 3

♥ A 5 4 3

♥ B 9 8 6 2

♦ 8 4 3 2

♦ 9

♣ -

♣ 7 6 4 2

♠ A 7 2

♥ D

♦ A B T 7 5

♣ K T 5 3

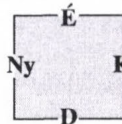

Képzeletbeli licitmenet:

Nyugat	Észak	Kelet	Dél
1♠	kontra	passz	2♠
passz	3♣	passz	3♠
passz	4♠	passz	6♣
körpassz			

A mi asztalunknál egy pikk után az ellenfél két treffel avatkozott be, a felüllicitre

három pikket mondott, Dél pedig 5 treffel zárta a licitet. A felüllicitek során nem derült ki Észak ereje és a káró színtalálkozás.

A mezőny fele egyébként már a következő versenysorozatra készült: 460-at írtak az adu nélküli gémben, ami egy Mitchell páros versenyen 75 %-os parti, itt viszont csak 1 IMP.

Nehéz játék a bridzs.

Humorzsák a netről

Kaplan kommentárjai a Rámából és a bulletinekből (Betty Kaplan, Edgar's Boswell)

A kétoldali beszorítás felvillanyozhatta volna a felvevőt a későbbi leosztásokat illetően, ő azonban csupán egy impasszt adott meg, amit persze bárki meg tud tenni.

Egy felvétel elsődleges célja a teljesítés. Ha elbukik, az bizony kapitális hiba.

Már az is meglehetősen kellemetlen, ha az aduk 4-1-ben vannak, de ha éppen a szinglivel lopnak, az már nyílt atrocitás.

Kétszer kontrázva, kétszer teljesítve. Ebben a játékban a kontra a „Kiváló Áruk Fóruma” minősítéssel ér fel.

Ez igazságtalanság. É-D már éppen kezdte volna magát jól érezni, amikor K-Ny hirtelen elszemtelenedett és megkontrázta a felvételt.

Észak feltehetően azt gondolta, hogy a kezében lévő 3 figurapontra rúgó magas lapok felérnek azzal, hogy még elosztásos keze sincs.

Fordította: Kovács Ilonka

Mezei Katalin rovata

Kertes Ottó



Időiten elegancia, sármos megjelenés. Vajon hányan ismerünk rá a képről? Minden héten, kedden találkozom vele a játéktérben. Mosolyog, kicsit előrehajolva, alulról felfelé villantja rám szemét. Arcizma sem rándul, amikor immáron harmadszorra ígérem-kérem a találkozót, hogy interjút készítenék vele. „Délelőtt tíz körül is hívhatsz, vagy tizenegy körül, vagy délután, esetleg este fele” – és felderül az arca, hogy ez milyen mókás, hogy ő mindig ráér. Habsburg Ottó jut eszembe róla, egy nem regnáló uralkodó. Kedvesen udvarias, de nem leereszkedő, mindig elegáns, de sohasem hivalkodó. A feltörekvő nemzedék talán a nevét sem ismeri Kertes Ottónak, akivel budai otthonában a múlt nagyjait idézzük.

Kertes Ottó: Hadd mutassalak be titeket egymásnak: – ő Tereza, a feleségem.

Meghökkenve állok ott, zavaromat alig tudom palástolni. Nem tudtam, hogy Kertesné Nemes Nagy Éva halála után Ottó újból nősült.

Átmegyünk a folyosón a mellettünk lévő lakásba.

Ottó: Itt szoktunk edzeni (a jól ismert mosoly) minden pénteken a csapattal. (Az Old Boys csapat: Kertes O., id. Vég T., Csóka Á., Osskó A., Poroszlai Cs. összeállításban visszaverekedte magát az 1A-ba).

Persze pénzben játszunk, igaz kis alapon. Én úgy gondolom, ez a leggyorsabb módja annak, hogy megtanuljunk jól játszani. Ha az ember a kezdetektől rákényszerül a koncentrálásra, ha ráfizet a baklövéseire, az meggyőzi őt, hogy érdemes jól játszani, vagy abba kell hagyni.

Nálad mikor voltak ezek a kezdetek?

Tereza: Ottó már a Balettintézetbe is kártyázni járt.

Ottó: Ez nem vicc. A Balettintézetben zongoráztam a háború után. Nagyon jó társaság gyűlt össze az Opera Szalon-ban. Kaufmann Pistával, az öreg Kaufmannal, Zinger Palival, és Kóczyánál játszottunk Plafondbridzset.

Ó, csak lassan, rettentően tájékozatlan vagyok. Eszik, vagy isszák a Plafond-ot.

Ottó: Ez a játék egy kicsit itt is, ott is különbözik attól a társasági, un. roberbridzstől, amit manapság játszunk. Az írás

más, és ez meghatározza a stratégiát és a taktikát. A licitálás is más, és itt nem a licitrendszerre, a licitek értelmezésére gondolok, hanem... Mondok egy példát: az egyik játékos így licitál: 4 pikk. A három egymás utáni passz elhangzása után hangozan mondja: „bemondom a kis szlemet!” Ha csak 11 ütést vitt haza a felvevő, úgy





felírják a „vonal” alatt a 4 pikk után járó 36 pontot, amivel az illető pár megnyerhette esetleg a robbert, és még egy szűrrikket is ír, ezzel szemben az ellenpár írja a szlem-prémiumot, aszerint, hogy a szlem kontrázva, rekontrázva, vagy simán játszódtott. A hazárdörök nagy bánatára mi a Plafondbridzset „büntetővel” játszottuk, ami azt jelenti, hogy a bukásokat mansban és bellben is a harmadik bukástól kezdődően duplán írtuk. Így tehát négy bukás már hatnak felelt meg, és így tovább. A legnagyobb bukás emlékeim szerint 5600-at ért az ellenfélnek. A trikkérték is alacsonyabb volt, úgy jön ki az előbb említett 36 a négy pikkért. Treff adunál 6-ot, kárónál 7-et, kőrnel 8-at, pikknél 9-t és adu nélkül 10-et lehetett kapni ütésenként.

A versenyengedélyed tanúsága szerint még alig voltál húsz éves. Akkor tanultál meg bridzsezni, vagy már korábban?

Ottó: Nem, a versenyengedélyem fiatalít engem. Valami tévedés folytán került rá, hogy 1927-ben születtem. 1924 a helyes dátum. Mamámtól tanultam bridzsezni. Berlinben éltünk sokáig, Mama osztrák hölgy volt, nagyon szeretett bridzsezni, de igen gyengén játszott. Sokáig nem is beszéltem édesapám nyelvét. Amikor Budapestre költöztünk, beiratkoztam a Német Birodalmi Gimnáziumba. Ott érettségiztem. A

magyar irodalmat és a földrajzot magyarul tanították, így is kellett belőle érettségizni. Szerintem csak a zavaros háborús időknek köszönhettem, hogy sikerült levizsgáznom, hiszen még alig beszéltem magyarul.

Hogyan sikerült azután szert tenni erre a teljesen akcentus nélküli, tökéletes magyarásra?

Ottó: A Közgazdaságtudományi Egyetem mellett konzervatóriumba is jártam. Zenei érdeklődésem nagyon jól jött a háború után, a szocialista rendszerben a zongorázás lett a kenyérkereső foglalkozásom.

Szóval a konzervatóriumban ismerkedtem meg Nemes Nagy Évával. Náluk családi hagyomány volt a nyelvművelés. Éva nővére, a mindenki által tisztelt költőnő, Nemes Nagy Ágnes. Egy a lényeg, hogy Éva jelenlétében nem lehetett helytelenül magyarul beszélni. A bejárónőnk egyszer sírva ment haza, mert a vidéki parasztszszonyt Éva egész nap szekálta, hogy ezt meg azt nem úgy kell mondani.

Hol lehetett versenyszerűen bridzsezni?

Ottó: Az egyetemeken. Például Honárkai rendezett versenyeket az orvosin. A mostani csapatbajnokság őse a Leonardo Kupa volt. A Bányai házaspár, Csaba Karcsi, Kaufmann Pista, meg mi ketten Évával nyertük a Leonardo Kupát '53-54-ben. Akkor alakult meg a Budapesti Bridzs Egyesület. Csak azért engedélyezték ezt a burzsoá csökevényt kibontakozni, mert valaki megemlítette a megfelelő hivatalban, hogy ez egy orosz eredetű játék. A MÉMOSZ-ban játszottunk. Ez az Építők Szakszervezetének székháza volt.

A II. Leonardo Kupa előkerült tavaly a pincéből, és hozzájárulásoddal ez lett a Női CsB vándorserlege, mellyel Nemes Nagy Évára emlékezünk. Még egyszer fogadd köszönetünket a verseny támogatásáért!

Ottó: Én köszönöm, hogy megemlékeztek Éváról. Nagyszerű játékos volt. A jobboldali kép egy győzelmüket örökíti meg. Sai-Halász doktor volt a partnere.

Rettentő sokat kártyáztunk, hetente ötször is összejött a társaság. Persze nem csak bridzset játszottunk. Sai-Halász András ideg orvos volt. Éjszakai ügyeletben bejártunk hozzá játszani a kórházba. Egyik alkalommal, mikor András volt a felvevő egy nehéz partiban, ránk nyitott egy nővérke:

– Doktor úr, rosszul van XY, mit adjak?

– A pikk ászt – mondta az orvos, némi megfontolás után.

Az újrakezdés elég érdekesen alakult a válogatottak számára is. Varsóba mehettünk először EB-re. Ott persze a háború előtti válogatottunknak kijáró tisztelettel fogadtak bennünket.

Sok-sok partnerrel, sokféle licitrendszert kipróbáltunk. Először bécsi pontban számoltunk. Az 1 treff indulás csak annyit ígért, hogy van 8-15 pontom. Ebben az időszakban tértünk át a trikkel számolásáról a figurapont számításra. Ha csak a trickeket veszem figyelembe, azzal csak durván lehet lapot értékelni. Nagy jelentősége volt a gyakorlottságnak a lapértékelésben.

Kibernetikusnak neveztük az erős passz rendszerünket, Sai-Halással ezt játszottuk. Widder Lalával is a saját rendszerét játszottam



tam (*Widder rendszer*). Európa-bajnokunk, Kovács Laci a színkezelések nagymestere volt, úgy működött az agya, mint egy komputer. Ő mondta, hogy ha egy felvevőjátékban 5 mp alatt nem látod át, hogy hogyan kéne játszani, tovább nem érdemes gondolkodni, úgy sem fogod kitalálni. A leosztások 60%-ában 1 szekundumig sem kell gondolkodni, rutinból jön a megoldás. Ez a nagy hátránya a bonyolult relé-rendszereknek, hogy túlságosan leterhelik az embert a licit szakaszban.

Az egyik EB-n Omar Sharif volt a rá-mában a kommentátor. Az egyik pár tíz percen keresztül licitált be egy gémet. Sharif megjegyezte: a nagymamám így vezette volna a licitet: 1♠-1♣-4♠.

Kovács Laci és Cohen Rafi találmánya volt az a szerencsétlen válogatott rendszer. Cohen nem volt igazán nagy teoretikus, de kiemelkedő versenyző volt. Nem volt kellemes partner. Ha valami nem úgy alakult az asztalnál, ahogy ő elképzelte, finoman szólva, elkezdett csapkodni. Hihetetlenül stabil játékos volt, 98% bridzset játszott.

Ezeket a rendszereket leírták. Könyvekből fejlesztették tudásotokat?

Ottó: Culbertson „zöld könyvből” tanulmát meg a kontrakt bridzs szabályait. Én azóta nem vettem bridzskönyvet a kezembe. Most persze nem mondtam igazat. Ottlik Géza Nemes Nagy Ági barátja volt, vele is játszottam, és úgy gondoltam, udvariasságból el kell olvasnom a könyvét, az „Utazás...”-t. Nem bírtam magam keresztülrágni rajta, egy szót sem értettem belőle.

Apró utazás. Akkoriban nem volt olyan egyszerű kijutni Nyugat-Európába az EB-re. Hogyan lehetett ezt elintézni?

Ottó: Hát, adtak a csapat mellé egy politikailag megbízható elvtársat, hogy vigyázzon ránk. A lenti képen, baloldalon (egy mosoly) áll. Portugáliában Estorilban rendezték az EB-t. Emberünk már induláskor elkezdett nyöszörögni, hogy ő nem tud semmilyen idegen nyelvet, ott ne felejsük valahol. Akkor még a Salasar-rezsim volt uralmon a portugáloknál, nekünk magyaroknak vízumra volt szükségünk a belépéshez. A repülőn döbrent rá felvigyázzók, hogy nekünk nincs is vízumunk. Próbáltuk megnyugtanni, hogy egy magyar gróf vár bennünket a reptéren, majd ő segít. Emberünk szerint nincsenek is grófok, hogyan segíthetnének. Persze minden simán ment. A versenyre is elkísért ben-

nünket mindkét „segítőnk”. Sajnos elfeledtem a nevét szegény pártfunkcionáriusnak. A pánik jelei kezdtek mutatkozni rajta, amikor leült az asztalunkhoz ifjabb Horthy Miklós, és a megrögzött fotós gróf barátunk megörökítette az egész kompániát. Nem tudom, otthon azután hogyan számolt el ezzel az ismerettséggel!

A hatvanas-hetvenes években sorra nyerték a versenyeket itthon és külföldön is. 67-ben Pécsen csapatot (az a torna akkor nemzetközi viszonylatban is igen rangos, sok résztvevős verseny volt). A 68-as keszthelyi III Helikon kupán aratott győzelmeitől még a Magyar Nemzet is beszámolt. A 69-es margitszigeti barátságos svéd-magyar találkozóról pedig a Tükör (Képes Politikai



és Társadalmi Hetilap) egész oldalas, fotókkal fűszerezett beszámolóit ad.

Ottó: Igen előző évben Oslóban voltunk Európa Bajnokságon. Ott megvertük a svédek, akik ezután eljöttek a Budapesti Bridzs Fesztiválra, és játszottunk ellenük két barátságos meccset. Első nap válogatottunk (amelyikben már én is szerepeltem) verte őket 8:0-ra, másnap a budapesti csapat, amelyikben Éva is játszott, 5:3-ra győzedelmeskedett ellenük.



Jó társaság volt. Nem csak partnerei, de barátai is voltunk egymásnak. Azóta már sokan elmentek közülünk. Góth Gábor, Kaufmann Pista, és a feledhetetlen Henni is.

Tereza: Ottó, meséld el Henni temetését! Tudod, nekem itthon kellett maradnom, a karnis, meg a szerelők. Nem tudom olyan jól mesélni, nem megy olyan jól a magyar.

(Itt ért a második meglepetés. Tereza a beszélgetés elején kérdezte, hogy maradhatna-e, kíváncsi a dologra. Természetesen – a magam részéről boldogan mondtam igent – a hölgyektől általában sok kis színes érdekességet meg lehet tudni a riportalany mindennapjairól. Tereza azonban rációfolt várakozásaimra. Csak mosolygott, de ezidáig egy szót sem szólt.)

Ottó: Tereza lengyel. Varsóban és Moszkvában tanult balettozni, aztán magyar férjével Budapesten telepedtek le.

Tereza: A férjem szerette a fiatal lányokat, elhagyott, elváltunk. Nekem jó állásom volt, balettmester voltam a Balettintézetben, majd az Állami Népi Együttes mellett dolgoztam. Sok barátom lett itt, Ottóval is a Balettintézetben ismerkedtem meg. Azután amikor meghalt Éva, Ottó egyszer csak megkérdezte, nem akarok-e feleségül menni hozzá. Nem is gondolkodtam: akartam. Akkor még élt a Mama. Mama erős asszony volt, 101 évig élt. Mama mondta, tanulj meg Tereza bridzsezni. Mondtam neki, jaj Mama, csak azt ne. Én majd innen a háttérből nézem őket.

De Ottó meséljen! Milyenek a bridzsezők!

Ottó: Hennike *(Makádiné Bauer Henrietta emblematisz alakja volt a magyar bridzséletnek)* temetésére eljött az összes bridzsező, aki ismerte, márpedig mindenki ismerte. Az BBE akkori vezetője, Szapponas Géza mondott búcsúztatót. A szertartás alatt mellette álltam. A fülembé sügta:

– Emlékszel, mikor Henni partnere bemondta a kisszemet, és aduból az volt a felszerelése, hogy asztalon a négy kicsi, kezében meg a negyedik dáma a tízzel.

– Emlékszem – sügtam vissza –, megcsinálta.

Az történt, hogy asztalról hívta az adut, kézből tette a tízest, és ütött vele, mert hátul az ásszal kihagyták. Megint asztalra ment, és meghívta még egyszer. A jobb oldali ellenfél most a maradék király-bubiból valamilyen kóssa ötletből hajtva a királyt tette, amit átütött a boldogtalan ász.

Erre a történetre én is emlékszem, még az is lehet, hogy én voltam az „ötletes király-bubis”.

Úgy érzem, egy egész regényt írhatnék kalandjaitokról. Mégsem lenne illendő, ha tovább rabolnám időtöket. Ottó, Tereza, köszönöm a beszélgetést. Hadd zárjam soraimat a Tükör zsrnalisztájának veretes mondataival.

„De mielőtt túllicitálnám egyik mondatomat a másikkal – csak ennyit a legújabb bridzs-siker ürügyén. Nem valószínű, hogy a magyar, amelynek „futballnemzet” címe mostanában nem látszik eléggé szilárdnak, a közeljövőben bridzs-nemzet lesz. De ezt a játékot, s a magasabb színvonalra emelt versenybridzset nyugodtan számon lehet tartani a sok-sok embert érdeklő szórakozások között.”

Bánki Zoltán

30 év után újra olasz siker a Bermuda Kupán!

Az idén a portugáliai Estorilban rendezték a világbajnokság küzdelmeit.

A Bermuda Kupában a huszonegy döntőbe jutott csapat 20 leosztásos körmérkőzéséből Olaszország került ki győztesen (az utolsó fordulóban 25-2-re kaptak ki az USA1 csapattól). A legjobb nyolc közé nem került be Anglia (17.) és Lengyelország (20.), viszont bejutott pl. India, Argentína, Egyiptom.

A legjobb 8 között 96 leosztásban az olaszok 272 – 192,3-ra verték Indiát. USA2 – Argentína 250 – 198, USA1 – Brazília 243 – 141, Egyiptom – Svédország 157 – 268.

A döntőbe kerülésért a svédek 131 – 205-re kaptak ki az olaszoktól. A „hagyományos” középdöntői USA1 – USA2 mérkőzésen az első számú amerikai csapat nyert, 211 – 172 arányban. Tudjuk, hogy a nagy játékerőt képviselő amerikai csapatok jellemzően eljutnak a legjobb négy közé, itt azonban egymással kell játszaniuk, hogy a döntőbe véletlenül se kerülhessen be mindkettőjük (ugyanis egyszer ez is megtörtént).

A 128 leosztásos döntőt az USA1 csapat 20 pont előnnyel kezdhette, és a féldíig előnyét 31 pontra növelte (148 – 117). A négy utolsó, egyenként 16 leosztásos nyolcadból azonban egyet sem tudtak megnyerni, az olaszok fordítottak 268 – 250-re.

A hölgyeknél, a Velence Kupa döntőjében (96 leosztás) az utolsó 16 leosztás előtt – a 16 pontnyi hozott előnyüknek is köszönhetően – a franciák 12 ponttal vezettek a németekkel szemben, de az utolsó 16 leosztásban remekeltek (49 – 6), meggyőzővé téve győzelmüket.

A szenioroknál (55 év a korhatár) végig fej-fej mellett haladt az USA1 és Indonézia, az utolsó 16 leosztásban 161-161-ről indulva Indonézia (Manoppo-Lasut, Sacul-Sawiruddin) 190 – 213 arányban veszített.

A világbajnokság bulletinjeiből (szerkesztő: Brent Manley, koordinátor Jean-Paul Meyer) nyomom követhetjük a történéseket.

Az estorili Kongresszusi Központ adott helyet a küzdelmeknek. José Damiani, a Bridzs Világszövetség (WBF) elnöke megnyitó szavaiból idézek: – Biztos vagyok abban, hogy ez a világbajnokság lehetőséget ad arra, hogy ezt az országot és vendégszeretetét jobban megismerjük.

Az elnök megköszönte a szervezőknek, hogy „minden tőlük telhető” megtették a verseny sikeres lebonyolításáért.

Az 1. bulletinben két helyen is megemlékeztek az idén elhunyt angol-amerikai Alan Truscott-ról rövid életrajzával és egy humoros házipartijával, ami annak idején az ACBL Bulletinben is megjelent:

♠ K T

♥ A D B 5

♦ A 6 3 2

♣ 9 6 5

♠ D B 6 4 3

♥ K 8 6

♦ D B

♣ T 8 2

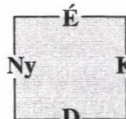

♠ A

♥ 9 4 2

♦ K 8 7 5 4

♣ A D B 4

♠ 9 8 7 5 2

♥ T 7 3

♦ T 9

♣ K 7 3

Nyugat	Észak	Kelet	Dél
			<i>Truscott</i>
	1♦	passz	1♠ (!)
passz	2♠	passz	3♠
passz	4♠	körpassz	

A lejátás után Truscott közölte, hogy az 1 pikk licit pontos volt: valóban, egy darab pikket szorongatott. Észak 2 pikk licitje hasonló jelentésű.

Káró D indulásra Dél a királlyal ütött, gyors kőr impassz, káró ász, treff impassz. Kőr impassz, treff impassz, treff ász, kőr az ászhoz, mostanra az alábbi helyzet alakult ki:

	♠ K T		
	♥ 5		
	♦ 3 2		
	♣ –		
♠ D B 6 4 3	É	♠ 9 8 7 5 2	
♥ –	Ny	♥ –	
♦ –	K	♦ –	
♣ –	D	♣ –	
	♠ A		
	♥ –		
	♦ 8 7 5		
	♣ 4		

A felvevő a 13. kőrt az adu ásszal lopta el, majd az utolsó treff következett: ha Nyugat figurával lop be, a felvevő az asztalról kárót dob, és utána impasszol a pikk tízzsel. Ha Nyugat kicsit tesz, üt a tízes.

Nyugat adu indulással a szürt elveheti, de a gém terített.

A 3. Bulletinből nézzünk meg egy olasz világsztárt akció közben! Benito Garozzoról van szó, aki a Szenior kupában indult, zöld-fehér-piros színekben. Garozzo De Falcoval alkotott párt, partnereik Mosca és Sbarigia voltak. Körmérvkőzés, Franciaország – Olaszország.

4. leosztás	♠ A B 4		
O: Nyugat	♥ D 7 2		
Ált. bell	♦ 9 8 5 2		
	♣ A K 8		
♠ D 7 6		É	♠ T 8 5 2
♥ K B 3		Ny	♥ 9 8 5 4
♦ A K T 3		K	♦ B
♣ T 6 5		D	♣ B 9 7 2
	♠ K 9 3		
	♥ A T 6		
	♦ D 7 6 4		
	♣ D 4 3		

Nyugat	Észak	Kelet	Dél
<i>Mosca</i>	<i>Poizat</i>	<i>Sbarigia</i>	<i>Lasserre</i>
1♦	passz	1♥	passz
1Sz	körpassz		

Nyugat	Észak	Kelet	Dél
<i>Dechelette</i>	<i>Garozzo</i>	<i>Leonhardt</i>	<i>De Falco</i>
1♦	kontra	passz	2Sz
p	3Sz	körpassz	

Sbarigiának nem fült a foga a passzhoz szingli kárójával, így az 1 kőr válasz elvette az ellenfelek kedvét a licittől, az 1 szan hármat bukott, –300.

A másik teremben Garozzo kontrázott Észak lapjával, így Dél gémet játszhatott treff kezdésre, mely gémben a káró színből szerezte meg a felvevő a 9. ütését, +600. Treffből jár egy ütés az ellenvonalnak, de nincs hozzá átmenet.

A Bermuda Kupában a körmérvkőzés után a legjobb Butler értékelésű (cross IMP) játékosok:

Hampson-Greco (USA2), El Ahmadi (Egyiptom), Reid-Newell (Új-Zéland), Versace-Lauria (Olaszország), Sadek (Egyiptom), Nystrom-Bertheau (Svédország), Bocchi-Duboin (Olaszország).

A 9. Bulletin adott számot az első világbajnokról: a négy francia Wbridge5 robot 96 leosztásban 136-67-re legyőzte a sorozatban négyszer győztes Jack-et (holland csapat).

11. leosztás ♠ K D T 2
 O: Dél ♥ A K D B T 5
 Ált. mans ♦ A T
 ♣ D

É	♠ A
Ny	♥ 8
K	♦ B 8 5 2
D	♣ K T 9 6 5 4 3

♠ B 6 3
 ♥ 7
 ♦ K D 9 6 3
 ♣ A B 8 2

♠ 9 8 7 5 4
 ♥ 9 6 4 3 2
 ♦ 7 4
 ♣ 7

Nyílt terem

Nyugat	Észak	Kelet	Dél
<i>Wbridge5</i>	<i>Jack</i>	<i>Wbridge5</i>	<i>Jack</i>
1♦	kontra	3♣	passz
passz	4♥	5♣	passz
passz	kontra	körpassz	

Zárt terem

Nyugat	Észak	Kelet	Dél
<i>Jack</i>	<i>Wbridge5</i>	<i>Jack</i>	<i>Wbridge5</i>
1♦	kontra	3♣	passz
3♦	4♥	passz	passz
5♦	passz	passz	5♥
passz	passz	kontra	körpassz

Az 5 treff elvehetetlen. A másik teremben a pikk hármas indulás után már bukhat az 5 kör, de Kelet a pikk ász után nem treffét, hanem kárót hívott vissza. +550 és +650, összesen +1200 Wbridge5-nek, 15 meccspont.

Leosztások a Bermuda Kupa döntőjéből

Az 5. fordulóban (65-80. leosztások) az olaszok sok-sok egyszámjegyű szvinggel fordítottak és már nem is adták ki a vezetőst a kezükből.

Egy amerikai siker:

6. leosztás ♠ 2
 O: Kelet ♥ K T 8 5 3
 K-Ny bellben ♦ D T 9 8 7
 ♣ B 8

É	♠ K 9 7 6 3
Ny	♥ A 9 7
K	♦ A B 5
D	♣ K 5

♠ A 5 4
 ♥ D 6 4 2
 ♦ 4 2
 ♣ D 7 4 2

♠ D B T 8
 ♥ B
 ♦ K 6 3
 ♣ A T 9 6 3

Nyugat	Észak	Kelet	Dél
<i>Freeman</i>	<i>Bocchi</i>	<i>Nickell</i>	<i>Duboin</i>
2♠	körpassz	1♠	passz

Pikk dáma kezdés, ütött az ász, káró ász, káró. Észak ütött, treff bubit hívott az asztali dámához. Pikk király, káró lopás. Egy bukás.

Nyugat	Észak	Kelet	Dél
<i>Nunes</i>	<i>Rodwell</i>	<i>Fantoni</i>	<i>Meckstroth</i>
2 szan	passz	1♠	passz
4♠	passz	3♦	passz
körpassz		passz	kontra

Fantoni és Nunes licitrendszere egyedi és nehezen érthető, de az 1 pikk indulás kényszerítő, mert jó kezét is takarhat. A 2 szan válasza 6+ FP-ot mutat, pikk támogatással. Nunes gémkísérlete drágának bizonyult.

Meckstroth a pikk dárával kezdett. Az asztalon ütött a király, káró a tízes-bubi-királyhoz. Treff ász – jobb lett volna a magányos kőrt hívni –, kis treff a királyhoz. Fantoni pikk királyt, káró ászt hívott, kárót lopott, és egyik veszítő kőrijét eldobta a káró dárára. Így is kettőt bukott, 9 IMP az amerikaiaknak.

Az olaszok 5 IMP-t visszahoztak a következő leosztásban:

7. leosztás	♠ B 9		
O: Dél	♥ A K T 4		
Ált. bell	♦ K 4 3		
	♣ K 9 7 6		
♠ A K T 6 4 2		♠ 8	
♥ 9 7		♥ D B 8	
♦ A 6 2		♦ D B 9 8 7 5	
♣ 5 4		♣ D T 2	
		♠ D 7 5 3	
		♥ 6 5 3 2	
		♦ T	
		♣ A B 8 3	

Zárt terem

Nyugat	Észak	Kelet	Dél
<i>Freeman</i>	<i>Bocchi</i>	<i>Nickell</i>	<i>Duboin</i>
			passz
1♠	kontra	passz	2♥
körpassz			

Az ellenjáték lapról lapra megegyezett a két teremben: két magas pikk, a pikk tízeset Kelet ellopta, káró az ászhoz, pikk lopás a kőr bubival. Ez Duboinnak 8 ütést jelentett +110-ért.

Az USA1 csapat szerencsétlenségére a licitmenet a nyílt teremben másként alakult:

Nyugat	Észak	Kelet	Dél
<i>Nunes</i>	<i>Rodwell</i>	<i>Fantoni</i>	<i>Meckstroth</i>
			passz
2♠	kontra	passz	3♥
körpassz			

Nunes 2♠ indulása 9-12 pontot mutatott, legalább ötös hosszúságú pikkkel. Erre illik kontrázni, ha vér folyik az ember ereiben. Meckstroth egyet bukott.

Az utolsó nyolcadbeli 16 leosztást 221-212 arányú olasz vezetéssel kezdték. Itt két parti különösen drágának bizonyult az amerikaiak számára:

7. leosztás	♠ K 8 6		
O: Dél	♥ K D		
Ált. bell	♦ D 6 4 3 2		
	♣ D B 7		
♠ A D T 9 2		♠ B	
♥ B 9 7 5 3		♥ A T 8 4 2	
♦ 7 5		♦ K B 9	
♣ 2		♣ 8 6 4 3	
		♠ B 7 5 4	
		♥ 6	
		♦ A T 8	
		♣ A K T 9 5	

Nyílt terem

Nyugat	Észak	Kelet	Dél
<i>Versace</i>	<i>Meckstroth</i>	<i>Lauria</i>	<i>Rodwell</i>
			1♦
2♦	2♥	4♥	körpassz

Dél lehívta két minor ászát, majd pikket hívott. A felvevő beütött az ásszal, pikket lopott, amibe Észak a királyt tette. Treff lopás, adu, +420.

Zárt terem

Nyugat	Észak	Kelet	Dél
<i>Soloway</i>	<i>Fantoni</i>	<i>Hamman</i>	<i>Nunes</i>
			2♣
passz	2♦	passz	2♠
passz	3♣	körpassz	

A 2 treff indulásra Nyugat nem tudta bemutatni major színeit, a 3 treff teljesült, +110 és 12 IMP.

12. leosztás

♠ K D 8 2

O: Észak

♥ 8 5

♦ D 7

♣ A D B 9 5

♠ 9 7 6 5

♥ A 9 3 2

♦ B T 6 5 4

♣ -



♠ A 4

♥ K T 6 4

♦ K

♣ K T 8 6 3 2

Nyílt terem

Nyugat	Észak	Kelet	Dél
<i>Versace</i>	<i>Meckstroth</i>	<i>Lauria</i>	<i>Rodwell</i>
	1 szan	passz	2♣
passz	2♠	passz	3♦
passz	3♥	passz	3♠
passz	4♣	passz	5♣
körpassz			

Dél treff szlemérdekeltséget mutatott, Észak minimumot jelzett és gém lett a vége. Az ellenjáték pontos volt: káró bubi az ászhoz, kőr dáma vissza: egy bukás, -100.

Zárt terem

Nyugat	Észak	Kelet	Dél
<i>Soloway</i>	<i>Fantoni</i>	<i>Hamman</i>	<i>Nunes</i>
	1♣	passz	2♣
passz	2♠	passz	3♣
passz	3♠	passz	4♣
passz	4♦	passz	4♥
passz	5♣	körpassz	

Nem tudjuk, mi volt Kelet vezérfonala, de a kőr hetessel kezdett. A felvevő a királyt kérte, ász. Nyugat pikket hívott vissza, így a káró vesztesítő ütéstől meg lehetett szabadulni: +600 és 12 IMP Olaszország-án.

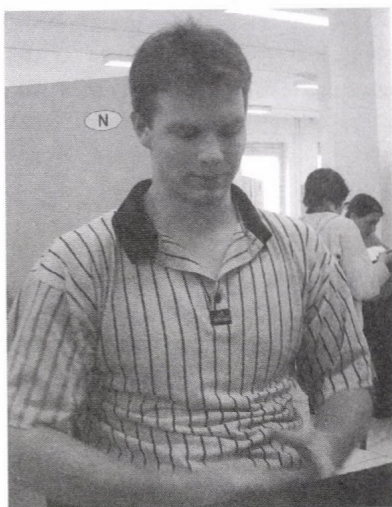

Nagykanizsa Megyei Jogú Város
Önkormányzata a „Kiváló Sportmun-
káért” kitüntetését adományozta

Minarik Gábornak.

A megérdemelt kitüntetéshez mi is
gratulálunk!

Harsányi József

Siófok 2005.



A 48. Balatoni Bridzs Fesztivált és a 22. Kovács László Emlékversenyt 2005. szeptember 1-4. között, Siófokon, a Hotel Azúr Wellness & Konferencia szállodában rendezte meg a Magyar Bridzs Szövetség. A verseny fő szponzora a Dresdner Bank Luxembourg volt.

A verseny felelős rendezői Marjai György, András Miklós és Marjai Gábor, a főturnavezető Boóc András EBL TD, valamint a Marjai György által hosszú éveken keresztül kiképzett segítőcsapat új fejezetet nyitottak állandóan fejlődő versenyéletünk történetében. A minden elvárásnak megfelelő, elegáns szállodában a versenyek zökkenőmentesen, sportágunk összes ígényét kielégítő módon zajlottak le.

A csapatversenyen 28 csapat indult. A magyar élmezőny képviselői mellett jugoszláv, osztrák, román és litván együttesek is szerepeltek. A verseny svájci rendszerben kezdődött, a 9. forduló után az első négy helyezett egyenes kiesési rendszerben játszotta az elődöntőt és a döntőt.

Az elődöntőben Burghausen (Dumbovich, Harsányi, Linczmayer, Magyar) biztossággal különbséggel nyert az András, Dienes, Nikolits, Viktor mesterjátékosokból álló együttes ellen.

A másik elődöntős meccsen 1 IMP döntött a továbbjutás kérdésében. Szilágyi, Szabó I., Hajdu és Kemény sokáig tűnődhettek, melyik döntésüket hibáztassák azért az 1 IMP-ért, ami a KO-versenybeli „élet-halál” kérdést eldöntötte.

A csapatverseny döntőjében a 32 leosztást Burghausen játszotta a Harangozó,

Honti, Mezei, Varga I. csapat ellen, amit a világhálón a BBO közvetítésével sok száz néző követett.

A döntő első tíz partijában Burghausen 26 pontos vezetésre tett szert. Mezei Katalin és Honti László agresszív licitjei szerencsétlenül hatottak az alábbi két partiban:

2. leosztás ♠ A 8 6 5 3
 O: Kelet ♥ 6 5 2
 É-D bellben ♦ K B 8
 ♣ A 6

♠ D 7 4 2 É ♠ K B 9
 ♥ K B 9 Ny ♥ T 8 7 4
 ♦ A D 6 K ♦ 5 3 2
 ♣ T 8 2 D ♣ K B 2

♠ T
 ♥ A D 3
 ♦ T 9 7 4
 ♣ D 9 5 4 3

Nyugat	Észak	Kelet	Dél
Harsányi	Mezei	Dumbovich	Varga I.
1♣	1♠	passz	passz
1szan	körpassz	kontra	passz

Észak kőr indulását Dél az ásszal vette és a káró tüzessel folytatta az ellenjátékot. A felvevő ütött az ásszal, a pikk bubival az asztalra ment, ahonnan kőr hívással elfogta Dél dámáját. A treff ász lakhelye tudott, amennyiben Varga István nem 10 ponttal passzolt oly kitarotán. Nyílt terem: 1szan +1= 120 Kelet-Nyugatnak.



Nyugat	Észak	Kelet	Dél
Honti	Linczayer	Harangozó Magyar	passz
1szan	körpassz	passz	passz

A zárt teremben Honti 1 szanzaduval indult, amire Észak nem kívánt közbeszólni.

A pikk 3-as indulást a 9-es és a tízes követte, ezt a felvevő a dámával ütötte. A treff bubival nem sikerült az asztalra kerülni, Magyar Péter ütött a dámával, és a káró tízessel folytatta az ellenjátékot – ez az impassz sem ült. Linczmayer ütött a királlyal és pikk ász – pikk folytatás után már csak a treff beütésére kellett várnia, hogy a buktató pikketek lehívja. A lehetséges második bukásról a késő esti órában nem tettünk említést.

A 4. partiban „vérszagra gyűlt az éji vad”, mivel Mezei Katalin 1 szanzaduval indult:

4. leosztás	♠ A 8 6		
O: Nyugat	♥ B 6 5		
Ált. bell	♦ D T 9 4		
	♣ A 7 2		
♠ B 7 5 3		É	♠ K D T
♥ K T 3		Ny	♥ A D 2
♦ 8 7		K	♦ K B 5 3
♣ B T 8 5		D	♣ K 6 3
	♠ 9 4 2		
	♥ 9 8 7 4		
	♦ A 6 2		
	♣ D 9 4		

Nyugat	Észak	Kelet	Dél
Harsányi	Mezei	Dumbovich	Varga I.
passz	1szan	kontra	passz
passz	rekontra	passz	2♣
passz	passz	kontra	passz
passz	2♦	kontra	körpassz

Nem túl izgalmas ellenjáték után a két bukásért bevétünk 500 pontot a kellemes

írások rovatába. A másik teremben Linczmayer északon passzolt, majd Harangozó precíziós 1 treff indulására érkező 1 káró negatív válasz után felvevő lett 1 szanzaduban, amit teljesített.

♠ A T 9	♠ K D 8
♥ K D T 7 4	♥ 9 3 2
♦ A 3	♦ T 9 4 2
♣ A 9 7	♣ D 8 4

Hogyan licitálja a kedves olvasó kedvenc partnerével (önmagával) ezt a két lapot, ha az ellenfelek csak passzolnak? Ebben az 5. partiban Harangozó-Honti kiváló licittel 3 szant vett fel, ahol a másik teremben Burghausen harcosai az óvatos 3 körben leálltak.

A 11. partiban mi váltottunk át agresszív stílusra és nekünk sem volt szerencsénk ezúttal:

♠ A T 8 5	♠ K D B 7
♥ A K 8 4 2	♥ B 9
♦ B T	♦ K 9 6 4 3
♣ 9 5	♣ A K

<i>Harsányi</i>	<i>Dumbovich</i>
1♥	2♦
2♠	3♠
4♥	4 szan
5♥	6♠

Rendszerünkben a 2♠ nem mutat több-leterőt, a 3♠ ORKC, a 4♥ jelentése: nem fogadnék szemlevit, de van két ászom az 5-ből, viszont nincs adu dámám. Dumbovich nem ismerte a lapom pontos eloszlását, 4 szanzaduval még egy impulzust adott, amire az 5♥ licitem jó kört mutatott. Miklós feltételezhette, hogy a másik teremben agresszívan döntenek a felvétel magasságáról, és a kisebb veszélyt a szlem bemon-dásában látta.

A zárt osztályon imígyen ment a licit:

<i>Honti</i>	<i>Harangozó</i>
2♠	2♥
2szan	3♠
4♥	4♠

A 2♠ Flannery, vagy 4414 elosztást mutat. A 2♥ erős kérdőlicit, 2 szan mutatja az 5422 elosztást, 3♠, 4♥ ORKC, mint a nyílt teremben, 4♠ pedig a felelős döntés.

Éjjel fél kettő felé került a 21-es parti terítékre.

4. leosztás	♠ A K D 8 4		
O: Észak	♥ T 6 3		
Ált. bell	♦ –		
	♣ A T 9 7 4		
♠ –		♠ T 7 5 3	
♥ D B 9 8 7 2		♥ K 5	
♦ A K 8 4 3		♦ D B T 9 7 2	
♣ B 2		♣ 6	
	♠ B 9 6 2		
	♥ A 4		
	♦ 6 5		
	♣ K D 8 5 3		

A nyílt teremben Burghausen számára az volt az öröm tárgya, hogy ellenfeleik nem vették fel a szlemet. Büszkék voltunk agresszív védekezésünkre.

Nyugat	Észak	Kelet	Dél
	<i>Mezei</i>		<i>Varga I.</i>
	1♠	3♦	4♠
5♦	5♠	körpassz	

A zárt teremben viszont nem volt Burghausennek örülnivalója.

Nyugat	Észak	Kelet	Dél
	1♠	3♦	4♠
5♦	passz	passz	kontra
körpassz			

15 IMP-t nyertek Harangozók ezen a leosztáson, és ezzel átvették a vezetést, amit a további partik során jó játékkal nem is engedtek ki a kezükből.

A legmagasabb pénzdíjas magyar csapatverseny megnyeréséhez ezúton is gratulálunk!

Még pénteken éjjel, amikor megtudtam, hogy az első helyért játszunk, partneremmel, Dumbovich Miklóssal közöltem, hogy nem szeretnék a párosversenyen játszani, mert jobb lenne a csapatdöntőre rápihenni. Miklós kért, hogy játszunk, nem kell megérőltetnem magam túlzott odafigyeléssel, elég, ha csak sörétes puskával lövöldözök a vadkacsákra. Sőt hozzájárult, hogy még az általa nem kedvelt trükkjeimet is bedobhatom.

Ennek az invitálásnak nem lehetett ellenállni, és könnyed hangulatban sikerült megnyerni a párosversenyt, a csapat és a páros összetett díját és a szálloda által kitűzött különdíjat.

Nagyon sajnáljuk, hogy nem vettünk részt az ünnepélyes díjkiosztáson, és ezzel az illem és jóérzés szabályait megszegтік. Írásban elnézést is kértem az MBSz Elnökségétől.



Szemere Róbert

Online Bridzsélet

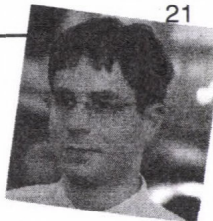

1. Óvási szabályok

A változás szele járja át e hetekben a BBO magyar klubot.

E változásokat klubvezetőként nem kellemes átélni, de bízom benne, hogy hosszabb távon jó hatással lesznek versenyeinke a tervezett reformok.

Emlékszem nem is olyan rég azt nyilatkoztam Kelen Károlynak a Népszabadság interjújában, hogy nincs értelme csálni. Ma sem gondolom másképp, de sajnos, abban már nem vagyok biztos, hogy ennek ellenére mindenki mindig tiszta eszközökkel játszik, de azt tudom, hogy felütötte fejét egy széleskörű bizalmatlanság az online versenyek tisztaságát illetően.

Eddig is lehetett óvni, de csak akkor adtunk volna igazat, ha egyértelműen bizonyítható volt a szabálytalanság. Ez interneten gyakorlatilag lehetetlen.

Bármennyire valószínűtlen, de a sikeres játék is lehetett merő szerencse.

A továbbiakban a felálló óvási bizottságot arra fogom kérni, hogy szankcionálja azon játékosokat, akik folyamatosan kimagasló eredményt érnek el, az esélyek ellen játszva.

Itt minden szónak jelentősége van, mert ezek együttes megléte szükséges az elmarasztaló ítélet megszületéséhez.

Folyamatosan, tehát több meccsen, meccsenként több partiban! Első lépésben figyelmeztetésben részesülnek a játékosok. Később az adott partik elvételével büntetnének.

Kimagasló eredmény: egy-egy rossz játékterv vezethet sikerre. Sőt, egy-egy mér-

közés megnyeréséhez is. De ha egy játékos úgy nyer versenyt, vagy csapata úgy üti ki ellenfelét, hogy többször is az esélyek ellen játszott, az már több mint gyanús.

Esélyek ellen játszva: nem fogjuk szankcionálni, ha valaki a 45 %-os tervvel volt sikeres az 52% helyett. De ha pl. 73% esély helyett a 23 %-ra játszott, az már elgondolkodtató.

Tudom, sok a kérdőjel és a szubjektivitás, így az ÓB tagjaival részletesen kidolgozzuk a rendszert. Az öt tagból minden esetben kiválasztom azt a hármat, aki a legkevésbé érintett. Bölcs, felelősségteljes mérlegelésükben bízom.

Óvni interneten jóval egyszerűbb, mint a versenyteremben, mert a partikat elmenti a gép. Szankcionálni fogjuk a nyerészkedő szándékú óváásokat is. A konkrétumokat nélkülöző gyanúsítgatások pedig a klubból való kizárással járnak, mint előző cikkemben jeleztem.

Tudom, előfordulhat, hogy lesznek igazságtalan döntések, de mindent megteszünk ennek elkerülésére.

Szeretném hangsúlyozni, hogy sok gyanús esettel eddig se találkoztunk, de egyetlen ilyen eset is elég a bizalmatlan légkör kialakulásához.

Cikkem azzal kezdtem, hogy nem örülök ennek a folyamatnak, azonban jobb alternatíva nincs. Komoly versenyeket szeretnék, amely gyakorlási lehetőséget biztosít a kezdőknek és a világversenyekre készülőknek egyaránt, valamint bekapcsolja a bridzséletbe a bidzsközpontoktól távol élő tagjainkat.

2. Őszi csapatbajnokság¹

13 csapattal kezdődött Őszi Csapatbajnokságunk. A két csoporton belül teljes körmérkőzéssel dőlt el a továbbjutás. Egy mérkőzés 20 leosztásból állt. A két csoportgyőztes (WaBu, Pécs) automatikusan az elődöntőbe került, míg a csoportmásodikok a csoportharmadikok ellen játszottak (és nyertek) az elődöntőbe jutásért. Az elődöntők és a döntők egyaránt 32 leosztásosak lesznek.

A nevezett csapatok komolyan vették az előző lapszámban megjelent kéréseket.

1. Maximális fegyelem jellemezte a résztvevőket a menetrend tartását illetően.

2. A vádaskodás megszűnt. Helyette egy-egy szabályos óvás volt.

Ez mind azt jelenti, hogy működik a versenybridzs internetes keretek között is.

A (hozzám eljutott) legérdekesebb partik bemutatása előtt, következzenek a négy, elődöntőbe jutott csapat. Az alapszakaszban és a negyedöntőben is a papírforma érvényesült.

Wabu: Kelen Károly, Argay Gyula, Ewa Miszewska, Stanislaw Zakrzewski, Topolyi Magda

Pécs DM: Vági György, Klein Péter, Éliás Imre, Szvitacs István, Matheovits László, Simona Ardelean, Horváth Antal

InterBp: Kerekes Zsuzsa, Kovács Péter, Honyek András, Szemere Róbert, Szalay György, Szilágyi László, Honti László

Czímer: Csepeli Miklós, Gál Péter, Szóts Gábor, Czímer Csaba, Macskásy Gábor, Szalka Tamás

Csapatom a 2. helyen jutott tovább a csoportból. Pedig kellemetlen vereséggel kezdődött a bajnokság. Következzen az Óbéba elleni meccsünk egy partija.

1. leosztás	♠ T 9 7 5 3 2	
O: Észak	♥ A	
Ált. mans	♦ A D 4	
	♣ K 5 3	
♠ D 8 6		♠ –
♥ T 9 8 7		♥ K 5 3
♦ T 8 6 5 3		♦ K B 9 2
♣ 8		♣ B T 7 6 4 2
		♠ A K B 4
		♥ D B 6 4 2
		♦ 7
		♣ A D 9

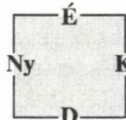

Zárt terem

Nyugat	Észak	Kelet	Dél
<i>laci</i>	<i>syl</i>	<i>csaba</i>	<i>neduddki</i>
	<i>Szilágyi</i>		<i>Kerekes</i>
	1♠	passz	2♣
passz	2♠	passz	2szan
passz	3♠	passz	4♥
passz	5♣	passz	5♦
passz	5♥	passz	5szan
passz	6♥	passz	7♠
körpassz			

Észak-Délen Kerekes Zsuzsa és Szilágyi László ültek.

A licit Kerekes Zsuzsa tolmácsolásában: „1 pikk–2 treff (mesterséges gémforsz), 2 pikk (6+ pikk valahol szingli, vagy 5+ pikk és 5+ treff, de gyenge)–2 Sz (relé, na és melyik?),

3 pikk (6+ pikk, major szingli)–4 kőr (OK, pikk az adu, hány kulcslapod van?), 5 treff (2, de nincs nálam az adu dáma)–5 káró (nem baj, de van-e káró királyod?), 5 kőr (nincs)–5 szan (huh☺), és treff királyod van- é?),

¹Az előző lapszám után játszott BAM döntőn a Pécs magabiztosan győzte le az InterBp csapatát.

6 kőr (mi az, hogy! sőt! még a káró dáma is nálam van!) –7 pikk (jó utat!)”.

A felvétel kiváló, az adu dáma elhelyezkedése kevésbé. A másik asztalon (ellenünk) 6 pikk volt a felvétel. A hátul lévő harmadik dáma így 25 IMP-be került.

Jóval szerencsésebbek voltunk a későbbi csoportgyőztes Wabu ellen. 19-11-es győzelmünkhöz kellett a következő két, egymás után játszott parti.

6. leosztás ♠ 4
 O: Kelet ♥ D T 7 5 3
 K-Ny bellben ♦ B 6 4 2
 ♣ 9 5 3

♠ T 7 5	É	♠ A K B 9 8 6 3 2
♥ 9 4 2	Ny	♥ -
♦ K 9 8 7 5	K	♦ D
♣ 6 4	D	♣ A K B 7

♠ D
 ♥ A K B 8 6
 ♦ A T 3
 ♣ D T 8 2

Zárt terem

Nyugat	Észak	Kelet	Dél
<i>Szemrobber karesz</i>		<i>kostelecke</i>	<i>magdolna</i>
		2♣	2♦
passz	2♥	2♠	passz
4♠	passz	6♠	kontra
körpassz			

Honyek Andrással a Kelen-Tópolyi (karesz – magdolna) pár ellen játszottam.

András az ellenfél közbeszólásai és fékezésem ellenére szemre ment, ami hihetetlen lapja alapján a „bátor ez a ló, de nem vak” kategóriába esik. Dél kontrája sem meglepő. Az egyetlen káró ütésen kívül azonban nincs kiadó.

A másik teremben Ewa Miszewszka, talán nagyobb élettapasztalata miatt, a küzdelmi licit után 5 pikkben megállt (+14 IMP).

Kovács Péter csak az interneten játszik versenybridzset. De állandó mentorától, Kerekes Zsuzsától sokat tanult az utóbbi években, és igazán jó játékosná nőtte ki magát. A következő partiban azonban a szerencse is mellé szegődött. Péter délen 7 treffet vett fel az alábbi lapokból. A kiváló lengyel pár ezúttal hiába védekezett aktívan. A másik asztalon az előző parti sikerén felbuzdulva, keményen, sőt inkább vakmerően zártuk ki az ellenfelet. Felvevőként csak jó partit írhattunk. Ez végül a 4 pikk kontra egyenlő lett, +790-ért.

7. leosztás ♠ B 7
 O: Dél ♥ A K B 7 6 3
 Ált. bell ♦ -
 ♣ 9 8 7 3 2

♠ K 9 8 6 2	É	♠ D T 4
♥ D 4	Ny	♥ T 9 5
♦ D B 9 7	K	♦ A K T 8 5 3 2
♣ B 6	D	♣ -

♠ A 5 3
 ♥ 8 2
 ♦ 6 4
 ♣ A K D T 5 4

Nyugat	Észak	Kelet	Dél
<i>ferfi</i>	<i>neduddki</i>	<i>szak 1</i>	<i>kope2</i>
			1♣
passz	1♥	3♦	passz
5♦	6♣	passz	passz
6♦	kontra	passz	7♣
körpassz			

Míg a nyílt teremben:

Czímer Csaba a 25-0-ra megnyert csoportmérkőzéséről egy olyan partit küldött el, amin az ellenfél írt. Csaba elemzést is mellékelte a partihoz (idézőjelben szerepel), amelyet a saját megjegyzéseimmel kiegészíttem.

3. leosztás	♠ D		
O: Dél	♥ A D T 3		
K-Ny bellben	♦ A 6 5		
	♣ A B T 9 8		
♠ K 8 4		É	♠ 9 7 5 3
♥ –		Ny	♥ B 8 6 5 2
♦ D 9 8 7 4 3		K	♦ T 2
♣ K D 5 4		D	♣ 6 2
	♠ A B T 6 2		
	♥ K 9 7 4		
	♦ K B		
	♣ 7 3		

Nyugat	Észak	Kelet	Dél
<i>galim</i>	<i>lunca</i>	<i>mikulas</i>	<i>Istvan Vid</i>
<i>Gál</i>	<i>Dali A.</i>	<i>Csepeli</i>	<i>Vidámi</i>
			1♠
2♦	3♦	passz	3♥
passz	6♥	körpassz	

A Vidámi István – Dali Attila erdélyi pár Gál Péter és Csepeli Miklós ellen vette fel a 6 kórt. A felvevőnek a licit és a treff K indulás nagyon megkönnyítette a dolgát, a kőr ász lehívása után már csak a treffet kellett kiadnia, a pikk király megtalálására nincs is szükség. A pikk lopással magasodik, így 7 kórt, 1 treffet, 2 kárót, és 2 pikket ütött a felvevő.

Nyugat	Észak	Kelet	Dél
<i>Lorserker</i>	<i>cicus</i>	<i>troglodea</i>	<i>csabi</i>
<i>Dali L</i>	<i>Szóts</i>	<i>Adam Marcel</i>	<i>Czímer</i>
			1♠
passz	2♣	passz	3♠
passz	4♣	passz	4♦
passz	4♠	passz	5♦
passz	6♥	körpassz	

A másik asztalon Észak, Szóts Gábor lett a felvevő. Délen Czímer Csaba, keleten Adam Marcel, nyugaton Dali Lóránd

ült. A 2 treff gémgig kényszerítő relé, a 3 pikk 5-4-2-2 elosztás és 10-14 pont. A 4 treff puppet, kötelező 4 káró válasszal. A 4 pikk RKC (római kulcslapkérdés) kör mellett. Az 5 káró jelentése 2 kulcslap az adu dáma nélkül.

Kelet káró indulása után nehéz a felvevő helyzete. Következzék Czímer Csabi elemzése.

„Egy treff biztosan kilóg. Egy magas kőr lehívása után már legfeljebb 7 adut üthetünk, ezért a 2 kárón és a 2 fekete ászon kívül még kell egy feketét ütni (amit Kelet nem tud ellopni).

Ha Kelet tud ütni (treffet), akkor adut hív, és már csak 6 aduütésünk marad, vagyis a 2 fekete ász mellé még 2 feketét kell ütni lábón.

A GIB így játszotta:

káró T, B, D, A

kőr D, x, x, káró

pikk D, x, A, x

pikk B, x, káró, x (ha fedünk, akkor lop a tízessel)

káró K, x, x, x

pikk T, x, treff, x

pikk x, káró, kőr 3, x

káró, lopás az asztalon

pikk lopás a kőr ásszal, kész.

A treff figurák helyzete teljesen mind-egy volt számára, elérte, hogy ütött hét adut, 2 kárót, két ászt és még egy pikket.

Miért jobb ez a játék, mint pikk impasszt adni?

Azért, mert a sima impassz a Kxxx ellen nem teljesít, csak Kxx ellen.

Hogyan kell játszani Kxx ellen?

Pikk impassz, káróval le, pikk ászra káró, treff (elétesznek), treff. Most



♠ -
♥ D T 3
♦ -
♣ T 9 8

♠ 8 5
♥ -
♦ 9 8 7
♣ 5

	É	
Ny		K
	D	

♠ B T 6
♥ K 9 7
♦ -
♣ -

♠ K
♥ B 8 6 5
♦ -
♣ 6

Nyugat hiába hív kárót, belopunk kicsivel és akármit is csinál Kelet, a maradékot megütjük.

Ha pikkét dob, akkor treff(-re pikk), treff lopás a hetessel, pikk lopás a dámával.

Ha treffet dob, akkor treff – ha lop, felülloppjuk, és el tudunk lopni egy pikkét a tízessel, így még 5 adu üt, míg ha pikkét dob, akkor mi is dobunk, treff lopás, pikk lopás a dámával és vége.

Azonban ha Keletnél eredetileg Kxxx volt pikkben, akkor a 6 lapos végállás:

♠ -
♥ D T 3
♦ -
♣ T 9 8

♠ 5
♥ -
♦ 9 8 7
♣ 5 2

	É	
Ny		K
	D	

♠ B T 6
♥ K 9 7
♦ -
♣ -

♠ K 9
♥ B 8 6 5
♦ -
♣ -

Ebben a helyzetben hogyan buktathat Nyugat?

A káró hívással.

Ha Észak lop, Kelet felülloppja, Dél is. Lopunk egy pikkét a tízessel, de a treffbe Kelet belop, ismét pikkét lopunk, és Keleten két adu maradt, az asztalon pedig csak egy. Ez nem jó.

Ha Észak dob, akkor Kelet is.

Pikk lopás a 3-assal, de nem megy a keresztlopás, mert Keleten B865 maradt, felül tudja lopni az egyik pikkét.

Treff vagy pikk hívásra még teljesíthető a parti!”

Az asztal mellett ilyen átfogó elemzésre nem volt lehetőség, így az erdélyi csapat szépitő partijaként került a Bridzséletbe a nem mindennapi parti.

Izgalmas mérkőzéseket játszottunk a negyedöntőben. Csapatom az InterBp. a határon túli magyarokból álló Dacia Solenza (Templi Zoltán – Györkös Imre Kolozsvár, Breaban Lucia, Moraru Radu, Dumitrasciuc Gabriel, Ilisei Eustatiu) ellen 24 leosztásban, 50-37 arányban győzött. A félidőben 8 IMP-vel még az ellenfél vezetett. 6 leosztással a vége előtt pedig döntetlent mutatott (a barométer miatt a játékosoknak is) az eredményjelző.

Ennél is izgalmasabban alakult a Czímer–Csarnok (Hittmann László, Harangozó László, Hajdu Péter, Varga Sándor, Csehó Zoltán) mérkőzés. Félidőben 43-22 re vezetett a Csarnok. Innen fordított és nyert 8 IMP-vel a Czímer csapat. Ehhez kellett a következő parti is.



7. leosztás

♠ 7 5 4 2

O: Dél

♥ 2

Ált. bell

♦ A 8

♣ T 9 8 6 5 4

♠ A T 9 3

♠ K

♥ T 8 6

♥ A K B 7 3

♦ D B 5 3 2

♦ T 7 6 4

♣ K

♣ A 7 3

♠ D B 8 6

♥ D 9 5 4

♦ K 9

♣ D B 2

Nyugat	Észak	Kelet	Dél
<i>hittmann</i>	<i>galim</i>	<i>Karci</i>	<i>csabi</i>
<i>Hittmann</i>	<i>Gál</i>	<i>Lohay K.</i>	<i>Czímer</i>
1♦	passz	1♥	passz
1♠	passz	2♣	passz
2♥	passz	4♥	körpassz

Következzék ismét Czímer Csaba elemzése: „A négyes adummal az volt a játéktervem, hogy kirövidítem a felvevőt, erre a lapomból a pikk indulás nézett ki a legesélyesebbnek, de úgy éreztem, hogy szükség lesz a közepes címletekre, ezért a legkisebbel indultam el (3/5 egyébként).

Az a parti érdekessége, hogy ha a negyedik ütésben nagy pikket hívok, akkor még teljesíthető a parti (ha ellopja kézben).

Kis pikk hívásra így, hogy a felvevő nem tudott a rossz kőr kiosztásról, és óvatlanul rátette a pikk ász, semmi esélye nem maradt.”

Mi történt pontosan?

Pikk 6, 3, 2, K

Treff 7, 2, K, 4

Kőr 6, 2, B, D

Pikk 8, A, 7, treff 3

Kőr 10, treff T, kőr 3, 4

Kőr 8, pikk 4, K, 5

Kőr A, 9, káró 2, treff 5

♠ T 9	♠ 5	♠ -
♥ -	♥ -	♥ 7
♦ D B 5 3	♦ A 8	♦ T 7 6 4
♣ -	♣ 9 8 6	♣ A
	♠ D B	
	♥ -	
	♦ K 9	
	♣ D B	

Káró 7, 9, D, A

Pikk 5, kőr 7, B, 9

Káró 4, K, 3, 8

Ekkor Dél pikk dáma hívása az ellenvonal 4. ütése.

A másik asztalon treff dáma indulás után teljesített Szalka Tamás.

Köszönet

Ezúton mondok köszönetet *Sedlmayer Tamás* sopronhorpácsi sporttársunknak, aki Bridge World példányait a Magyar Bridzszövetség könyvtárának adományozta. A gyűjtemény 1947-től tartalmazza a folyóiratot.

Gál Péter, a SzEB tagja

Bánki Zoltán

Közzjáték Tenerifén

2. Nyílt Bridzs EB, Kanári szigetek, Tenerife 2005.06.18.-07.02.

Milyen jó lett volna arról írni, hogy a magyar csapat újabb világsikert ért el! Erre ugyanis minden reményünk megvolt, a nyílt csapatversenyen a selejtezőben 44 csapat között *csoportgyőztes (!) lett a Dumbovich csapat* (Dumbovich, Winkler, Lakatos, Szalay). Sajnos, ezzel nem a legjobb kettő közé lehetett bekerülni, így végül csak 17.-ek lettek. Győzött a holland Orange 1, özszeállításuk: J. Jansma, Jr. L. Verheese, T. Bakkeren, H. Bertens, B. Muller, S. de Wijs (egyéb versenyeredmények, a magyaroké is, az újság megfelelő rovatában).

A – szomorú – közzjátékot a nyílt csapatversenyen az olasz Lavazza csapat két tagjának, Lanzarottinak és Burattinak a kizárása szolgáltatta. Dióhéjban:

23. leosztás	♠ A 3		
O: Dél	♥ B T		
Ált. bell	♦ B 8 5 4 3		
	♣ K B 6 2		
♠ 8 7		♠ D 6 5 4 2	
♥ A 7 6 5		♥ 9 8 4 3	
♦ 7		♦ D T 6	
♣ D 9 7 5 4 3		♣ 8	
	♠ K B T 9		
	♥ K D 2		
	♦ A K 9 2		
	♣ A T		



Nyugat	Észak	Kelet	Dél
Roll	Lanzarotti	Bareket	Buratti
			2♦
passz	2♥	passz	2szan
passz	3♠	passz	4♦
passz	4♠	passz	5♣
passz	6♦	körpassz	

Az erős két káró indulást követően a válszoló későbbi 3 pikk licitje vélhetően minor színű Stayman volt. Nyugaton az izraeli Roll a kőr ásszal kezdett. A treff 9-es folytatást az asztali király vitte, majd a káró bubi következett: hatos, kettes, hetes.

A felvétel így teljesült, +1370 az olaszoknak.

Az izraeliek óvtak, ugyanis Bareket elmondása szerint, mielőtt a káró bubi megjelent volna az asztalról, Lanzarotti asztalként belenézett az ő lapjába, majd három ujját az ő irányában az asztalra tette. Buratti ezek után választotta a káró szín illetően kezelését.

Buratti legfőbb védekezéséért arra hivatkozott, hogy a versenysorozaton (számítógépes leosztások) a káró szín különösen szélsőségesen volt kiosztva. Az óvási bizottság (Bill Pencharz, Herman De Wael, Jens Auken, Grattan Endicott, Jean Paul Meyer) nem fogadta el a védekezését, a mérkőzést az olaszok 25:2 vezetésénél 18:0 arányú izraeli győzelemmel félbeszakították, Burattit és Lanzarottit a 91B § értelmében kizárták a versenyből.





Két érdekes játszma Monte Carlo-ból. Csapatverseny.

O: Dél

Ált. bell

♠	K D T 4
♥	A D B
♦	D 4
♣	A K 5 3

É		K
Ny		K
	D	

♠	A B 5
♥	K 6 5
♦	K 7 6 2
♣	D 8 4

Természetesen mindkét asztalon eljutottak 6 szanig, csak az egyik helyen Észak játszott, a másikon Dél. Az indító kijátszás mindkét asztalon ♥ volt.

A zárt teremben – ahol Dél játszott – a felvevő a második ütésben a ♦ dámát kérte az asztról. Az volt a szándéka, hogy beállítsa az ütésszámot egy esetleges ♣-♦ beszorításhoz. Nyugat ütött a ♦ ásszal és valóban, innenlő kezdve a nemes színű ütések lehívása során automatikusan beszorul **bármelyik** ellenjátékos, ha legalább 4-es ♣-et ÉS legalább 5-ös ♦-t (vagy utóbbi színben BT98-at) osztottak neki. Az adott kiosztásban ez nem sikerült, sőt a ♣ sem volt 3-3, hanem:



♠	K D T 4
♥	A D B
♦	D 4
♣	A K 5 3

♠	6
♥	T 9 7 5 3
♦	A T 9
♣	B 9 7 2

É		K
Ny		K
	D	

♠	9 8 7 3 2
♥	4 2
♦	B 8 5 3
♣	T 6

♠	A B 5
♥	K 6 5
♦	K 7 6 2
♣	D 8 4

A másik asztalon az első ütést a ♥ király vitte, majd azonnal ♦ 2-9-D-3 következett. A nemes színű ütések után kiderült, hogy Nyugatnak eredetileg 7 minor lapja volt. Természetesen Nyugat megtartotta mind a 4 ♣-jét, és megvált a ♦ tizestől. A felvevőnek most ki kellett találnia, hogy ez a végállás:

♠	-
♥	-
♦	4
♣	A K 5 3

♠	-
♥	-
♦	A
♣	B 9 7 2

É		K
Ny		K
	D	

♠	-
♥	-
♦	B 8 5
♣	T 6

♠	-
♥	-
♦	K 7
♣	D 8 4

...amikor kis ♦ hívással kikergethető az ász, vagy ez:

	♠ –	
	♥ –	
	♦ 4	
	♣ A K 5 3	
♠ –	É	♠ –
♥ –	Ny	♥ –
♦ A B		♦ 8 5
♣ B 9 7		♣ T 6 2
	D	
♠ –		
♥ –		
♦ K 7		
♣ D 8 4		

...amikor ♦ hívással bukunk, de húz a ♣.

A megoldásban segít, ha beleképzeljük magunkat az ellenjátékos (Nyugat) helyzetébe. A játékosok többsége szeret „biztonságos” dobásokat választani! Három értéktelen ♣ közül sokkal könnyebben eldobnak egy lapot, mint a negyedik „ki tudja esetleg még játszó” ♦-t.

Végzetes lehet, ha az adott partiban az ellenjátékosok pontosan jelzik a lapszámokat (és a felvevő hisz nekik), hiszen az 5 lapos végállásban biztosra mehetünk, ha ez a fontos információ a rendelkezésünkre áll.

Általános bellben lapunk a következő:

♠ A K T 6 5
♥ –
♦ B
♣ D 9 8 5 4 3 2

Tőlünk balra az osztó 1♦-val indul, partnerünk 2♥-t (gyenge) licitál. Jobbra passz, mi jövünk.

3♣-et nem mondhatunk, mert az általunk játszott rendszer szerint az invit lenne 4♥-re. Licitálhatunk esetleg 2♠-et, ami természetes és egy menetre kényszerítő. Erre a partner nyilván tovább fog kínozni bennünket egy esetleges 3♦ licittel vagy ♥

ismétléssel. Szan vagy ♥ viszonyválasza esetén tudunk mondani ♣-et, ami természetes, a baj csak az, hogy kényszerítő is.

Hát nem! Akkor már inkább játszunk 2♥-t, ha nem kontrázzák. Ha az induló újranyitja a licitet kontrával, és a partnere ebben benne marad (utóbbi elég valószínű), akkor már tudunk úgy menekülni, hogy mindkét színünket bemutatjuk egyszerre. A módszer: *rekontra*= egyszínű menekülés, *2szan*=minorok, *színlicit*=2 színű, de nem minorok. Azaz a fenti lappal 3♣-be menekülnénk, ami 2 fekete színt jelent, hosszabb ♣-el, pont ilyen lapunk van.

Sok hűhó semmiért, mert az induló is passzol.

O: Nyugat	♠ 9 4
Ált. bell	♥ K B T 8 6 5
	♦ D 4
	♣ K T 6

♠ 8 2	É	♠ D B 7 3
♥ A 7 2	Ny	♥ D 9 4 3
♦ A K T 8 6 5 2		♦ 9 7 3
♣ B		♣ A 7
	D	
♠ A K T 6 5		
♥ –		
♦ B		
♣ D 9 8 5 4 3 2		

A 2♥ nem bizonyult jó felvételnek, bukkott is hármat –300-ért.

A másik asztalon igen aktív kétoldali licitálás során K-Ny bementa a 3 szant, ami terített. Dél (aki a játszma során eddig is minden körben licitált valamit) azonban természetesen ezt nem hagyta annyiban, végül Nyugat játszott 5♦-t kontrázva.



Nyugat	Észak	Kelet	Dél
1♦	1♥	kontra	2♣
2♦	2♥	2szan	3♠
3szan	passz	passz	4♣
5♦	passz	passz	kontra

körpassz

♥ kezdés esetén óvatosan kell játszania a felvevőnek, hogy megússza 2 bukással, a ♠ támadás is azonnal buktat. Észak azonban a partnere elsőként licitált színével, a ♣-el kez-

dett. Ezt figyelembe véve nem nehéz kitalálni a nyerő játékot. A teljesítés feltétele, hogy Észak 2 ♠-je között ott legyen a 10-9 bármelyike. A ♣A után azonnal lopunk egy kis ♣-et, majd lehívunk 2 magas adut. Ha Dél üt és kis ♠-et hív vissza (vagy ha nem üt), szöktetjük a ♥ dámát, és csak 1-1 nemes színű ütést adunk ki. Ha mindkét magas pikkjét lehívja az ellenjátékos, akkor sem érnek véget a kínjai: vagy dob-lopot kell hívnia, vagy pedig behív az asztal D7 ♠ villájába!

Humorzsák a netről

Kaplan kommentárjai a Rámából és a bulletinekből (Betty Kaplan, Edgar's Boswell)

A „Szabálykönyv”-nek lehetővé kéne tennie egy válaszolói ÁLLJ parancsot is. Amikor a partnered kiteszi a stop kártyát, te mondhasd, hogy ÁLLJ!

Még bellben is megkockáztathat akár 2 pikket is, s persze nem állítom, hogy 800-at bukna.

A kulcslicitálás mai modern irányzata semmi különösebbre nem jó, mintsem hogy fényezze a licitmenetet.

K-NY csupán egyszámjegyű kőr ütést tud teljesíteni, többszámjegyűt már nem.

Ötös majossal egy szanzaduval indulni már nem hogy vétek, egyenesen bűncselekmény.

Fordította: Kovács Ilonka

Szegedi Balázs

Az Ifi rendszer ismertetése (IV)

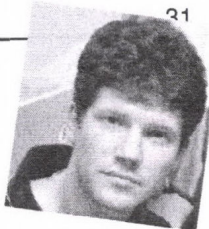

1 major indulás utáni további licitek

A legutóbbi számban foglalkoztunk részletesen azzal a kérdéssel, amikor az 1 major indulásra a partner 2-es magasságú új szint mond, és ezzel gémforsz helyzetet teremt. Most térjünk át azokra az esetekre, amikor nem 1-re 2 licitet alkalmaz, hanem valami mást.

Bergen emelések és Jacoby 2 szan

1 major – 3 minor

„Bergen óta” tudjuk, hogy az 1 major – 3♣ és az 1 major – 3♦ liciteket nem érdemes természetesnek játszani, mert ritkán fordulnak elő. Ezért az ifi rendszerben is ezek a licitek a major szín különböző emeléseit jelentik.

1 major – ???

3♣ Legalább 4-es adu-támogatás és 7-9 asztali pont (inviterő alatt),

3♦ Legalább 4-es adu-támogatás és 10-14 asztali pont (inviterőtől minimális gémforsz lapokig).

Miután a 3♣ licit tartalmazza azoknak a lapoknak egy részét, amivel hagyományosan sima emelést (1 major – 2 major) licitálnánk, ezért a sima emelés jelentés-tartalma szűkül: 7-9 asztali pontot és **pon-tosan** 3-as adu-támogatást ígér.

Ezen kívül az 1 major – 3 major jelentése: 0-5 AP és 4-es adu-támogatás.

A fenti licitmenet esetén a folytatásban

alapvetően két lehetőség van: a gyengébb lapot ígérő 3♣ esetén van lehetőség invitet licitálni. Mindkét esetben meg lehet kérdezni a válaszoló rövidségét (a másik major licitjével – MM). Menjünk végig a lehetőségeken:

1 ♠ – 3 minor

???

3♦ Invit 4♠-re

(ha minor = ♣)

3♥ Kérdezi a rövidséget. Erre:

– 4♣/♦/♥ maximum szingli ebben,

– 3♠ egyenletes gyenge,

– 3szan és 4♠ egyenletes erős.

3♠ Leállás (minimális GF lappal a válaszoló mondhat erre 4♠-et).

3szan Természetes – gémválasztást kér (4333-mal lehet passzolni).

4♣/♦/♥ Splinter – maximum szingli a színben és szleminvit.

4♠ Természetes.

4szan Kulcslapkérdés.

1 ♥ – 3 minor

???

3♦ Invit 4♥-re

(ha minor = ♣)

3♠ Kérdezi a rövidséget. Erre:

– 3szan (= ♠)/4♣/4♦ maximum szingli ebben,

– 4♥ egyenletes.

3♥ Leállás (minimális GF lappal a válaszoló mondhat erre 4♥-et).

3szan Természetes – gémválasztást kér (4333-mal lehet passzolni).

4♣/♦/♠ Splinter – maximum szingli a színben és szleminvit.

1 major – 2 szan

Ez a licit ugyanúgy nem természetes, mint az előbbiek. Jelentése: legalább 4-es adutámogatás és jó gémforsz lapok (minimális gémforszal 3♦, ahogy feljebb már jeleztem). Ez a licit egyértelműen a szlemet célozza meg, ha van hozzá elég erő. Ezért a válasz-struktúra úgy van kialakítva, hogy az erő és az elosztás (rövid színek) egyszerre derüljenek ki.

1 major – 2 szan

???

3♣ Minimális indítóerő (kb. 14 asztali pont a teteje).

3♦/3MM/3szan Jó lap és pontosan szingli ♦/MM/♣.

4♣/4♦/4♥ Jó lap és sikén ♣/♦/MM (vigyázat: az 1♥-2 szan-4♥ sikén pikket jelent).

3 major Egyenletes lap (legalább 14 FP 5332, hiszen különben 1szan lett volna az indulás ☺).

A 3♣ licit ígéri a gyenge lapot, és a többi szín abban a színben rövidséget, amit mondunk. A 3 major licitje pedig egyenletes lap többleterővel.

A többleterőt ígérő válaszok után az előző számban bemutatott konvenciókat használhatjuk a szlemhez szükséges erő felderítésére. A 3M+1 szín licitje serious (komoly), a 4-es magasságú színek kulcslicitek és a 4M+1 kickback kulcslapkérdés.

Most nézzük meg, hogy a válaszoló hogyan mutatja be lapját a 3♣ válasz után:



1 major – 2 szan

3♣ ???

3♦/3MM/3 szan Pontosán szingli ♦/MM/♣.

3 major Egyenletes lap (pikk esetén gyenge erős lapot is jelent).

4♣, 4♦, 4♥ Sikén ♣/♦/MM (vigyázat: 1♥-2 szan-3♣-4♥ sikén pikk).

4♠ Gyenge és egyenletes lap. (major = ♠ esetén)

Ebben az esetben a válaszoló az, aki a rövid színét „bemondja”. Egyenletes lappal pedig a major színt licitálja. Ha ez a szín a pikk, akkor már rögtön be tudja mutatni az erejét is (gyenge lappal azonnal 4♠-re ugrik), de kőr esetén a 4 kőr licit sikén pikket jelent, ezért gyenge és egyenletes lappal előbb 3♥-t majd utána 4♥-t kell mondani (erre az indulónak passzolnia kell).

Splinterek

Az 1 major indulásra licitált 3szan/4♣/4♦ jelentése: legfeljebb szingli MM/♣/♦ és gyenge gémforsz erő. Ha ennél erősebb a lap, akkor inkább 2 szant kell licitálni. Ha ugyanilyen erős, de egyenletes, akkor pedig inkább 3♦.

Kényszerítő 1 szan válasz

Mivel licitálunk 1 szant?

Az 1 major indulásra adott 1 szan válasz kényszerítő: azaz az induló nem passzolhatja le. Az ifi rendszerben minden inviterős és gyenge kéz ebben a licitben van összefogva (kivéve, ahol lehet az 1♥-re 1♠-et licitálni, vagy egyenesen majort emelni). Va-

gyis a 6-11 pontos zónában az egyenletes, egyszínű és kétszínű lapokkal is az 1 szan a helyes válasz (valamint invittel és pontosan 3-as major támogatással).

Mivel legfeljebb inviterős kezeket tartalmazhat, ezért elméletileg lehetne rá passzolni gyenge és egyenletes kézzel, de remélem kedves Olvasó, hogy elégszer írom le ahhoz, hogy jól megjegyezd: az ifi rendszerben ezekkel a lapokkal mindig 1szannal indulunk (©). Ezért az 1 szan válasz valóban kényszerítő licit az 1 major indulás után.

Válaszok a kényszerítő szanra

Nézzük meg, hogy milyen válaszokat adhat az induló az 1 szan válasza:

1♥ – 1szan

???

- 2♣ Legalább dubló treff (4522 elosztás esetén), legfeljebb inviterő (de lehet 17-18 Fp 5332).
- 2♠ Legalább 3 darab káró (3532 esetén), legfeljebb inviterő.
- 2♥ Legalább 6-os kőr, 11-15 FP.
- 2♠ Mesterséges: 17-18 FP és egyenletes lap.
- 2 szan Mesterséges: gémforsz 6-os kőrrel vagy bármilyen 4-es mellékszínnel.
- 3♣/3♠ Gémforsz 5-5 elosztással.
- 3♥ Géminvit 6+ kőrrel.
- 3♠/4♣/4♠ Gémforsz 7(6)+ kőrrel és szinglivel ebben a színben.
- 3szan Gambling – hosszú színre alapozott licit, amiből ki lehet menni 4♥-be.



1♠ – 1szan

???

- 2♣ Legalább dubló treff (3532 elosztás esetén), legfeljebb inviterő (de lehet 17-18 Fp 5332).
- 2♠ Legalább 4 darab káró, legfeljebb inviterő.
- 2♥ Legalább 4 darab kőr, legfeljebb inviterő.
- 2♠ Legalább 6-os pikk, 11-15 FP.
- 2szan Mesterséges: gémforsz 6-os pikkkel VAGY bármilyen 4-es mellékszínnel.
- 3♣/3♠/3♥ Gémforsz 5-5 elosztással.
- 3♠ Géminvit 6+ pikkkel.
- 4♣/4♠/4♥ Gémforsz 7(6)+ pikkkel és szinglivel ebben a színben.
- 3szan Gambling – hosszú színre alapozott licit, amiből ki lehet menni 4♠-be.

A válaszok többsége természetes, de a 2 szan licitet érdemes megjegyezni – ez ugyanis speciális gémerős lapokat tartalmaz. Olyan lappal érdemes ezt licitálni, ahol a partner minimális válaszára már tudjuk, hogy gémm lesz a felvétel, de még nem tudjuk a helyes aduszínt (szant).

Az 1major-1szan-2szan pároslicit után a válaszoló legtöbbször a 3♣ kérdezőlicit segítségével deríti ki az induló lapját.

1 major – 1szan

2szan – 3♣

???

- 3♠/3MM/3szan 4-es ♠/MM/♣.
- 3major 6+ major.



A válaszoló további licitjei kényszerítő szan után

Az induló természetes licitjei után a válaszoló további licitje befejezi a lapleírást. A pontos licithelyzetek helyett itt inkább az általában érvényesülő elveket mutatnám be:

1 major – 1 szan

2 valami – ???

Passz Értelmszerűen, de dubló majorral és invit-fogadó lappal általában igazítunk 2 majorra, mivel nem szeretünk gémet kihagyni (ifi virtus ☺).

2 új szín Gyenge egyszínű lap.

2 major 6-9 FP és dubló major (vagy 4-6 AP és 3-as major).

2 szan Invit egyenletes lappal.

3 új szín Passzolható egyszínű invit.

3 major Invit pontosan 3-as major támogatással.

Passzos licitjei

Az ifi rendszerben a passzos lap már nem licitálhat Bergen emelést: ehelyett a Drury konvenció egyik változatát alkalmazzuk, hogy az induló esetleg bemutathassa nagyon gyenge lapját (a 3. helyen való indulás lehet indulóerő alatti is).

A Drury lényege, hogy az 1 major indulásra adott 2♣ és 2♦ válasz olyan lapot ígér, ami inviterős és van benne támogatás a major színben (a 2♣ pontosan 3-as támogatást a 2♦ pedig legalább 4-es támogatást ígér).



Hogyan reagálunk a Drury licitre?

1 major – 2♣/2♦

???

2 major Nincs indulóerőm.

Első licitálható

szín Van indulóerőm.

Új szín Természetes és gémforsz.

2szan Gémforsz 6-os major színnel.

Ugrás Splinter.

Védekezés a közbeszólásra

Ha közbeszólnak az 1 major indulásra, akkor már nem ugyanazt jelentik az egyes licitjeink. De ott is meg kell egymástól különböztetni a színliciteket és a kontrát.

Színlicittel szóltak közbe

1 major (2X) – ???

Kontra Negatív, leginkább a nem licitált majorokkal.

2 major 7-9 AP, legalább 3-as major támogatás.

Új szín (2-es magasság)

Természetes, 10+ FP, egy menetre kényszerít.

Új szín (3-as magasság)

Gémforsz, természetes.

3 major 0-5 AP, legalább 4-es major támogatás.

Felüllicit Legalább invit, major támogatással.

2 szan Természetes invit.

3 szan Természetes.

Splinterek itt is vannak (ha elfér).

1 major (3X) – ???

Kontra Negatív, minél magasabban kontrázunk, annál inkább csak pontokat jelent.

3 major Küzdelmi licit (nem invit).

Új szín	Gémforsz, természetes.
Felüllicit	Legalább jó gémforsz, enyhe szleminvit erő és major támogatás.
4 major	Jó inviterőtől gyenge gémforsz erőig.
3 szan	Természetes.
Splinterek itt is vannak (ha elfér).	

Kontrával szóltak közbe

Ha kontrával szólnak közbe, akkor a hagyományos felfogással szemben (ahol minden 10 Fp-nál erősebb kézzel először rekontrázni kell) az ifi rendszerben a licitek közül sokat megtartottak erősnek, és a rekontra egész speciális lapokat jelent. Nézzük meg, hogy mit is jelentenek az egyes licitek (különös tekintettel a rekontrára és a passzra):

1 major – (kontra) – Passz jelentése

- Gyenge lap (ezzel később is passzolunk).
- 4-es major támogatás és elosztásos invit (ezzel később 3 majort mondunk).
- 4-es major támogatás és gémforsz (ezzel később felüllicitet adunk).
- egyenletes 10+ FP-os lap (ezzel később kontra vagy 2 szan).

1 major – (kontra) – rekontra jelentése

- 2 színt meg tud büntetni és a harmadik színből is legalább dublója van (itt a major színén kívüli 3 színről van szó). Ezzel a lappal később kontra vagy esetleg szan licit következik – ha a dublónkat licitálták.
- 3-as major támogatás és inviterő (ezzel később 3 majort licitálunk)
- 3-as major támogatás és gémforsz (ezzel később felüllicit)

Egyéb licitek kontra után

- | | |
|--------------------------|--|
| 1 major – (kontra) – ??? | |
| 2 új szín | Természetes, 10+ FP, egy menetre kényszerít. |
| 2 major | 3-as major támogatás, 7-9 AP. |
| 2 szan | 4-es major támogatás és egyenletes invit. |
| 3♣ | 4-es major támogatás, 7-9 AP, elosztásos. |
| 3♦ | 4-es major támogatás, 7-9 AP, egyenletes. |
| 3 major | 4-es major támogatás, 0-5 AP. |
| 3 szan/4♣/4♦ | Splinter MM/♣/♦. |



A licitverseny lapjai: Kelet lapja

(Nyugat lapjait l. a 73. oldalon)

1. leosztás

(Észak licitje 4 kőr – ha elfér 2 licit után)

– –, osztó Kelet

♠ K 6 5

♥ A 7

♦ 8

♣ A K T 8 7 5 2

2. leosztás

+ –, Osztó Nyugat

♠ 9 4 3 2

♥ K B 7 6 5

♦ 7 5 4

♣ D

3. leosztás

Észak 2♦-val indul (gyenge kettes)

– +, Osztó Észak

♠ A K D 8 7 2

♥ B T 9 5 4 3

♦ –

♣ K

4. leosztás

+ +, Osztó Nyugat

♠ A 2

♥ K D 7 6 5

♦ 7 2

♣ A T 5 2

5. leosztás

+ –, Osztó Kelet

♠ K D 9 6

♥ K 9 6 3 2

♦ A 7

♣ 5 3

6. leosztás

Dél 1♥-rel (vagy 2♥-rel – nem ugorva)

közbeszól

– +, Osztó Kelet

♠ A K 3 2

♥ D 6 4 3

♦ A T 3 2

♣ 8

7. leosztás

+ +, Osztó Nyugat

♠ 7 6 3

♥ A T 8 6 4 2

♦ 2

♣ A B 3

8. leosztás

Dél közbeszól 3♥-rel

– +, Osztó Kelet

♠ A K 6 5 2

♥ D

♦ A K 9 5 4 2

♣ 5

Zar Petkov/Lenkey Zsolt

ZAR Pontok II.

Ne hagyj ki még egy gémet!

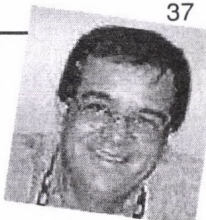

4. Az agresszió

Nos, te agresszív vagy konzervatív vagy a bridzsben? Remélem, tudod erre a kérdésre a választ – **Mindkettő!**

Karen McCallum mondta egyszer: Az életben sohasem passzoltam el egy kezet sikénnel. Amikor elgondolkodsz ezen, egy kéz sikénnel már legalább 14 Zar-t tartalmaz. A H2 (a+b) és az R2 (a-d) komponensből – szemben a csak 8 pontot érő egyenletes 4-3-3-3 kézzel – minimum 6 pont a különbség.

Tégy hozzá két ászt, még 12 Zar-ért (2* 4 FP + 2K) és van egy kezed 8 figuraponttal, de 26 Zar-ral! Indulóerő 8 „standard” ponttal.

Egy példa a „két indulóerő = gém” szabályra a „régimódi” FP stílusban és Zar stílusban.

Vegyük először az **általános kérdést**: „gém vagy nem gém” – 24 FP-al, standard licit (Std) és Zar Pont (Zar) szerint:

Most az előbb említett „Karen stílusú” megközelítés az „indulni vagy nem indulni” kérdésre, megint Std – Zar ellen. (L. sz alsó táblázatot.)

Biztos vagyok benne, hogy már észrevetted, ha felcseréled a treff és a káró színt BÄRMELYIK kézben (de nem mindkettőben ☺) ez itt egy **NAGYSZLEM!** Egy NAGYSZLEM, amelyet egyszerűen KÖRPASSZRA adnál!

Nem lenne szégyen még Bob Hammannak sem (vitathatatlanul a legtapasztaltabb bridzsjátékos a Földön) a 3%-os licitjével – ha csak ő adná körpasszra itt, gondold bele... Én biztos vagyok benne, hogy nem, egyszerűen azért, mert az ő 3%-a NEM a te 3%-od! Most már van eszük arra, hogy közelebb kerülj Bob 3%-ához.

Furcsának tűnik, de... csak ha te még mindig tétova érzésekre hallgatva döntesz, és értékeled a lapodat a figurapontok és olyan dolgok szerint, mint alak (shape),

<p>♠ D x x x ♥ D B x ♦ D B ♣ K B x x</p>	<p>♠ K B T x x ♥ K x x ♦ K x ♣ D x x</p>	<p>Std: Kelet 12 pontot számol jó 5-ös színnel, Nyugatnak 4-es támogatása van és 12 FP-ja, mindkettő indulóerő, de nincs esély sem a 4 pikkre, sem a 3 szanra (a védők előbb-utóbb váltani fognak). Zar: Keletnek 12+3+8+3=26 pontja van (éppen indulóerő), amíg Nyugatnak 12+1+8+2=23, nincs indulóereje még a korrekcióval sem (+1 a pikk dámáért). 49 Zar, a három pikkhez elég, 52 kell a gémhez.</p>
--	--	---

<p>♠ K D x x x ♥ K B x x x ♦ x x x ♣ –</p>	<p>♠ A x x x ♥ A T x x x ♦ x x x x ♣ –</p>	<p>Std: Keletnek 8, Nyugatnak 9 figurapontja van, nem túl „vad” elosztással – senkinek sincs 5-nél több lapja egy színben! – Ismerd el, te is elpasszolnád MINDKÉT lapot. Zar: Keletnek 8+4+9+5 = 26 Zar pontja van, Nyugatnak 9+2+10+5=26. MINDKETTŐ indulóerő! És két indulóerő, az gém. Az eredmény – tuti 4 kőr.</p>
--	--	--

kontrollak, elosztás, offenzív erő, szín-támogatás stb., ami mind képbe kerül a Zar Pontok értékelési rendszerrel.

Csak egyszerűen el kell tudnod számolni 26-ig, és bizakodva kinyitni a licitet. Az „agresszív indulások” tárgy befejezéséül meg kell mutatnunk, hogy mi az **IGAZÁN AGRESSZÍV** valójában. Néhány olvasó már észrevehette, hogy a cikk elején azt sugalltuk, hogy induljunk 7 FP-al. – Ez örült-ségnek hangzik. – Hallom, ahogy dörmögsz.

Vizsgáljuk meg, azt gondolod ez a hatar? Nézzünk meg néhány kezet, amelyek elvezetnek a válaszhoz erre a kérdésre:

7+3+11+6=27	6+2+12+6=26	5+1+13+7=26	4+2+13+7=26
7 FP	6 FP	5 FP	4 FP
♠ K x x x x x	♠ K x x x x x	♠ K x x x x x x	♠ T x x x x x x
♥ A x x x x	♥ K x x x x x	♥ Q x x x x x	♥ A x x x x x
♦ x x	♦ x	♦ –	♦ –
♣ –	♣ –	♣ –	♣ –

Fantasztikus! Egy indulóerős kéz és csak 4 FP ????

Nos... te valószínűleg olyan egyhangú kezekkel, mint 4-4-3-2 és 8 FP – ahogy mindenki más a világon (beleértve engem is ☺) – passzolni fogsz:

8 FP
♠ A B x x
♥ K x x x
♦ x x
♣ x x x

Látod már, mi jár az eszemben?

8 FP	4 FP
♠ A B x x	♠ T x x x x x x
♥ K x x x	♥ A x x x x x
♦ x x	♦ –
♣ x x x	♣ –

Ez **NAGYSZLEM**, barátom, ha az adu-elosztás 1:1.

Té bridzsel? ☺

5. Megszorítások

Miféle megszorítások?

Jó kérdés.

Sok bridzsszövetség – gondoltad volna – megszorításokat ír elő a licitedre, néhány közülük elmegy egészen addig a pontig, hogy már nem is tudod, miféle játékot játszol... (végül is, ez az egész csak „játék” ☺)

Nem szeretnék vitába szállni arról, hogy milyen megszorításokat ír elő az ACBL, inkább szeretném fontolóra venni azoknak a mérsékeltbb „átlagos” megszorításoknak a csoportját, mint amilyeneket a Francia

Bridzsszövetség (Fédération Française de Bridge) ír elő a bridzsversenyeken a szabályaiban:

„Az egyes magasságú színindulás CSAK a 18-as szabály (FP+a+b) alapján történhet, és lehet 16 a harmadik helyen”

Ez olyan, mint Marty Bergen 20-as szabálya csak 18 pontot tartva az első, és második helyen, és leengedve 16-ra a harmadik helyen.

Megjegyzem, ez az EBL szabálya is (European Bridge League).

Nézzük meg, mi történik a mi „elképesztően gyenge” indulásainkkal, ami a 7, 6, 5, 4 FP-ot illeti.

A 7 FP-os kéz → 7 FP + 6 + 5 = 18

A 6 FP-os kéz → 6 FP + 6 + 6 = 18

A 5 FP-os kéz → 5 FP + 7 + 6 = 18

A 4 FP-os kéz → 4 FP + 7 + 6 = 17

Szóval – **mindezen indulások** éppen **összhangban vannak** az „átlagos nemzeti szövetség” megszorításaival – több mint megdöbbentő néhány ember számára.

Remélem, te már nem tartozol közéjük többé.

Nézzük meg a **WBF** (World Bridge Federation) **meghatározását az indulóerős kézre!** A WBF nem határozza meg az indulóerőt Goren pontokban, vagy Bergen pontokban kifejezve, vagy (**nota bene**) még a Milton Work FP-okban kifejezve sem!

A szabály valójában azt mondja ki, hogy az indulóerős kéz egy olyan kéz, amely „**egy Dáma értékével ér többet, mint az átlagos kéz**”.

Akkor állapítsuk meg az átlagos kezét a Zar Pontok szerint. Összehasonlításként az átlagos FP-ban mért kéz, egy 10 FP-os kéz. Így az indulóerős kéz, Milton Work értékelése szerint $10 + 2 = 12$ FP.

Az átlagos kéz a 6-4-2-1 figura (honór) pont (ZFP) szabály szerint $6+4+2+1=13$ pont. Most az elosztási pont-rész (ZEP) kiszámításához meg kell néznünk minden lehetséges elosztást, és meg kell szoroznunk a Zar Pontokat, amit ezek hoznak a valószínű előfordulásuk számával. Amikor összeadtuk az összes szorzatot, megkaptuk az átlagos kéz Elosztási Zar Pont-értékét.

Akkor nézzük:

5a) táblázat A elosztások az előfordulásuk gyakoriságával és a hozzájuk tartozó Zar Pontok

4-3-3-3 = 10.5% 8 ZP	6-4-2-1 = 4.7% 15 ZP	8-2-2-1 = 0.19% 17 ZP	10-1-1-1 = 0.0004% 20 ZI
4-4-3-2 = 21.5% 10 ZP	6-4-3-0 = 1.3% 16 ZP	8-3-1-1 = 0.12% 18 ZP	10-2-1-0 = 0.0011% 22 ZP
4-4-4-1 = 3.0% 11 ZP	6-5-1-1 = 0.7% 16 ZP	8-3-2-0 = 0.10% 19 ZP	10-3-0-0 = 0.0002% 23 ZI
5-3-3-2 = 15.5% 11 ZP	6-5-2-0 = 0.6% 17 ZP	8-4-1-0 = 0.045% 20 ZP	11-1-1-0 = ~0 % 23 ZP
5-4-2-2 = 10.5% 12 ZP	6-6-1-0 = 0.1% 18 ZP	8-5-0-0 = 0.003% 21 ZP	11-2-0-0 = ~0 % 24 ZP
5-4-3-1 = 13.0% 13 ZP	7-2-2-2 = 0.51% 14 ZP	9-2-1-1 = 0.02% 19 ZP	
5-4-4-0 = 1.3% 14 ZP	7-3-2-1 = 1.88% 16 ZP	9-2-2-0 = 0.01% 20 ZP	12-1-0-0 = ~0 % 25 ZP
5-5-2-1 = 3.2% 14 ZP	7-3-3-0 = 0.26% 17 ZP	9-3-1-0 = 0.01% 21 ZP	13-0-0-0 = ~0 % 26 ZP
5-5-3-0 = 0.9% 15 ZP	7-4-1-1 = 0.39% 17 ZP	9-4-0-0 = 0.001% 22 ZP	
	7-4-2-0 = 0.36% 18 ZP		
6-3-2-2 = 5.6% 13 ZP	7-5-1-0 = 0.10% 19 ZP		
6-3-3-1 = 3.5% 14 ZP	7-6-0-0 = 0.006% 20 ZP		

A számítás:

(a leghosszabb szín 4) $84 + 215 + 33 \dots = 332$

(a leghosszabb szín 5) $170 + 126 + 169 + 18 + 45 + 13 \dots = 541$

(a leghosszabb szín 6) $73 + 50 + 70 + 21 + 11 + 10 + 2 \dots = 237$

(a leghosszabb szín 7) $7 + 31 + 4 + 7 + 6 + 2 + 0,1 \dots = 57$

(a leghosszabb szín 8) $3 + 2 + 2 + 1 + 0,1 \dots = 8$

(a leghosszabb szín 9) $0,4 + 0,2 + 0,2 + 0,1 \dots = 1$

Ez azt jelenti, hogy függetlenül attól, hogyan értékeled a kezeket, az indulóerős kéz az átlagos kéznél egy Dáma értékével több.

mindösszesen 1176, amit ha elosztunk 100-al, hogy %-ra konvertáljuk, kb. 11 pont jön ki.

Így, az **átlagos kéz értéke Zar Pontban számolva $13 + 11 = 24$ ZP.**

Ez lefordítva annyit jelent, hogy a **Zar Pontban számolt indulóerő, a 26 ZP** éppen egy **Dáma értékével (2 pont) jobb**, mint az **átlagos kéz, amely 24 ZP**.

Ennélfogva, összhangban a **Világszövetséggel (WBF)** és az „átlagos **nemzeti bridzsszövetségek szabványával**” és az **Európai Bridzsszövetséggel (EBF)** a **Zar Pont INDÍTÓEREJŰ KÉZ** meghatározása, hogy 26 Zar Pont kell hozzá, így **tökéletesen rendben van**.

Érdekes megjegyezni, hogy mindhárom módszer – a Goren, a Bergen és a Zar – PONTOSAN illeszkedik a minimum feltevésekhez, amelyeket a WBF előír. Hiszen az „átlagos” kéz 5-3-3-2-es elosztású és 10 FP-t tartalmaz. A három rendszer szerinti számítás:

1. **Goren** 10 FP-ot kap és 1-et a dublóért = 11 Goren Pontot ér az átlagos kéz – egy Dáma értékével kevesebb mint az **indulóerő a 13 Goren Pont**.
2. **Bergen** 10 FP-ot kap és 8-at a két leghosszabb színért = 18 – megint egy Dáma értékével kevesebb mint az **indulóerő a 20 Bergen Pont**.
3. **Zar** 10 + 3 = 13 pontot kap – a FP és a Kontrolok összege -, és $(5+3) + (5-2) = 11$ pont az elosztásért, összesen 24 pont – egy Dáma értékével kevesebb, mint az **indulóerő a 26 Zar Pont**.

Mielőtt elhagynánk ezt a részt, hadd' bizonyítsuk be, hogy a Zar Pontok Lineáris (Egyenletes és Monoton) Számítás, és a lépésköz pontosan „Egy_Bubi_Értéke”.

1. Be fogjuk bizonyítani, hogy a Zar Pontok **Monoton és Egyenletes**, függetlenül a változtatás hosszától, a 4 színben keresztül (a, b, c, és d).

Először is bebizonyítjuk az egyenleteséget abban az esetben, amikor felfelé moz-

gatunk egy lapot a színek között d-től a-ig. Tegyünk egy lapot d-ből c-be

$$(a) + (b) + [a - (d-1)] = (a+b) + (a-d) + 1$$

Tegyünk egy lapot c-ből b-be

$$(a) + (b+1) + (a-d) = (a+b) + (a-d) + 1$$

Tegyünk egy lapot b-ből a-ba

$$(a+1) + (b-1) + (a+1 - d) = (a+b) + (a-d) + 1$$

Most mozgassuk a lapokat lefelé a-tól d-ig

Tegyünk egy lapot a-ból b-be

$$(a-1) + (b+1) + (a - 1 - d) = (a+b) + (a-d) - 1$$

Tegyünk egy lapot b-ből c-be

$$(a) + (b-1) + (a-d) = (a+b) + (a-d) - 1$$

Tegyünk egy lapot c-ből d-be

$$(a) + (b) + [a - (d+1)] = (a+b) + (a-d) - 1$$

Tehát a különbség 1 pont, **FÜGGETLEN** attól, hogy honnan veszel el egy lapot, és teszed a következő színbe sorrendben az a, b, c, d színek közül a kézben.

2. Minden egyes kártya elmozdítása az elosztásban, és a sorrendben következő tétele **egy Bubi értékét** jelenti az elosztási pontokban. Ez az 1 pont különbség egyenlő azzal az 1 ponttal, amit a Zar Pontok rendszer egy Bubihoz rendel.

Így a Zar Pontok Monoton és Egyenletes számítást mutat, éppen „Egy_Bubi_Értékű” lépésközzel.

6. Az anti-agresszió

Tehát az agresszió elmehet akár 4 FP értékig is a szélsőséges 7-6-0-0 elosztás esetben.

Lássuk, milyen messzire tudjuk tolni a dolgokat a másik oldalon. Úgy is mondhat-

juk, hogy mennyi a LEGTÖBB FP, amely előírás szerint nem engedi meg neked az indulást (a Zar Pontok szabályai szerint), a már hangsúlyozott tény ellenére, hogy 12+ FP-al **indulni fogsz** „nyers erő” birtokában. Azt aényt, hogy a Zar Pontok hivatalosan nem ad zöld jelzést az induláshoz, mutatja meg neked a következő tájékoztató jellegű korrekció.

Már biztosan rájöttél, hogy most az egyenletes kezekről beszélünk, nem pedig a „vad” kétszínűekről. S már érintettük az egyenletes kezek licitjének témakörét ennek a cikknek az elején, ezért tudod, hogy az egyenletes kezeknél alapvetően a figurák számítanak – a nyers erő. Gondolod, hogy teljes így a kép?

Hogy megalapozzuk az elgondolást, nézzük meg a következő lapokat! Nyugat vagy, és a partnered 1 szannal indult. Speciális 1 szant játszotok (természetesen csak a példa kedvéért), CSAK **pontosan 14 FP**-al, **4-4-es majjrral, egyenletes 4-4-3-2-es** elosztással és a **dubló legyen a ♣**. (Hé, jó vagyok licitrendszerek készítésében ☺)

Ismerd el, több információt adok Neked, mint amennyit reméltél. Itt a kezed:

♠ K x x x x

♥ A x x x x

♦ x x

♣ x

Nos ... mit szeretnél játszani ebből? Van valamilyen „tudományos” elképzelésed? ☺

Nézd meg jól – hiába töröd a fejed – vaktában fogsz lőni.

Hogy megmutassam neked, milyen ismeretlen homály manipulál téged, itt van két „normál” 1 szanos kéz:



14 FP, egyenletes 4-4-3-2 elosztás(ú kéz)

♠ A x x x

♥ K x x x

♦ A K x

♣ x x

14 FP, egyenletes 4-4-3-2 elosztás(ú kéz)

♠ D B x x

♥ K D B x

♦ D B x

♣ D x

Akkor **szlem** vagy **részjáték**, ez itt a kérdés. ☺ Ebben az ártatlan példában **3 szint különbségről** beszélünk – először szlem és másodsor részjáték...

Agresszió, vagy anti-agresszió, melyik pedált nyomjuk?

Látod a különbséget, a 6 kontrol és az 1 kontrol között. Az első kéz **5 kontrollal többet** tartalmaz, mint a második, ez azt jelenti, hogy az 5 Zar Ponttal többet ér, minden más **egyforma!** Ez a következő értékeléshez vezet: az első egyenletes kéz $14+6+8+2=30$ pont, míg a második $14+1+8+2=25$ pont. Tehát az első kéz a következő szint határát súrolja (5 Zar szintenként), míg a második nem éri el „hivatalosan” az egyes indulás határát a Zar Pontok rendszer szabálya szerint – csak a „nyers erő” miatt fogod elindítani.

Most már készek vagyunk arra, hogy visszatérjünk az eredeti kérdéshez, milyen messzire tudjuk kitolni „a nem indítható” kéz határát. Az idézőjel azért került oda, hogy felhívja a figyelmet arra a tényre, hogy el fogod indítani ezeket a kezeket a nagy figurális erő miatt (12+ FP). De **óvatosan, fenntartással indítsd el** az ilyen kezeket, vagyis:

1. passzolj az első adandó alkalommal,

2. igyekezz a szanzadu felé (lásd a „tájékoztató-irányadó” megjegyzést lejjebb).

Itt vannak a példák FP szerint emelkedő sorrendben.

Az „általános” szabályok a „standard/normál” licitben – amit ismersz – alapve-

12+2+8+3=25 12 FP ♠ D B x x x ♥ K x ♦ D B x ♣ K x x	13+1+8+3=25 13 FP ♠ K D x x x ♥ D B x ♦ D x ♣ D B x	14+1+8+2=25 14 FP ♠ D B x x ♥ D x ♦ D B x ♣ K D B x	15+2+7+1=25 14 FP ♠ K B x x ♥ K D x ♦ D B x ♣ D B x
---	---	---	---

Fontos megjegyezni, és emlékezni a következő táblázatra:

Egyenletes elosztás	Maximális „nem indulóerő” FP
4-3-3-3	15
4-4-3-2	14
5-3-3-2	13

Most már tudod, mire kell **figyelned**, amikor egyenletes kezet osztottak neked, ellentétben azzal, amikor elosztásos a lapod. A Zar Pontok két részre osztja az egyenletes kezet az alacsony-FP-szinten (12-15 FP).

Az első csoport a „**max. 3** kontrol”. A második a „**min. 4** kontrol”. Ez jelenti számodra – más számítási paraméterekkel együtt – az un. „**orientációt**” az alacsony-FP-szintű egyenletes kezeknél – szanzadu, illetve színjáték felé. Ez úgy szolgál téged, mint a halogén lámpák a bizonytalanság ködében – amit az egyenletes kezek jelentenek.

7. A kizárások

Most hogy már tudjuk, hogy a „normál” 1-es szintű indulás történhet akár már 4 FP-al is, valószínűleg azt gondold, hogy a kizárások még lejjebb mehetnek, akár 1-2 FP-ig is.

Sajnálom, el kell, hogy keserítselek, nagyon messze jársz az igazságtól...

tően azt állítják, hogy a „normál” induláshoz kb. 12 FP kell, míg a gyenge ketteshez 8 FP és egy viszonylag jó 6-os szín szükséges.

Tehát a gyenge kettes induláshoz a normál 1-es szintű indulás FP 2/3-a szükséges.

A dolgok a Zar Pontok számítással sokkal konzervatívabbak – **22 és 25 közötti Zar Pontra** és egy tűrhető 6-os színre van szükséged.

A fő üzenet, amit közölsz itt „Nincs 26 pontom a normál induláshoz, de van egy tűrhető 6-os színem és 22-25 Zar Pontom”.

Ez itt egy tipikus kéz, amelyet gyenge kettessel fogsz indítani, alapjában véve bármelyik rendszerben:

♠ K x x
♥ K D B x x x
♦ x x x
♣ x

Nézzük meg, mi történik Zar Pontokkal. Összeszámolhatsz $9 + 2 = 11$ pontot a figurákért és a kontrolokért valamint $9 + 5 = 14$ pontot a 6-3-3-1-es elosztásért. Az összesen 25 Zar – nem elég az egyes színinduláshoz.

És hogyan működnek a kizárások a 3-as és 4-es szinten? Megint a fő üzenet: „Nincs 26 pontom a normál induláshoz, de van egy tűrhető 7-es vagy 8-as színem, értékelj a lapod ennek figyelembevételével”.

De miért megy le a határ a „normál” indulásoknál egészen 4 FP-ig, míg a kizárások

gyakorlatilag nem mennek 7 FP alá? A válasz egyszerű – a **játékerő** és a **lap korlátai**.

A kizárással gyakorlatilag egyszínű lapot mutatsz, nem túl sok lehetőséggel a variációkra és a lap újraértékelésére – alapvetően azt mondom „Ez minden, amim van.”

A normál indulásokkal a határ a csillagos ég.

8. Az összehasonlítás

Megállapítjuk a **négy különböző** elosztási-számítási **módszer** pontosságát néhány szabványos, egyszerű matematikai megközelítéssel.

Az első, a már említett Goren féle, a „3-2-1”-ként is ismert módszer, nevét a rövid színekhez rendelt pontokról kapta.

8a) táblázat Elosztások az előfordulásuk gyakoriságával

4-3-3-3 = 10.5%	6-4-2-1 = 4.7%	8-2-2-1 = 0.19%	10-1-1-1 = 0.0004%
4-4-3-2 = 21.5%	6-4-3-0 = 1.3%	8-3-1-1 = 0.12%	10-2-1-0 = 0.0011%
4-4-4-1 = 3.0%	6-5-1-1 = 0.7%	8-3-2-0 = 0.10%	10-3-0-0 = 0.0002%
	6-5-2-0 = 0.6%	8-4-1-0 = 0.045	
5-3-3-2 = 15.5%	6-6-1-0 = 0.1%	8-5-0-0 = 0.003	11-1-1-0 = ~0 %
5-4-2-2 = 10.5%			11-2-0-0 = ~0 %
5-4-3-1 = 13.0%	7-2-2-2 = 0.51%	9-2-1-1 = 0.02%	
5-4-4-0 = 1.3%	7-3-2-1 = 1.88%	9-2-2-0 = 0.01%	12-1-0-0 = ~0 %
5-5-2-1 = 3.2%	7-3-3-0 = 0.26%	9-3-1-0 = 0.01%	13-0-0-0 = ~0 %
5-5-3-0 = 0.9%	7-4-1-1 = 0.39%	9-4-0-0 = 0.001%	
	7-4-2-0 = 0.36%		
6-3-2-2 = 5.6%	7-5-1-0 = 0.10%		
6-3-3-1 = 3.5%	7-6-0-0 = 0.006%		

Lenkey Zsolt

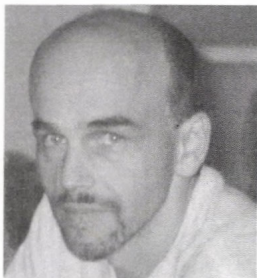

A második módszer a Bergen „20-as szabály” módszere a híres „Points Schmoints” könyvsorozatából. Bergen megközelítése, hogyan rendeljük a figurapontokhoz a két leghosszabb színünk összegét – (a+b) a mi jelzrendszerünkben.

Összehasonlítjuk még a legújabb módszerrel, a 90-es évek végi Drabble szabállyal: „Összeadjuk a két leghosszabb színünk hosszát, elosztjuk 3-al, kivonjuk a legrövidebb szín hosszát, és lefelé kerekítjük.” Mivel a Drabble skála (-1)-el kezdődik a 4-3-3-3-nál, átállítottuk az egész táblát úgy, hogy hozzáadtunk +1-et, hogy kiküszöböljük a negatív számokat.

Említettük már hogy 39 különböző elosztás lehetséges egy kézben.

Az alábbi táblázat bemutatja mindet, a lehetséges előfordulásuk értékével:

Az 5a) táblázat bemutatja mindet, a lehetséges előfordulásuk értékével (l. 39. old.).

A ~0-val jelölt számok kisebb mint 0,01%-ot jelentenek. Érdeemes megjegyezni, hogy a 4-3-3-3 elosztás nincs a 3 legvalószínűbb elosztások között, és hogy messze a legvalószínűbb 4-4-3-2 – 6%-al megelőzi a második legvalószínűbbet, az 5-3-3-2-t.

A Zar Pontok elosztási része **8-tól – a „leglaposabb” kéz – egészen 26-ig – a „legvadabb” kéz 3 sikkénel – tart.** Ez azt jelenti, hogy – ahogy az 5a) táblázatban látható – 17 csoportba osztja a kezeket.



8b) táblázat Az Elosztási Zar Pontok az ÖSSZES elosztáshoz

4-3-3-3 = 8 ZP	6-4-2-1 = 15 ZP	8-2-2-1 = 17 ZP	10-1-1-1 = 20 ZP
4-4-3-2 = 10 ZP	6-4-3-0 = 16 ZP	8-3-1-1 = 18 ZP	10-2-1-0 = 22 ZP
4-4-4-1 = 11 ZP	6-5-1-1 = 16 ZP	8-3-2-0 = 19 ZP	10-3-0-0 = 23 ZP
5-3-3-2 = 11 ZP	6-5-2-0 = 17 ZP	8-4-1-0 = 20 ZP	11-1-1-0 = 23 ZP
5-4-2-2 = 12 ZP	6-6-1-0 = 18 ZP	8-5-0-0 = 21 ZP	11-2-0-0 = 24 ZP
5-4-3-1 = 13 ZP	7-2-2-2 = 14 ZP	9-2-1-1 = 19 ZP	
5-4-4-0 = 14 ZP	7-3-2-1 = 16 ZP	9-2-2-0 = 20 ZP	12-1-0-0 = 25 ZP
5-5-2-1 = 14 ZP	7-3-3-0 = 17 ZP	9-3-1-0 = 21 ZP	13-0-0-0 = 26 ZP
5-5-3-0 = 15 ZP	7-4-1-1 = 17 ZP	9-4-0-0 = 22 ZP	
6-3-2-2 = 13 ZP	7-4-2-0 = 18 ZP		
6-3-3-1 = 14 ZP	7-5-1-0 = 19 ZP		
	7-6-0-0 = 20 ZP		

Három szempont szerint fogjuk összehasonlítani a négy módszert.

1. Az alaptól való eltávolodás: a csoportok száma, amelyekbe a módszer beosztja a kezeket.

2. Elkülönítő képesség: az elosztások száma, amelyek egy csoportba esnek.

3. Szórás: amelyet a következő részben ismertetünk.

Hogy előkészítsük ezt a gyakorlatot, megmutatjuk a következő táblázatot a pontokkal, amelyeket a négy számítási módszer rendel az elosztásokhoz:

Elosztás	Zar	Bergen	Goren	Drabble
4-3-3-3 =	8	7	0	0
4-4-3-2 =	10	8	1	1
5-3-3-2 =	11	8	1	1
4-4-4-1 =	11	8	2	2
5-4-2-2 =	12	9	2	2
5-4-3-1 =	13	9	2	3
6-3-2-2 =	13	9	2	3
6-3-3-1 =	14	9	2	3

Elosztás	Zar	Bergen	Goren	Drabble
7-2-2-2 =	14	9	2	2
5-4-4-0 =	14	9	3	4
5-5-2-1 =	14	10	3	3
5-5-3-0 =	15	10	3	4
6-4-2-1 =	15	10	3	3
6-4-3-0 =	16	10	3	4
7-3-2-1 =	16	10	3	3
6-5-1-1 =	16	11	4	3
7-3-3-0 =	17	10	3	4
8-2-2-1 =	17	10	3	3
6-5-2-0 =	17	11	4	4
7-4-1-1 =	17	11	4	3
7-4-2-0 =	18	11	4	4
8-3-1-1 =	18	11	4	3
6-6-1-0 =	18	12	5	5
8-3-2-0 =	19	11	4	4
9-2-1-1 =	19	11	4	3
7-5-1-0 =	19	12	5	5
9-2-2-0 =	20	11	5	4
10-1-1-1 =	20	11	6	3
8-4-1-0 =	20	12	5	5
7-6-0-0 =	20	13	6	5

Elosztás	Zar	Bergen	Goren	Drabble
9-3-1-0 =	21	12	5	5
8-5-0-0 =	21	13	6	5
10-2-1-0 =	22	12	5	5
9-4-0-0 =	22	13	6	5
11-1-1-0 =	23	12	7	5
10-3-0-0 =	23	13	6	5
11-2-0-0 =	24	13	7	5
12-1-0-0 =	25	13	8	5
13-0-0-0 =	26	13	9	5

A táblázat Zar Pontok szerint emelkedő sorrendben rendezett. Ahogy vártuk, MINDEGYIK módszer alapvetően ugyanazt az emelkedő vonalat követi, kevesebb pontot adva az egyenletes elosztásúaknak és többet a „vadabbaknak”. Mivel mind-egyiknél a **4-3-3-3** az **alap**, amelyhez a leg-kevesebb pontot rendelik, figyelmünket a többi csoportra összpontosítjuk (a 4333 elosztásról, mint alpról beszélünk).

A következő táblázatban, az oszlopok az elmozdulást jelentik az alaptól (+1 azt jelenti, hogy az első csoport az alaptól), míg a táblázat a csoportban található elosztások számát mutatja:

Módszer	+1	+2	+3	+4	+5	+6	+7	+8	+9	+10	+11	+12	+13	+14	+15	+16	+17
Zar Pontok	1	2	1	2	4	2	3	4	3	3	4	2	2	2	1	1	1
Marty Bergen	3	6	7	9	6	7	-	-	-	-	-	-	-	-	-	-	-
Goren 3-2-1	2	7	8	5	6	6	2	1	1	-	-	-	-	-	-	-	-
Drabble	2	3	12	8	13	-	-	-	-	-	-	-	-	-	-	-	-

A Bergen Pontok **6**, a Goren Pontok **9**, a Drabble Pontok **5** és a Zar Pontok **17** csoportba osztják a kezeket. Ez azt jelenti, hogy az alaptól való eltávolodás szerint a Zar Pontok 2 – 3,4-szeresen jobb, mint a többi módszer.

A módszerek elkülönítési képessége adott: az elosztások maximális száma egy csoportban. A Zar Pontoknál ez a szám 4, amíg a Bergennél 9, Gorenénél 8, és Drabb-

lenél 13. Megint 2 – 3,2-szeresen jobb az eredmény.

Ha figyelembe vesszük a kezek számát a csoportokban, megtaláljuk a szórás értékét minden módszerhez, és meglátjuk a különbséget. Hogy ez mit is jelent?

A négyzetes gyök-közéérték (root-mean-square) az x változónak (néha mondják négyzetes átlagnak is), az x négyzet átlagának négyzetgyöke.

A tudósok gyakran használják a négyzetes gyök-közéérték kifejezést az eloszlásra, amikor a jel átlagos négyzetes eltérés négyzetgyökére utalnak egy adott bázisértéktől, vagy egyezéstől.

$$\left\{ \begin{array}{l} \sqrt{\frac{\sum_{i=1}^n x_i^2}{n}} \text{ a diszkrét eloszlásokra} \\ \sqrt{\frac{\int P(x)x^2 dx}{\int P(x) dx}} \text{ a folyamatos eloszlásokra} \end{array} \right.$$

(<http://mathworld.wolfram.com/Root-Mean-Square.html>)



A szórásat alkalmazva, a bázistól (x koordináta) mérve, a három számítási mód a következő értékeket adja:

az okok közül, amiktől „eldobod az agyad”. Néhány ember például könnyebbnek találja, hogy a $3*s + 2*sz + d$ képlettel számol-

Zar Pontok	négyzetgyök (91/17) = $\text{ngy}(5,35) = 2,31$
Marty Bergen	négyzetgyök (260/ 6) = $\text{ngy}(43,33) = 6,58$
Goren 3-2-1	négyzetgyök (220/ 9) = $\text{ngy}(24,44) = 4,94$
Drabble módszer	négyzetgyök (390/ 5) = $\text{ngy}(78,00) = 8,87$

Így a harmadik kritérium, a számítási módszerek szórása szerint, a Zar Pontok 2,2 – 3,6-szor jobb eredményt mutat.

Az érdekesség az, hogy **BÁRMELYIK** alkalmazott három kritérium szerint:

1. alaptól való eltávolodás,
2. elkülönítési képesség,
3. szórás,

a Zar Pontok durván **háromszor jobb eredményt** mutat, mint **bármelyik vetélytársa a három közül.**

9. Az átváltás

AZ ÁTVÁLTÁS?

Miért törődnél a Zar Pontok átváltásával Goren Pontokra vagy Bergen Pontokra, amikor épp MOST mutattuk meg három különböző módon, hogy a Zar Pontok háromszor jobb, mint bármelyik másik módszer?

„Miért váltsak át valami „jó”-t valami „rossz”-ra? – Hallom ahogy kérdezed... „Egyszerűen a „rossz”-at használom közvetlenül, inkább mint számolom a „jó”-t először, és azután átváltom a „rossz”-ra”.

Először is: minden módszernek van saját bázisa – akik használják, ilyen vagy olyan okból kifolyólag – „ezt ismeri”, „kényelemből”, „megszokásból” – néhány

jon (ahol az „s” a síkének, „sz” a szinglik, és „d” a dublók száma a kézben), mint az $(a+b)+(a-d)$ képlettel, vagy az azonos $2*a+(b-d)$ -vel.

Miért van ez – kérdezd őket ☺.

Másodszor: amikor adódik egy új módszer, az új értékkészletet használja és kiterjeszti a számítások határait. Ilyenkor hajlasz arra, hogy „tudat alatt” megpróbáld átváltani, vagy beszorítani az új értékeket a régiibe, ahol otthonosabban mozogsz. Az ilyen átváltások megengedik neked, hogy használd az ismert környezetet, és jobb válaszokat kapj anélkül, hogy elhagynád az ismert dimenziók kényelmét.

Már említést tettünk ilyen „kényelmes átváltásról”, amikor a mesterek $4-3-1\frac{1}{2}-\frac{1}{2}$ FP számításáról beszéltünk a „szabályos” Work $4-3-2-1$ FP helyett, hogy a „jó” $6-4-2-1$ sémához hasonlóra konvertálják a „rossz” $4-3-2-1$ sémát, hogy megtarthassák az egyensúlyt az elosztási pontokkal. (Melyik a matematikailag helyes FP számítási mód részben.)

Akkor hogyan lehet ezt lefordítani a Zar Pontok szabály szerint?

A FP részt természetesen az előbb említett $4\frac{1}{2}-3-1\frac{1}{2}-\frac{1}{2}$ számítással, amit a mesterek használnak a számítási módszereikben.

Az EP (elosztási pont) részhez pedig, használjuk a két legáltalánosabban elterjedt módszert: a Goren Pontokat és a Bergen Pontokat.

Vegyük az előző részben bemutatott összehasonlító táblázatot, és nézzük meg, hogyan lehet a Zar Pontokat átváltani Goren Pontokra:

1. **Levonsz 8 pontot** a Zar Pontok szerint kiszámolt összegből – ez egyenlíti ki, vagy hozzáigazítja az alsó végét a skálának, hogy ez is nullával kezdődjön, így előkészítve a második számítást.

2. **Elosztod az eredményt kettővel**, ez igazítja be a felső végét a skálának (vissza 9-re).

Tehát az 5521 elosztásért 3 Goren Pontot kapsz – pont annyit, amennyit a 7330 elosztásért.

A Zar Pontok szerint 14 pont jár az 5521-ért és 17 a 7330-ért. Hogy lássuk a 14 pontot Goren Szabály szerint is, elvégezzük az előbb leírt számítást $(14 - 8) / 2 = 3$. Ez azt jelenti, hogy a „Goren Szabály” szerinti a Zar Pontok ugyanazt az eredményt adja az 5521 elosztásra, mint a Goren Pontok.

A 7330 elosztásra is átváltjuk 17 Zar Pontot $(17 - 8) / 2 = 4$. Ez szignifikáns különbség, 4 a 3-mal szemben ugyanarra az elosztásra.

Most nézzük a **Bergen** pontokat – vegyük ismét szemügyre az összehasonlító táblázatot:

1. **Levonsz 8 pontot**, hogy lenullázd a kezdőértéket, előkészítve az osztást (a skála felső végének beállítása).

2. **Elosztod az eredményt kettővel**, ez állítja be a felső végét a skálának.

3. **Hozzáadsz 7-et**, ami visszaállítja az alsó értéket (így megérkeztünk, 7-től 13-ig tart az intervallum).

Tehát az 5521 elosztásért 10 Bergen Pontot kapsz – pont annyit, amennyit a 7330 elosztásért.

A Zar Pontok szerint 14 pont jár az 5521-ért és 17 a 7330-ért. Hogy lássuk a 14 pontot Bergen Szabály szerint is, elvégezzük az előbb leírt számítást $[(14 - 8) / 2] + 7 = 10$. Ez azt jelenti, hogy a „Bergen Szabály” szerint a Zar Pontok ugyanazt az eredményt adja az 5521 elosztásra, mint a Bergen Pontok.

A 7330 elosztásra is átváltjuk a 17 Zar Pontot $[(17 - 8) / 2] + 7 = 11\frac{1}{2}$. Ez is szignifikáns különbség, $11\frac{1}{2}$ a 10-el szemben, ugyanarra az elosztásra.

Csak még egy példa – a 6511 és a 8320 elosztásokhoz a Goren egyaránt 4 pontot rendel, míg a Bergen 11 pontot – szintén mindkettőhöz. Ezzel szemben a Zar az egyikhez 16, a másikhoz 19 pontot. Vátsd át és vedd össze a megfelelő eredménnyel.

Persze elvégezheted az „átváltást” bármely más elosztásra is, és láthatod a különbséget a számodra ismerős környezetben – legyen az Goren, vagy Bergen.

Befejezésül tanulmányozzunk két kezlet, értékeljük őket úgy, mint akkor, amikor felvesszük a lapokat. Kiszámítjuk az értéküket Goren Pontok, Bergen Pontok, Zar Pontok, Gorenre átváltott Zar Pontok és Bergenre átváltott Zar Pontok szerint.

Az első kéz 5521 elosztású és viszonylag kevés kontrollt tartalmaz, a második 7330 elosztású és viszonylag sok kontrollt tartalmaz. Mind a két kézben ugyanannyi, 15 FP van:

A Kéz

♠ K D 8 3 2

♥ K D B 9 2

♦ A 4

♣ 7

B Kéz

♠ A K T 8 7 5 4

♥ A T 9

♦ A 9 6

♣ –

Mindkét kéz tisztességes kéz, játsszó erővel, mégis némiképp különbözőnek látszik ...

1. Goren Pont Számítás

A Goren Pontok szerint **mindkét** kéz **18 pontot** ér – $15 + 2 + 1$ az **A** kéz és $15 + 3$ a **B** kéz.

2. Bergen Pont Számítás

A Bergen Pontok szerint **mindkét** kéz **25 pontot** ér – $15 + 5 + 5$ az **A** kéz és $15 + 7 + 3$ a **B** kéz.

3. Zar Pont Számítás

Az **A kéz** Zar Pontok szerint figurálisan $15 + 4 = 19$ (4 pont a 4 kontrolért). Az 5521-ért $10 + 4 = 14$ elosztási ZP, összesen 33 Zar Pont. Hozzáadunk 1 pontot, mivel a figurák 3 színben koncentrálnak = **34 pont**.

A **B kéz** Zar Pontok szerint figurálisan $15 + 7 = 22$ (7 pont a 7 kontrolért). A 7330-ért $10 + 7 = 17$ elosztási ZP, összesen 39 Zar Pont. Hozzáadunk 1 pontot, mivel a figurák 3 színben koncentrálnak = **40 pont**.

A **különbség 6 Zar Pont** a két kéz között. Vedd észre, hogy **egy teljes szint** a különbség!

4. Zar Pontok „átváltva” Goren Pontokra

Az **A kéz** „Átváltott” Zar Pontok szerint figurálisan $4\frac{1}{2} + 6 + 3 + \frac{1}{2} = 14$ (1 ponttal kevesebb, mintha az eredeti Work séma szerinti 15 FP).

A **B kéz** „Átváltott” Zar Pontok szerint figurálisan $3 * 4 + 3 = 16$ (1 ponttal több, mintha az eredeti Work séma szerinti 15 FP).

Az **A kéz** „Átváltott” Elosztási Zar Pontok szerint (ahogy az előbb kiszámoltuk) 3

pont – éppen annyi, mint a Goren számítás szerint.

A **B kéz** „Átváltott” Elosztási Zar Pontok szerint (ahogy az előbb kiszámoltuk) 4 pont – 1 ponttal több, mint a Goren számítás szerint.

Így az **A kéz** „Átváltott” Elosztási Zar Pontok szerint $14 + 3 = 17$ pontot ér – ez 1 ponttal kevesebb, mint az eredeti Goren Számítás szerint (17 a 18-cal szemben).

Így a **B kéz** „Átváltott” Elosztási Zar Pontok szerint $16\frac{1}{2} + 4\frac{1}{2} = 21$ pontot ér – ez 3 ponttal több, mint az eredeti Goren Számítás szerint (21 a 18-cal szemben).

Más szavakkal, az **A kéz** esetén a Zar Pontok (Goren ponthatárok közé szorítva)

17/18 arányban, azaz 94%-kal konzervatívabb, mint a Goren Pontok, míg a B kéz esetén a Zar Pontok (megint csak/szintén a Goren ponthatárok közé szorítva) 21/18 arányban azaz 117%-kal agresszívabb, mint a Goren Pontok.

5. Zar Pontok „átváltva”

Bergen Pontokra

Az **A kéz** „Átváltott” Zar Pontok szerint figurálisan $4\frac{1}{2} + 6 + 3 + \frac{1}{2} = 14$ (1 ponttal kevesebb, mintha az eredeti Work séma szerinti 15 FP).

A **B kéz** „Átváltott” Zar Pontok szerint figurálisan $3 * 4\frac{1}{2} + 3 = 16\frac{1}{2}$ (1 $\frac{1}{2}$ ponttal több, mintha az eredeti Work séma szerinti 15 FP).

Az **A kéz** „Átváltott” Elosztási Zar Pontok szerint (ahogy az előbb kiszámoltuk) 10 pont – éppen annyi, mint a Bergen számítás szerint.

A **B kéz** „Átváltott” Elosztási Zar Pontok szerint (ahogy az előbb kiszámoltuk) 11 pont – 1 $\frac{1}{2}$ ponttal több, mint a Bergen számítás szerint.

Így az **A kéz** „Átváltott” Elosztási Zar Pontok szerint $14 + 10 = 24$ pontot ér – ez 1 ponttal kevesebb, mint az eredeti Bergen számítás szerint (24 a 25-tel szemben).

Így a **B kéz** „Átváltott” Elosztási Zar Pontok szerint $16 + 11\frac{1}{2} = 28$ pontot ér – ez 3 ponttal több, mint az eredeti Bergen számítás szerint (28 a 25-tel szemben).

Más szavakkal, az **A kéz** esetén a Zar Pontok (Bergen ponthatórok közé szorítva).

24/25 arányban, azaz 96%-al konzeratívabb, mint a Bergen Pontok, míg a B kéz esetén a Zar Pontok (a Bergen ponthatórok közé szorítva) 28/25 arányban, azaz 112%-kal agresszívabb, mint a Bergen Pontok.

Remélem, ez jó rálátást biztosít.

10. Összegzés

A Zar Pontok lényegében két dolgot tesz lehetővé:

– Megállni **részjátékban 24 FP-tal**, amikor nincs gémmel a láthatáron, de a terem gémet mond „az elfogadott, hagyományos irányelvek szerint”.

– Belicitálni a **17 FP-os gémekeket**, vagy szlemekeket, amikor a terem körpasszra adja a tokot, ugyanúgy „az elfogadott, hagyományos irányelvek szerint”.

Így:

Induló:

1. Add össze a **figurapontjaidat a kontrolokkal**.

2. Add össze a két leghosszabb szín (hosszának) **összegét** a leghosszabb és legrövidebb szín hosszának **különbségével**.

3. Ha el tudsz így számolni **26-ig**, nyugodtan kinyithatod a licitet.

Válaszoló:

4. Végezd el az indulóerő-számítást, az előbb említett módon.

5. Adj +1 pontot minden **figuráért** (beleértve a tüzest) a partner színében (max +2 pont), és +3 pontot az **extra hosszúságért**.

6. Ha el tudsz így számolni **16-ig**, nyugodtan elmehetsz a kettes magasságig; ha **26** pontot számolsz – az már gémmel.

A Zar Pontok hihetetlen pontosságát mutat a kéz elosztási erejének számításában – nagyjából 3-szor jobbat, mint bármely más módszer ebben a csodálatos játékban, a bridzsben.

Hallottam néhányszor, hogy az emberek panaszkodtak, hogy a Zar Pontok egy kicsit túl komplex. De a komplex kifejezés relatív dolog. Mivel gondold megverni a mestereket, pusztá kézzel? A rendőrséget fogják hívni. ☺

Ha csak belenéznél a leírt rendszereikbe, elszédülnél a 100, 200, 300 oldal látván! Nem vicc. Én láttam rendszerek másolatát pontosan ezekkel a paraméterekkel. S ezek világbajnokok rendszerei, akik tudják, hogy „a semmit a semmiért” nem egy jó üzlet... Erőfeszítéseket kell tenned – komplex vagy sem.

Egyébként, ha leülsz a bridzsasztalhoz, ez már „túl komplex”. ☺

Szóval, a Zar Pontok túl komplex számmodra? Gondold át újra – és sok szerencsét az asztalnál.

Kérdések, javaslatok, kritika? Kérlek, lépj kapcsolatba velem: Zar Petkov

írta: Zar Petkov Zar@zarpoints.com

fordította: Lenkey Zsolt

lenkey.zsolt@mailbox.hu

lektorálta: Bánki Zoltán és Gáspár Gyula

Licitforum 48. megoldások



Rovatvezető: Honti László, Mezei Katalin

1. MP páros, Ált. bell. Dél lapja:

♠ A 6 5 ♥ 8 ♦ A K 9 7 5 4 ♣ 8 7 6

Nyugat	Észak	Kelet	Dél
1♣ ¹	1♠ ²	passz	3♦
4♣	4♦	4♥	passz
passz	5♦	passz	passz
5♥	passz	passz	?

¹ Precíziós (16+ FP vagy ennek megfelelő elosztásos lap)

² Timbuktu (5+♣ vagy ♥ és ♦ min.4/4)

Mit licitálsz?

Licit	Szavazat	Pont
Passz	12	100
6♦	3	70
kontra	1	40

A természet megismerhető, csak meg kell találni az ő törvényeit. Ezt akár egy görög filozófus is mondhatta volna, ha az ókorban tantárgyként oktatták volna a magyart a görög csarnokokban. Tehát, a helyzet elemzése kapcsán először próbáljunk elemelkedni az adott parti sarától. A kizárásos szituációkban azt is figyelembe kell venni, hogy az ellenfél mozgástere oly módon beszűkül, hogy olyan felvételbe jut, ami a mi lapunkat látva teljesen indokolatlan. Az ellenfél ilyenkor statisztikai tudására hagyatkozik: magas kizárás esetén feltételezi maguknál a gémerőt, és megpróbálja bemondani a legközelebb eső gémet. Ez olyankor nagyon jól sikerülhet, ha csak egy gém van

látótávolságban. Azonban rossz eredményhez is vezethet – mint jelen esetben – ha több lehetőség közül kellene a partnereknek választani, konzultációs módszerrel. Legnehezebb helyzetben vannak ilyenkor a mesterséges erős indulást játszó párok, mint fenn. Az általánosságok fényében már nem is olyan érthetetlen az adott licithelyzet. A partnernek tényleg ötös körje van figura nélkül (biztos elosztásos lapja van az 5 káró licitje alapján, és hat-négygyel nem az 1 pikkét választotta volna elsőre), a partnernek tényleg ötös kárója van, és ami az elemzés előtt hihetetlennek tűnt szingli a pikkje. Innen nézve már tényleg csak egy kis lépés a jó megoldás, mert a 6 kárónk vagy jó mentés az ellenfél 5 pikkje!! ellen, vagy teszamazt benne van, mint most.

Bánki Zoltán: Passzolok. Néhány dolog nem világos, a partnernek 4 kis körje lehet... Az ötös magasság az ellenfeleké, hátha buknak egyet.

Csepeli Miklós: „Passz. Választhatok a -650, -680, -790, -800, -990 között. A legolcsóbbat veszem meg.”

Dienes Ödön: „Passz. A mentés tuti 800, (mivel a partnernek nyilván csak 4-es a körje, – hiszen az ellen csak 8 aduval vállalkozik – a max. 5-ös kárója mellett három fekete, és egy kőr kiadónk látszik) az 5 kőr benne lehet, mert a partner 4 kőrre 5 kárót, az 5 kőrre passz-t mondott. Tehát kés alatt ülve semmiképp sem várható tőle ütés. (Megszerezhető ütéseink: 1 pikk és max. 1 káró.)

Gál Péter: „6♠. Már eddig sem értettem egy kukkot sem.”

GIB: „6♠. Jó lenne tudni milyen stílusú az 1 pikk licit, de mindenképpen találhatni kell, ez jeleni a legkisebb kockázatot.

Hegedüs Orsolya: „Passz. A licit alapján a valószínű elosztások: Ny – 4306; É – 2452; K – 4522. Az 5♠ felvétel valószínűleg kettőt bukott volna, ez pedig lehet, hogy bukik egyet, ha a partnernél van a pikk K, vagy a kőr ütése után tud még lopni egy pikket. Mindenesetre, kis pikkkel indulok.

Homonnay Géza: „Passz. Célunkat elértük, az ellenfelet az ötös magasságra kergettük. Nem igazán jön más szóba – az 5 kőr könnyen benne lehet, ha meg elbukik, már jók vagyunk, a 6 káró pedig könnyen bukhat 800-at.

Kertész Ádám: „Kontra. Tartózkodom. (Ha nagyon muszáj licitálni, akkor a „büntetőkontra” feliratú kártyát teszem az asztalra.)

17 éve nincs alkalmam se Timbuktút játszani, se ellene védekezni. Otthon biztosan tudják, mit ígér és mit tagad a partner, több támpontjuk van, mint nekem.

(A 80-as évek elején – többek között – Danny Kleinmann is kidolgozott egy erős szan elleni védekező rendszert: „Redwood Cancel Transfers” abból az egyszerű ötletből kiindulva, hogy adjunk transzfert egy egyszerű lapra, de ezt módosíthatjuk a következő szín viszonyválaszával, amely azt a színt és a negyediket ígéri. Később Suction néven terjedt el Las Vegasban és környékén. A lengyelek is, meg az olaszok is kitalálták ugyanezt. És persze, Maliban is.)”

Linczmayer Lajos: „Passz. IMP esetén a partner 5♠ licitjét komolyabban venném és lehet, hogy mondanék hat kárót is, feltételezve, hogy legfeljebb egyet bukunk. De MP esetén a partner merészebb lehet és a 6♠

már gém fölé bukhat, ezért a bemondásának várható értéke 50% (top vagy nulla). Ha a mezőny egy része hagyja a 4♥-t, akkor mivel van reményünk a buktatásra, a várható írásunk 60-70% is lehet, amit csacsiság lenne 50%-ra rontani. A kontra hasonló megfontolások alapján szintén értelmetlen.”

Nikolits Tamás: „6♠. Én már az első alkalommal 5 kárót mondtam volna, akkor azt játszottuk volna kontrával.”

Szegedi Balázs: „Passz. Bár kérdések sora merül fel bennem. Valóban közbeszólunk 4-4-gyel bellben? Vagy 5-ös színnel a kettes magasságon?? És, ha igen, akkor tényleg vállaljuk 8 aduval a 4-es magasságú kontrázott felvételt (4♣)??? Egyre több a kérdőjel! Azt hiszem, ha ez a taktikánk, akkor valahányszor „magam ellen” kell játszani, akkor mindig precízióst szeretnék játszani, utána pedig csak büntető kontrákat ☺.

Egyébként a helyzetről az a véleményem: ha valóban 4-4-e van a partnernek, akkor semmiképp sem szeretnék menteni. 5-ös kőrje vagy 6-4-e pedig nem lesz. De még 4-es kőr és 5-ös káró esetén sem biztos, hogy az 5 kőr benne lesz. Mondjuk kontrát azért a párosverseny ellenére sem mondanék: szerintem nekünk nincs gémiünk (én 1 kőr és minimum 2 fekete kiadóval számolok) ha ez elbukik, akkor nekünk jó parti lesz. Ha meg benne van, akkor a 6 káró simán 800-at bukhat úgy is, hogy a partnernek 5-ös kárója van.

Szilágyi László: „Passz. Azt hittem ellenjáték lesz a kérdés.....”

Szőts Gábor: „Passz. A 6♠ az –800, ha csak nem 6–4-et kapok. Ezek után pedig már közömbös, hogy az 5♥ benne van-e.”

Talyigás Péter: „Passz. (Nem jó licit a 3 káró. 3 treffet kellett volna mondanom.) A partnernek feltételezésem szerint 6-4-e

van a pirosakban 4 kicsi kőrrel. Ha most 6 kárót mondunk, mit fogunk licitálni a 6 kőrré? (Rádásul az ötödik emelet az ellenfélé...)"

Viktor Dániel: „Passz. Ez megbukhat, de szűr is lehet benne. Akkor pedig nem kéne licitálni.”

Zoller Róbert: „Passz. Ez az 5 kőr nagy valószínűséggel benne lesz, ezért nem kontázom. A mentés pedig fantom, szerintem gém fölé bukna.”

A következő probléma összetett, ezért két kérdésben is szerepel.

2. MP páros, Ált. bell. Dél lapja:

♠ 9 7 ♥ 5 ♦ K 2 ♣ D B 10 7 5 4 3 2

Nyugat	Észak	Kelet	Dél
			?

Mit licitálsz?

Licit	Szavazat	Pont
4♣	8	100
3♣	7	80
passz	1	40

Már megint a globális felmelegedés! – sóhajt, az átlagpolgár, a napi sajtót böngészve.

Már megint egy kizárás. – berzenkednek a fórumtagok. Ezek a XXI. század kulcstémái. Expert játékosaink kissé szűkszavúan elemezték ezt a globális problémát. A kérdés úgy merül fel: mikor léphetem át minor kizárással a bűvös 3 szan határt?

Az adott kiosztás jól támasztja alá megfontolásainkat. Két oldalról vizsgálódunk:

1. A mi lehetséges felvételeinket elemezzve, látható, hogy 3 szanunk esélyei csekélyek az 5 treffel szemben (nincs major kont-

rollunk; a treffünk is egyel hosszabb, mint-hogy abban reménykedjünk, a partnernek is van belőle legalább dubló figurája; a treff kisfigurák sem ideálisak, mert nem biztosítanak átmenetet a színen belül). Tehát nem ér kár bennünket, ha a meghaladjuk a 3 szanunkat.

2. Az ellenjátékútéseink száma a felvívójátékban megszerezhetőekéhez képest igen csekély. (1-7) Az ellenfél felvételeit vizsgálva mondhatjuk, hogy a 4 treff kizárás jobb védelem a major gémeek kilicitálása ellen, a három szan pedig a kontraktbridzs szabályai szerint ilyenkor már nem játszható.

A fentiek egyértelműen a 4 treff licit mellett szólnak.

Bánki: „Passz. Bellben túl gyenge a treff.”

Csepli: „4♣. Hogy elkerüljem a harmadik problémát.”

Dienes: „4♣. Az 5 treff indokolatlanul drága lehet, ha jól ül a királyom, és a partner tartja valamelyik majort harmadmenetben. Ebben az esetben ugyanis „no slem”. Az én 5 treffem akkor is bukhat 800-ért, vagy 1100-ért ha az ellenfélnek nincs benne a szemje: köszönöm, nem.

Gál: „3♣. Előre olvastam.”

GIB: „4♣. Részint meg kell becsülni, ha 8 db adut osztanak, másfelől elkerültük a 3. pontban felmerülő problémát.”

Hegedűs: „4♣. Mivel ritkán lesz a partnernek olyan lapja, mellyel, ha mégis mi játszánánk, 3 szan lesz a jó felvétel, maradok a négyes magasságnál, hátha mégis az ellenfelet hozom nehéz helyzetbe.”

Homonnay: „4♣. Még mielőtt megnézem a harmadik feladványt...”

Kertész: „3♣. Talán én vagyok az egyetlen őslény, aki még tartja magát a „bellben 2, mansban 3” szabályhoz. Mondhatnék

4 treffet is (nem játszom Namyats-ot), ami most sikeresebb lehetne – de nem láthatom előre, hogy megy majd a licit!”

Linczmayer: „4♣. Jobb, mint a 3 treff, mert a 4 szan már remélhetőleg elbukik ☺.”

Nikolits: „3♣. Nem ideális, de ezt osztották.”

Szegedi: „4♣. Bár párosan talán nem érdemes annyira kizárni, mert a kihagyott gém itt nem annyi IMP-t hoz a konyhára. De hát kevés a major lapom, kevés az ellenjáték ütésem, cserébe jó a treffem. És elveszek még egy magasságot. Másfelől pedig aki azért mond 3♣-et mert még 3 szan is lehet belőle, az biztosan boldog ember (mert nagyon optimista).”

Szilágyi: „3♣. Culbertson 2-tes szabály.”

Szóts: „4♣. Ideális lap: nincs benne 3 szanunk. Most már az ellenfélnek sincs...”

Talyigás: „3♣. Esetleg 4 treff, hogy a partner ne akarjon 3 szant játszani, mert ahhoz aztán végképp nincs elég muníció...”

Vikor: „3♣. Elindulok 3 treffel, de nem maradok benne, ha a partner 3 szant mond, ha két magas figurás treffet ígértem.”

Zoller: „3♣. Ízlés dolga. Pároson inkább a 3 treff (ahogy a 3. kérdés is mutatja ☺).”

3. MP páros, Ált. bell. Dél lapja:

♠ 9 7 ♥ 5 ♦ K 2 ♣ D B 10 7 5 4 3 2

Nyugat	Észak	Kelet	Dél
			3♣
3♦	passz	3szan	passz
passz	kontra	passz	?

Mit licitálsz?

Licit	Szavazat	Pont
Passz	15	100
4♣	1	101

Bánki: „Passzolok. Nyilván előzetesen megbeszéltem a partnerrel, hogy ilyen tref fel is kizárunk.”

Csepeli: „Passz. Nem tudtam elkerülni.”

Dienes: „4♣. Mivel az előbb én 4 tref fel indultam, ezt a problémát nem szívesen oldom meg! Beleképzelve magam a 3 tref fesek gondolatvilágába, ha már ilyen balga voltam, ellenjátékra alkalmatlan lapom mal (egyetlen káró királyom is rosszul ül) nem szívesen de visszavonom a döntésemet (mármint hogy 3 treffel indultam 4 helyett). Sajnos a partnerem kontrája nem segít az indulásban.

Gál: „Passz. Mindig hiszek a partnernek. Igaz sokszor csalódtam már.”

GIB: „Passz. Mindenféle lapja lehet a partneremnek, amire elbukik a felvétel. Treff dámával indulok, persze.”

Hegedüs: „Passz. Nem hiszem, hogy a partner jó néven veszi, ha ebből kimegyek. Kőrrel fogok indulni.”

Homonnay: „Passz. És treffel indulok, bár ezt nem kérdezte senki.”

Kertész: „Treff dáma. (Passz) Végre belement a csőbe az ellenfél, csak nem húzom ki belőle? Nem a licit az érdekes, hanem az indulás – káró király a másik esélyes.”

Linczmayer: „Passz. A partner büntető kontrát adott és van tartalékban egy külső királyom. Lehet a lapja pl. ♠ K D B 10 ♥ A x x x ♦ x x x ♣ K x vagy ♠ J 10 x x ♥ K D B 10 ♦ Q 10 x ♣ K x.”

Nikolits: „Passz. Bízom a partneremben.”

Szegedi: „Passz. És kőrrel indulok. Az ember legyen hű önmagához: ha már csak 3♣-fel indultam, akkor most nem megyek ki. Az éppúgy lehet rossz, mint jó. Persze tudom, hogy Almádban épp most ültem be a nullszkórba, de ez nem tántorít el attól, hogy következetes legyek ☺. Pedig, mintha (Honti) Lacinak lett volna valami

elmélete arra, hogy ebből miért kell kimeni, de sajnos erre már nem emlékszem...”

Különösen vonatkozik ez a tétel (légy hű önmagadhoz) férfi-emberre, aki inkább megkerüli a Balatont, mint belátná tévedését, hogy Zamárdiba menet, ha lejösz Siófoknál az autópályáról nem jobbra, hanem ballra kell elindulni.

Crais Daisy: „4♣. Megpróbáltam ugyan ravaszkodni, hátha nem kell a négyes magaságon bűvészkednem a 4 treff-kontrában, de azért azt nem hagyom, hogy a partnerem az én trükkjeim miatt megalázottan legyen kénytelen túrni az ellenfél szűrjeit a 3 szanban. Nekem nem szokott szerencsém lenni, biztos nem úsznám meg a dolgot valami isteni kegyelem folytán. Egyébként pedig ha hibázom, annak viselem a következményeit. (És ez a 3 treff kizárás komoly hiba volt.)

Szilágyi: „Passz. Megint azt hittem hogy játszani kell...”

Szöts: „Passz. Jól értem a kérdést? Nem az indító kijátszást kérdezik? (Ugye azért nem indultam 4♣-fel, mert az kőrt ígért volna?)”

Végül, az is jó megoldás, ha olyan szerencsétlen vagyok, hogy Namyats-ot (4treff-középerős kőr licit) játszom, kérjek új osztást. (Vagy azért most még licitálhatnak 4 treffet!??)

Talyigás: „Passz. És még érveim is vannak © 1. Nem vagyok a partner gyámja: ismer, tudja mivel szoktam 3 treffel indulni. 2. Szeretnék a következő versenyen is vele játszani. 3. Ez a kontra treff indulást kér (nem kontrázta meg a 3 kárót) és bár elsőre úgy tűnik, nincs átvevőm, senki nem mondta, hogy a káró ász biztosan Nyugaton van. 4. Ha benne is van a felvétel, Nyugat ezt nem biztos, hogy tudja...”

Viktor: „Passzolok és körrel indulok. (Szerintem jó úgy játszani, hogy a kontra tiltsa le a treff indulást.)”

Zoller: „Passz. Ez a kontra nem az én treffemről szól.”

De sajnos az előző 3 treff licitem az ÉN treffemről szólt.

4. MP Páros, Ált. mans. Dél lapja:

♠ A 9 7 ♥ 3 ♦ D 8 6 4 2 ♣ K 10 6 5

Nyugat	Észak	Kelet	Dél
	1♠ ¹	4♥	?

¹ Precíziós rendszer (11-15 FP)

Mit licitálsz?

Licit	Szavazat	Pont
4♠	14	100
kontra	2	60

Bánki: „4♠. Mint mindenki. Még éppen jó lehet.”

Csepeli: „4♠. És behunyom a szemem.”

Dienes: „4♠. A 4 kőr igen könnyen bukhat gém alá, a 4 pikk vizont igen könnyen benne lehet. Elég hozzá egy várható dupla fit minor. A nem büntető kontrámnak az a baja, hogy nem ígéri a harmadik pikk ász, ezért a partner könnyen elmehet a jó 4 pikk mellett 5 minorra pont az előbb említett dupla fit esetén.”

Gál: „4♠. Csak a gyávák passzolnak.

A reprezentatív mintára épülő statisztikák vizont azt mutatják, hogy a gyávák tovább élnek...

GIB: „Kontra. Úgy emlékszem, egyes szín indulás után 4 körig játszunk információs kontrát.”

Hegediüs: „4♠. Feltételezve, hogy az ellenfél nem játszik extrém kizárásokat, valószínűleg átlagot fogunk írni. Ha éppen most van a partnernek olyan lapja, amivel a többiek nem indulnak el, még mindig törhetnek jó dolgok.

Homonnay: „4♠. Nem tudok ellenállni a kísértésnek.”

Ismereteim szerint, a te korodbeli férfiak nem is nagyon akarnak a kísértésnek ellenállni..

Kertész: „4♠. Reszkető térdekkel (az asztal alatt), de rövid vagyok körben és Meckwell is ezt mondaná.”

Lehet, hogy ő is rövid az asztal alatt? Vagy valamit félreértettem?

Linczmayer: „4♠ Izgatottan várom az érveket az egyéb licitek mellett.”

Nikolits: „Kontra. Erre nincs tuti tipp, lehet jó a passz, kontra vagy a 4 pikk. Átlagosan a kontra lesz jó.”

Szegedi: „4♠. Kevés a pont, de hát a fit-tel szerintem jönni kell. A partner szinten biztosan nem tud majd licitálni. Az igazság az, hogy simán rosszul járhatok, ha mindkét felvétel bukik, ezért kétségeim vannak. De olvastam egyszer „valahol”, hogy ha kétségeid vannak, akkor licitálj az ellenfél 4 körjére 4 pikket ☺!”

Szilágyi: „4♠. Géminvit lapom van, de csak a passz és a gém között választhatok, ill. kontrázhatok is (negatív), de abból nemigen lesz pikk gém 5-3 ban.”

Szöts: „4♠. Géminvit.”

Talyigás: „4♠. Ugye nem az lenne a feladat, hogy szeminvitet adjak? ☺”

Vikor: „4♠.”

Zoller: „4♠. 3-4 ütést csak hozok, nem?”

5. IMP páros, K-Ny bellben. Dél lapja:

♠ 2 ♥ K 8 7 5 4 2 ♦ B 10 8 ♣ 9 4 3

Nyugat	Észak	Kelet	Dél
			2♥
passz	3♣ ¹	4♠	passz
passz	kontra	körpassz	

¹ invit legalább dubló fittel (treffből nem ígér semmit)

Mivel indulsz?

Licit	Szavazat	Pont
♦B	12	100
♥4	2	70
♡7	7	70
♡K	1	40

Kis hazánkban az indítókiállítás tudománya „mostoha gyermek”. Keveset beszélünk róla, nincs irodalma, nincs becsülete. És valóban, hogy ilyen egyöntetűen fordítunk neki hátat, így az általánosan elfogadott langyos pocsolva indulásokba nem is lehet belefulladás. Egy nehezebb licitmenet után, esetleg időhiányos (és átmeneti oxigénhiányos) állapotban gyakran nem állunk le meggondolni, hogy mi is lenne a leginkább célravezető indulás. Pedig már a parti korai szakaszában vannak információink:

1. a partnerünk gyenge tenmagunkkal karöltve is valószínűleg csak egyszer tudja elbuktatni ezt a gémet, tehát nem a nagy vacsora miatt kontrázott, hanem az indulásra akarja felhívni figyelmünket.

2. Lényegében lebeszél az összeemelt szününkről, hiszen minden Lead Direct Kontra arra kér, hogy ne azzal induljak, ami a természetes lenne.

Aduval pedig biztos nem indulunk, hiszen az asztalon rövid adu várható, és nem lopásértékek. Vajon melyik minorra gondolt? Hacsak nem vagyunk gondolatolvasók ezt ki nem deríthetjük. Neki nem az számít, hogy nekem mi van a kezemben a minorokból. Tehát ha treff ütéseire alapozza az ellenjátékot, akkor elégedett lesz a treff indulással, és lehet, hogy a káró bubi ütést bont ki az ellenfélnek. Ha káróra alapozta a kontrát, akkor a treff indulás biztos nem bont ki olyan ütést, amit a felvevő magától ne tudna megszerezni.

Bánki: „♠B. Sorozatból.”

Csepeli: „♠B. Hiszek a partnernek, valószínűleg utoljára.”

Dienes: „♠B. A kőr még így is veszélyes lehet, a pikk értelmetlen, a treff üres.”

Gál: „♠B. Keressük az ütéseket!”

GIB: „♠B. Mi más?! De még a treffet is inkább választanám, mint a kört.”

Hegedüs: „♠B. A minorok közül ez tömhet kevésbé.”

Homonnay: „♠B. Sorozat teteje.”

Kertész: „♠B. Először is: ez nem két kőr indulás, hanem passz, még mansban bell ellen is – első helyen. (Csak nekem van itt olyan partnerem, aki néha xx, xxx, xxxx, xxxx lappal elindul kettes magasságon a hosszabbik nemesével...) Elég szerencsétlen az ilyen semmitmondó invit is, amely nem számít arra, hogy az ellenfél bele fog szólni, s ekkor kell valami támpont szegény partnerünknek.

Linczmayer: „♠B. A cél, hogy lehetőleg ne adjak ütést. A partner licitje nem garantálja, hogy a kőr indulás biztonságos.”

Nikolits: „♠B.”

Szegedi: „♥K. Megnézném magamnak az asztalt, hogy eldönthessem melyik minor hívással tömjem bele a partit. ☺”

Szilágyi: „♠B. Sajnos ez is könnyen adhat ütést, de szerezhethet is.”

Szóts: „♥7. Ez rövidít, és nem hív meg olyan színt, amit a felvevő szeretne asztalról hívni.”

Talyigás: „♥4. (A megegyezésnek megfelelő kis kőr.) Passzívan. Remélem egykezes felvevő játék lesz. A káros bubi is felmerül, de Keletnek lehet egy minor mellékszíne, és nem tudjuk, hogy épp melyik.”

Vikor: „♥4 Félek, hogy ha nem indulok körrel, eldobják valahogy.”

Zoller: „♠B. Ha ki kell bontani valamit, akkor nem körrel kell jönni, ütésbe pedig maximum egyyszer fogok kerülni.”

A Fórumtagok szavazatai

	1.	2.	3.	4.	5.
Bánki Zoltán	passz	passz	passz	passz	♠B
Csepeli Miklós	passz	4♣	passz	passz	♠B
Dienes Ödön	passz	4♣	4♣	passz	♠B
Gál Péter	6♠	3♣	passz	passz	♠B
GIB	6♠	4♣	passz	kontra	♠B
Hegedüs Orsolya	passz	4♣	passz	passz	♠B
Homonnay Géza	passz	4♣	passz	passz	♠B
Kertész Ádám	kontra	3♣	passz	passz	♠B
Linczmayer Lajos	passz	4♣	passz	passz	♠B
Nikolits Tamás	6♠	3♣	passz	kontra	♠B
Szegedi Balázs	passz	4♣	passz	passz	♥K
Szilágyi László	passz	3♣	passz	passz	♠B
Szóts Gábor	passz	4♣	passz	passz	♥7
Talyigás Péter	passz	3♣	passz	passz	♥4
Vikor Dániel	passz	3♣	passz	passz	♥4
Zoller Róbert	passz	3♣	passz	passz	♠B

LICITFÓRUM 49.

feladványai

1. MP páros É-D bellben, Dél lapja:

♠ 3 ♥ B 10 9 8 6 3 ♦ A K 8 ♣ 10 9 8

Nyugat	Észak	Kelet	Dél
	1♦	2♠	?

Mit licitálsz?

2. MP páros. Ált. mans, Dél lapja:

♠ – ♥ 6 2 ♦ A D B 5 2 ♣ 9 8 6 5 3 2

Nyugat	Észak	Kelet	Dél
1♠	1szan	3♠	?

Mit licitálsz?

3. IMP páros, Ált. mans. Dél lapja:

♠ A 10 9 4 ♥ A 9 6 ♦ 8 ♣ K 9 8 5 2

Nyugat	Észak	Kelet	Dél
1♥	passz	1szan ¹	passz
2♥	passz	passz	?

¹ egy menetre kényszerít

Mit licitálsz?

4. MP Páros, Ált. bell. Dél lapja:

♠ – ♥ A B 4 3 2 ♦ A 10 7 ♣ A 9 4 3 2

Nyugat	Észak	Kelet	Dél
1♠	1szan	3♠ ¹	1♥
			?

¹ kizáró

Mit licitálsz?

5. Csapat, Ált. mans. Dél lapja:

♠ 7 6 3 ♥ 9 8 6 3 ♦ K 10 5 ♣ A 7 2

Nyugat	Észak	Kelet	Dél
	1♠	2♣	2♠
3♣	3♠	kontra ¹	passz
5♣	körpassz		

¹ erőjelző

Mivel indulsz?



Bánki Zoltán

28. Agria Kupa

Gördülékeny versenyszervezés, vendég-szerető fogadtatás és körülmények. Így összegezzük az idei egri verseny történéseit. Bozzai Péter tornavezető, András Imre főszervező és a párosverseny eredményeit számoló Kerényi István jól látták el feladatukat. Az 52 pár éppenhogy' elfért a versenynek helyet adó kollégiumi étteremben, a 13 csapat jobban ...

Megfigyelhető, hogy egy-egy hazai versenyen a hétvégi párosra, a csapatverseny mezőnyéhez képest, még körülbelül feleannyian érkeznek. Egerben nem így van, mert ott a páros „lemezy” egy nap alatt, így sokan (a csapatmezőnyhöz képest +100%) választják csupán a pároson való részvételt. Aki játszott a csapatversenyen, annak viszont egy kellemes szombat délelőtti pihenő is kijárt.

A verseny eredményei megtalálhatók az újság hátsó traktusában. Az összetett versenyt a Hajdu Péter – Varga Sándor pár nyerte.

Nézzünk meg két leosztást a párosversenyről:

1. forduló	♠ 9 6 5 3		
10. leosztás	♥ 9		
	♦ A B 7 3		
	♣ T 8 7 6		
♠ B 8		♠ A D 7 4 2	
♥ A D B 6		♥ T 8 3	
♦ K D 9		♦ 4 2	
♣ K D 5 2		♣ A 9 4	
	♠ K T		
	♥ K 7 5 4 2		
	♦ T 8 6 5		
	♣ B 3		

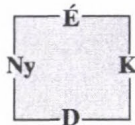

A csapatverseny győztesei
Hajdu Péter, Varga Sándor,
Szilágyi László, Szabó István

Kelet-Nyugat 23 helyen – jellemzően Nyugat kezéből – 3 szanzadut, 3 helyen Keleten 4 pikkét játszott. A 3 szan 20 helyen, a 4 pikk 1 helyen teljesült.

A 3 szant egy pár 3 szürrel, 8 pár 2 szürrel, 4 pár egy szürrel, 7 pár egyenlőre teljesítette.

Észak kezéből a kis káró a legerősebb kezdés. Ez után Nyugatnak ügyelnie kell arra, hogy Dél ne kerülhessen ütésbe. Ezért treff ásszal asztalra megy, kőr tízes, újabb kőr impassz.

A parti azért érdekes, mert a pikk impassz nem baj, ha nem adjuk meg, hanem egyből az ásszal kerülünk asztalra: később Észak, ha a pikk király nála volt, pikk hívással úgyis kényszerhívásba hozható és +630 érhető el, ami ezen a versenyen 56 %-os parti.

Nos, a mi asztalunknál Észak rögvest treffet dobott a kőrre, így a treffek lehívására tovább szorult (Dél a treffekre egy kőrtől szabadult meg). A treffek lehívása után a pikk ásszal asztalra mentem, újabb kőr impassz. Észak a pikk hosszúságához

ragaszkodott, inkább a káró bubit is elszórta. Kőrász, kiszálltam a pikk bubival, végül 660-at teljesítettem.

2. forduló	♠ K D B T 7 5 4	
21. leosztás	♥ 3 2	
	♦ 9 6	
	♣ 9 7	
♠ 9 3		♠ A 2
♥ A T 4		♥ 8 7
♦ A D B T 8 5 4		♦ 7 2
♣ 5		♣ A K D B T 8 2
	♠ 8 6	
	♥ K D B 9 6 5	
	♦ K 5	
	♣ 6 4 3	

A mi asztalunknál Észak 2 pikkkel kezdett. Partnerem, Gellér János 3 szanra(!) ugrott, Dél passzolt. Mi most a jó licit és mi a jó felvétel? Hogy' is van a Rosenkrantz folytatás (amit nem beszéltünk meg)? Sok lehetséges licit van, pl.: 4 pikk, 4 szan, 6 káró, 6 szan. Jómagam végül az – utólagos közös véleményünk szerint sem passzolható – 5 szan licit mellett döntöttem, hátha partnerem kitalálja: arra vagyok kíváncsi, hogy hanyadik menetben fogja a pikket? Passzoljon dáma fogással, emeljen 6-ra királlyal és mondjon 7 szant pikk ászszal a kezében...

Szép lett volna, de nem vagyunk összekapcsolt számítógépek. Nem értettük meg egymást, de 6 treff – 6 káró – 6 szan folytatással ötödmagunkkal +1020-at írtunk. Ezt csak egyetlen 7 káró és 2 kontrázott 6 Sz+1 előzte meg.

Érdekes, hogy

1. ahol Északon multi 2 káróval indultak, ott kőr fogás hiányában az ugró 3 Sz licit elmaradt, a szlem(ek) elérésének esélye – pl. 3 treff közbeszólással – radikálisan lecsökkent. A mezőny fele nem jutott el szlemig.

2. A szanzadu kis szlem és nagy szlem esélye majdnem azonos, a 7 szan csak 4-0 káró elosztás esetén bukik.

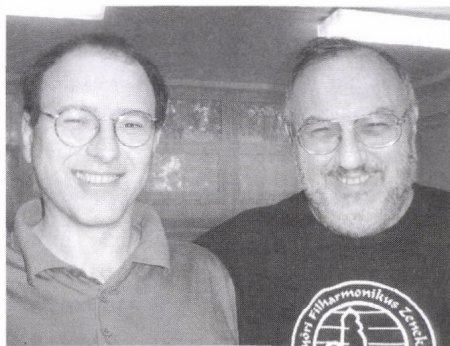

**A párosverseny győztesei
Gellér János, Bánki Zoltán**



Bánki Zoltán

Cross IMP

„– Mi végig jól játszottunk, sajnós, a másik párunk gyenge napot fogott ki.” – Hány-szor hallunk ilyen és ehhez hasonló kijelentéseket! Hála az osztógépes lehetőségnek és a megfelelő számítógépes háttér biztosításának, a Böszörményi úti versenyteremben mód van az azonos vonalon ülő párok teljesítményének Butler értékelésű összehasonlítására, pl. a Közép-magyarországi csapatbajnokság egyes osztályaiban.

A módszer – a személyek Butler értékeléssel szerzett IMP-k összegét osztják a lejátszott leosztásszámmal – itthon viszonylag új, így még tisztességes magyar nevet sem találtak neki. Ezért (szándékosan) éktelenkedik a cikk címeként a cross IMP. Talán keresztpont vagy keresztmeccspont, vagy csapatátlag lehetne a magyar megfelelője.

Hasznos az egyes osztályokban játszók teljesítményének ilyen mérése: a bajnokság végeztével látható, kiken múlt a feljutás, kiesés, bennmaradás. A módszerrel csak párokat, oktávonként lehet értékelni. Egyéneket talán akkor lehetne, ha pl. a 4 játékos végig forgóban játszana. Az adott pár teljesítményét a Butler értékelés a többi, vele azonos vonalon ülő, ugyanazokat a leosztásokat játszó párok eredményével hasonlítja össze.

A magas leosztásszám az egy-egy szerencsétlen, rossz írás jelentőségét csökkenti (pl. ha egyedül az adott pár ellen vesznek fel és teljesítenek nagy szemet, az a tízegynéhány meccspont 240 leosztásban csak 0,04 – 0,05 pontot jelent mínuszban). Ebből az következik, hogy ekkora eltéréseknek

még nem is lehet nagyobb jelentősége, márkánsan csupán a néhány tizednyi különbség a jellemző. Sok függ viszont attól, hogy ki hány leosztást játszott, hány partiból érte el magas vagy alacsony eredményét.

Elsősorban a csapatkapitányoknak, az új csapatot verbuválóknak és a saját csapattársaikkal elégedetlen, új csapatot keresőknek javallt a lista figyelemmel kísérése: melyik párt kellene kitenni a csapatból, kit érdemes elszipkázni, leigazolni?

De vajon mit érezhet egy csapatkapitány, aki utolsó helyen áll a csapattagok közt a listán?

Az alábbiakban közöljük a CSB egyes osztályaiban szereplő, a keresztpont alapján a legjobb teljesítményt nyújtók (első 20-20 játékos, csökkenő sorrendben) listáit. Csak azokat szerepeltetjük, akik a Butler értékelésű leosztások legalább 40 %-át lejátszották. Halasztott mérkőzés esetén természetesen nincs mihez hasonlítani a teljesítményt. Akiket a kevésbé jól szereplők is érdekelnek, a szövetségi honlapon megtalálják őket.

I/a osztály: Czímer–Szóts, Bartis–Varga I., Linczmayer, Lakatos–Winkler, Honti, Dumbovich – Homonnay, Nikolits, Harangozó, Argay, Kovács M., Marjai P.–Minarik G., Szalay, Balásy Zs., Bánki–Nyárádi G.

I/b osztály: Oskó, Tichy, Csehó, Vékony, Talyigás P., Szabó L., Csóka, Bíró, Szőnyi, Demeter, Kerekes–Varga S., Dienes, Kovács J., Puza, Szász D., Tóth I., Földi, Pallos – Takács.

II/a osztály (10 fordulóból): Szabó I., Szilágyi, Bálint B., Horváth I., Zombori

P., Wellner, Surányi M., Ruzsa, Vidóczi, Kraicsovits, Mráz, Riesz, Pető, Fehér, Ragályi B., Kertai, Bánki Zs., Pánczél, Grósz, Pongrácz.

II/b osztály (10 fordulóból):

Bóc-Bárdossy, Juvancz, Csarmasz, Lippner, Vikor Gy., Török, Kalmár, Osskó P., Jakus, Pavlík O., Kisgyörgy, Vida, Lukácsi, Macskásy hp., Madarász-Fekete, Talyigás A., Beck A.–Trencsényi Á.

III. osztály: Magyar, Vatai, Bródi-Sziráki, Burián, Nagy E.–Jusztin, Turcsányi,

Karajannisz, Hoffmann, Saródy F, Torma-Kiss, Mahder, Böszörményi, Gáspár, Horváth, Fülöp Z., Végh, Karancsi.

Végezetül köszönettel tartozunk munkájukért a listák készítőinek: Mezei Katalinnak és a III. osztály eredményeit számláló Fülöp Zoltánnak.

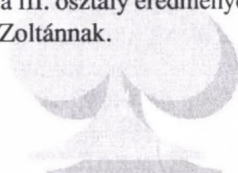

Humorzsák a netről

Kaplan kommentárjai a Rámából és a bulletinekből (Betty Kaplan, Edgar's Boswell)

Kelet 3 kőr licitje a négyes Dxxx-el hetvenkedés. Jómagam inkább ötös színben ötölnék, annak vagyok a híve.

Gémet csináltak, ami persze nem volt egy jó gémmel, de azért nem cserélnék vissza.

Ha Dél licitvezetését e két licit alapján értékeled (az egyik egy a sok közül, a másik ritkán fordul elő), végül is elég jól jön ki a dologból.

Mindkét teremben K-Ny éppen bukott volna egyet, amikor Észak megmentette őket. Ilyen kézzel inkább légy nagyvonalú és hagyd az ellenfeleidet elbukni.

Nos, kétszer már elhívott az ás alól az előző leosztásban végzetes eredménnyel, ezúttal a negyedik treff tízesből indult. Kétszer megégette magát, egyszer pedig gyáva volt.

Fordította: Kovács Ilonka

Novotny Ernő

7 csapatos verseny lebonyolítása – kicsit jobban

Egy hetünk volt még az Országos CsB Dél-dunántúli selejtezőjéig, melyet 2005-ben Tabánya vállalt megrendezésre. Úgy nézett ki, hogy páratlan számú csapat nevez a versenyre. A 6 illetve 8 csapat nem probléma, de 7 csapat esetén tudtuk, hogy ha nem találunk ki valamit, akkor minden fordulóban egy csapatnak ki kell maradnia, ami eléggé kellemetlen. Kerestük azt a megoldást, ami kiiktatja ezt.

A verseny előtt egy héttel szerencsére felhívtam ezzel a problémával Bánki Zolit, hogy tud-e valamilyen jó tanáccsal szolgálni. Ő azt az információt adta, hogy mindig 3 csapatot külön kell kezelni, és párokat kell a három csapatból keresztbe kialakítani, de hogy ez pontosan hogy megy, az neki sem volt teljesen kidolgozva. Éreztem, hogy azért hasznos tanácsot kaptam. Nekiláttam hát agyalni a hallottakon. Az alábbi, elég praktikus megoldásra jutottam két nap után:

Az alábbi táblázat a szükséges hat fordulót mutatja, mely lefedi az összes variációt, miszerint minden csapat minden csapattal egy fordulót játszik.

Fordulók:	I.	II.	III.	IV.	V.	VI.
4 csapatos terem	4-5	6-4	6-2	1-6	1-3	4-1
3 csapatos terem	3-6	5-3	5-1	2-5	2-4	3-2
3 csapatos terem	7-1-2	7-1-2	7-3-4	7-3-4	7-5-6	7-5-6

Szükséges tokok száma 20 (a 4-es teremben), +30 (a 3-as teremben).

A „4-es” teremben hagyományos módon játszik a négy csapat.

Itt 20 parti kerül leosztásra, melyek körbe forogva biztosítják a 20-20 leosztást a 2+2 csapatnak.

A 3-as teremben 10+10+10 partira van szükség.

Minden csapat csak két fordulóban lesz a 3-as teremben, a 7-es csapat viszont végig.

A 3-as teremben az égtájak nem cserélik egymást. Aki É-D volt, az É-D is marad, egy fordulón belül.

Példa a 3-as teremben a mozgásra:

	asztal	parti	első fél forduló	parti	második fél forduló
I. ford.	1	1-10	7 N-S – 1 E-W	21-30	7 N-S – 2 E-W
	2	11-20	1 N-S – 2 E-W	1-10	1 N-S – 7 E-W
	3	21-30	2 N-S – 7 E-W	11-20	2 N-S – 1 E-W

Az első forduló után mindhárom csapatnak van 10-10 lejátszott partija a másik kettővel. Második forduló ugyanígy zajlik, újraosztott 30 partival.

A második forduló után megvan a második 10-10 parti is. Így a 3-as csoportban mindig két forduló után lesz eredmény, de akkor 2 csapat ellen. A 3.-4. illetve 5.-6. fordulók hasonlóan zajlanak.

A sors úgy hozta, hogy tényleg 7 csapattal kellett a versenyt lebonyolítani, így azonnal ki is próbálhattuk a fentebb vázolt formát. Ezen túl nem aggódunk, ha 7 csapat nevez.

Ajánlom ezt a lebonyolítást mindazon kluboknak, akiknek csapatversenyt rendezve az eddig kellemetlen számmal, 7 benevezett csapattal kell versenyüket lebonyolítaniuk. Főleg vidéki klubok jönnek szóba, illetve olyan regionális csapatversenyek, ahol a hetes csapatszám gyakran előfordul.

Nem volt még időm, de érdemes 5 illetve 9 csapatra is kidolgozni valami hasonlót. Ha kidolgozom, jelentkezem, ha más megcsinálja, szívesen vennénk, ha beküldené a Bridzsélethez. Jó agyalást mindenkinek!

Bridzklubok Vidéken

Balatonfüred: Balatonfüredi Községi Ház,
Kossuth L. u. 3. **szerda, 18-22**
Nagy Attila: 87-342-220

Debrecen: MTA Atommagkutató Intézete, 4026
Debrecen, Bem Tér 18/c., **szerda 17-22**
Információ: Kertész Zsófia 06-(30)-412-36-07

Dunaújváros: Munkásművelődési Központ és
Könyvtár, Apáczai Cs. J. út 9., **hétfő 17-21**
Pataki Attila: 25-382-813

Eger: Hotel Eger Klubja, Szálloda u. 2., **hétfő, 18**
András Imre: 36-322-176, mhely: 36-410-655

Gyomaendrőd: Kőrös Étterem, **csütörtök, 18**
Szendrei László: 66-386-034, mhely: 66-386-551

Győr: Győr megyei és városi bridzs egyesület.
Győr, Kálóczy tér 6, Bridge csónakház.
kedd, 16³⁰-21
Bánki Zoltán mobil: 06 20 252 7376
Vaday Péter lakás: (96)-335-107

Kiskőrös: Fortuna Söröző, Dózsa Gy. út,
kedd, 19-24
Szabó András: 78-321-211

Miskolc: Egyetemváros, Miskolci Egyetem
Továbbképző Központ, **hétfő, 17 órától,**
Bárczy Tamás: 06 (46) 565-11/1065 és 70-218 3068

Nyíregyháza: BM Helyőrségi Tiszti Klub,
Színház u. 2., **hétfő, 17-22**
Zalai László mhely: 42-342-222

Paks: Gesztenyés u. 2. **hétfő és csütörtök 19³⁰**
Szabó Gyula 75-313-351, mhely:75-508-742

Pécs: Vasutas Művelődési Ház, Várady A. u. 6.
hétfő és szerda 19
Bari István: 72-320-377

Százhalombatta: Barátság Művelődési Ház
Felnőtt Könyvtár, Fő tér 1. **szerda 20-24**
Kovács Gyula: mhely: 23-352-042

Szeged: Velence Étterem, Pulcz u. 23. **kedd 18-22**
Pintér Jenő mobil: 20-316-8581
Sziklai Gábor: e-mail: sziklai@albumax.hu

Székesfehérvár: Vízügyi Munkásszálló Klub,
Balatoni út 6., **kedd, 18-22**
Czímer József: 22-322-988

Szombathely: Country Club, Óperint u. **szerda, 17**
Cserjési Gábor: 94-312-717 mhely: 94-329-833

Tatabánya: Közművelődés Háza
(Szent Borbála tér), **csütörtök, 17-22**
Lévai Ferenc: (34)-320-049 mhely: (34)-310-71

Veszprém: Bakterház vendéglő, Radnóti tér 1.
csütörtök, 17³⁰-tól kb. 22-ig
Argyelán János: 88-324-104, mhely: 88-421-905

Szegedi Balázs

Licitverseny! 2005. november

Ahogy a szeptemberi licitversenyben is két reléprecízióst játszó pár küzdött meg egymással, úgy most is hasonló lesz a küzdelem. A legutóbbi versenyen részt vett **Czímer Csaba és Szóts Gábor** a gyakorlott „öreg róka” pár, míg a „zöldfülűek” (remélem, hogy a két gyakorlott játékos nem sértődik meg az elnevezésen) **Honti László és Szilágyi László**. Mindkét pár reléprecíziós rendszert játszik erős 1 treff indulással.

A szabályokról emlékeztetőül annyit, hogy minden héten van egy „öreg róka” pár (aki már az előző számban is licitált) és egy „zöldfülű újonc” pár, aki még csak abban a számban kapcsolódott be a küzdelmekbe. Vagyis minden pár kétszer vesz részt a versenyen. Azokat a párokat, akik mindkét meccsüket megnyerik, összehívjuk a licitverseny szuperdöntőjére.

A páros licitben szereplő lapokat Te is megpróbálhatod lelicitálni a partnerreddel (az újságban megtalálod őket külön-külön).

A pontértékelést is megváltoztattuk az előző számhoz képest. Mivel az eddigi pontozásban túl nagy szerepet kapott a szubjektivitás, ezért most az értékelés az alábbi módszerrel történik: a párok egy képzeletbeli csapatversenyen játszanak, ahol a másik asztalon az ellenfél párja mindig a (2 lapból) legjobbnak tűnő felvételt licitálja. Mi pedig kiszámoljuk, hogy a résztvevő párok által választott felvétel várható értékben hány IMP-s különbséget okoz. Vagyis mostantól csak mínuszpontokat lehet szerezni...

Aki kevesebb mínuszpontot szerez, az a győztes.

1. leosztás

Mindenki mansban. Osztó: Kelet.
Észak licitje 4♥, (2 licit után).

Kelet lapja

♠ K 6 5

♥ A 7

♦ 8

♣ A K T 8 7 5 2

Nyugat lapja

♠ A D 7 4

♥ –

♦ A T 7 5 3 2

♣ D B 3

Czímer

2♣¹

5♣

Szóts

2♦² (4♥)

7♣

¹ 11-15FP 6+ treff

² Mesterséges. Legalább inviterős kezlet tartalmazó relé

A 4 kőr közbeszólás után nem sok helyük marad a licitálásra a pároknak. Czímer Csaba, aki már a 2♣ indulásával 6-os szint ígért, most jó lapot és több treffet jelzett a második licitjével. Ezt Szóts Gábor sikén kőrijével és két ászával már elégnék értékelte ahhoz, hogy rögtön bemonджа a „terített” nagyszemet.

Szilágyi

2♣¹

5♣

Honti

2♦² (4♥)

6♣

¹ 11-15FP 6+ treff vagy 5 treff és 4 major

² Relé, kérdezi az elosztást (nem feltétlenül ígér inviterőt)

A két Lászlónál a 2♣ még lehetett volna 5-ös szín, bár ennek ellenére úgy gondolom, hogy az 5♣ már legalább 7 treffet illik, hogy jelentsen (különösen úgy, hogy

Honti László nem feltétlenül ígért erőt az első licitjével). Honti ennek ellenére nem érezte ezt a lapot elégnek ahhoz, hogy nagy szlemet mondjon. Kizárás után ezt túlzott kockázatnak ítélte (nagy lappal pluszt kell írni...)

A 7♣ felvétel szinte 100% esélyű, ezért az ehhez képest licitált kis szlem 10 (ill. szanban 9) IMP veszteséget okoz. A gém még ennél is többet ad le. A 7 szan akkor teljesül, ha 3-3 a pikk (vagy van valamilyen „holdbéli” beszorítás), olyankor viszont 2 IMP-t lehet keresni rajta. Ennek kb. 35% az esélye.

Felvétel	IMP különbség a másik asztalhoz képest
7♣	0
6szan	-9
6♣	-11
7szan	-10
3szan, 5♣	-14

Az állás:

Czímer-Szöts 0 : Szilágyi-Honti -11

2. leosztás

É-D bellben. Osztó: Nyugat

Kelet lapja	Nyugat lapja
♠ 9 4 3 2	♠ A K 5
♥ K B 7 6 5	♥ 9 8 4
♦ 7 5 4	♦ K D 8 6 2
♣ D	♣ A 2

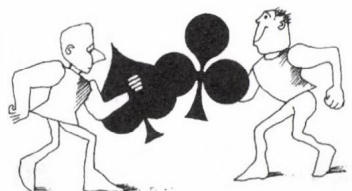

Czímer	Szöts
	1♣ ¹
1♦ ²	1szan ³
2♣ ⁴	2♦
2♠ ⁵	3♥

¹ Erős

² 0-7 FP negatív

³ 18-20 egyenletes

⁴ Stayman

⁵ Géminvit 5-ös kör színnel (vagy gémforsz 5+ körrel és 4 pikkkel)

Szöts 1 szan viszontválasza erősebb lapot ígért, mint a „sztenderdesek” 1 szan indulása (ugyanis ők is 15-17 FP-os szant játszanak) – Gábor a lebonyolítás késői időpontja miatt kicsit „túlértékelte” lapját. Így Czímer a szingli dámás 6 FP-tal is géminvitet adott. Ezért eggyel magasabbra kerültek, mint ami ideális lett volna (bár a legtokéletesebb az 1 kör felvétel, azért ilyen rendszer aligha van – és akkor is csak a „laboratóriumban”, hiszen az ellenfélnek 10 treffje van ☺).

Szilágyi	Honti
	1♣ ¹
1♦ ²	1szan ³
2♦ ⁴	2♥
2♠ ⁵	3♥

¹ Erős

² 0-7 FP, negatív

³ 17-20, egyenletes

⁴ Transzfer körre

⁵ Természetes invit (passzolható)

Szilágyiékénál az 1 szan viszontválasz hasonlóan erős lap is lehet, ezért nem csoda, hogy ők is a géminvit segítségével eggyel a tökéletes fölé „lőttek”.

A 2 kör felvétel teljesülhet olyankor, amikor a 3 kör már nem. Potenciálisan 3 adu, 2 káró és (akár) 2 pikk kiadó is lehetséges. Sőt, még a felvevő és az ellenvonal

hívásainak sorrendje sem mindegy. Ezért nehéz megbecsülni, hogy hány százalék esélye van a 3 kőr felvételnek, és a való életben a teljesítés esélyei nem is biztos, hogy megegyeznek a matematikai esélyekkel. Az az érzésem, hogy ha két kárót adunk ki, akkor nagy valószínűséggel elbukjuk a felvételt, de ha csak egyet, akkor többször fogunk 9 ütést teljesíteni, mint nem. Ezért én úgy gondolom, hogy az esetek kb. 35%-ban teljesül mindkét felvétel.

A szan játéknak nem sok esélye van ebben a partiban.

Felvétel	Pont
2♥	0
3♥	-2,5
4♥	-5
1szan	-5

Az állás:

Czímer-Szóts -2,5 : Szilágyi-Honti -13,5

3. leosztás

K-NY bellben Osztó: Észak

Észak 2♦-val indul (gyenge kettes)

Kelet lapja	Nyugat lapja
♠ A K D 8 7 2	♠ T
♥ B T 9 5 4 3	♥ K 6
♦ -	♦ K D 6 4 2
♣ K	♣ A D 6 5 3

Czímer	Szóts
4♦ ¹	4♥

¹ Nemes színék (5-5 legalább)

Czímer Csaba mindkét nemes színét bemutatva, amire partnere a sok pont ellenére a békés gémet választotta (a sok minor lap a továbblicitálás ellen szólt). Amikor én

játszottam a partit, sajnos alkalmi partnerem 4 szant licitált és „elszálltunk”.

Szilágyi	Honti
4♦ ¹	4♥

¹ Nemes színék (5-5 legalább)

A két László ugyanúgy értékelt lapját, mint a másik pár. „No swing...”

A 4 kőr felvétel nagyon jó esélyű: 2 adu és 1 pikk kiadón kívül további pikkeket adhatunk ki, de csak szerencsétlen esetekben. A 4 pikk felvétel hasonló esélyű, bár ott a kirövidülés jobban fenyeget (kőr adu mellett a kis pikkeket lehet, hogy el lehet dobni a minor színű kártyákra).

Az 5 kőr (és 5 pikk) felvétel jó lehet, ha nem kell pikkot kiadni (ez kb 35%, vagyis a 3-3 pikk). A szan és szlem felvételekben az ember várhatóan bukik.

Felvétel	Pont
4♥	0
4♠	-1
5♥, 5♠	-8
4szan, 6♥, 6♠	-12

Az állás:

Czímer-Szóts -2,5 : Szilágyi-Honti -13,5

4. leosztás

Mindenki bellben. Osztó: Nyugat

Kelet lapja	Nyugat lapja
♠ A 2	♠ K D B T 9
♥ K D 7 6 5	♥ A B 4
♦ 7 2	♦ A 5 2
♣ A T 5 2	♣ K 6



<i>Czímer</i>	<i>Szóts</i>
	1♣ ¹
1♥ ²	1♠ ³
1szan ⁴	2♣ ⁵
3♥ ⁶	4szan ⁷
6♣	7♠

¹ Erős

² 8-12 FP 4-es pikk színnel, vagy 13+ FP bármivel

³ Relé: érdeklődik

⁴ 13+ FP tetszőleges elosztás

⁵ Természetes 5-ös szín

⁶ Természetes, tagadja a hármas pikket

⁷ Gábor kulcslapkérdésnek szánta, de Csaba természetesnek vette

Czímerék egy kicsit „összekeveredtek” a licitben. Gábor és Csaba nem ugyanazt értették az egyes licitek tartalma alatt. Így végül nem a legtökéletesebb felvételt választották, de nagy szlemig jutottak és olyan adusínt választottak, ahol nagy lapban nem volt hiány ☺.

<i>Szilágyi</i>	<i>Honti</i>
	1♣ ¹
1♥ ²	1♠ ³
2♣ ³	2♦ ⁴
2szan ⁵	3♥ ⁶
3♠ ⁷	3szan ⁸
4♣ ⁹	4♦ ¹⁰
4♠ ¹¹	7szan

¹ Erős

² 8+ FP legalább 5-ös kőr

³ Természetes

⁴ Relé: érdeklődik (legalább dubló kőrt ígér)

⁵ 2524 elosztás

⁶ Opcionális kulcslapkérdés kőr mellett

⁷ Jó lap a szlemhez

⁸ Kulcslapkérdés

⁹ 0-3 kulcslap

¹⁰ Kőr dáma kérdés

¹¹ Van adu dáma, de nincs pikk király

Honti László alaposan kikérdezte partnere lapját, mielőtt a „par” felvételt belicitalta. Tudott a két ászról, a kőr „mariázsról”

és az 5-ös kőrrel, ezért meg tudta számolni a 13 ütést (5 pikk, 5 kőr és 3 minor ütés).

A 7 szan felvétel szinte „kikezdhetetlen”, de mindig teljesül olyankor, amikor a többi nagy szlem teljesül (lényegében 4-1 vagy 3-2 kőr elosztás – a lehetetlen beszorításokat nem számolva).

A 7 kőr akkor bukhat, ha az ellenfélnél rossz a pikk elosztás és indulásból lopnak (kb 0,75%).

A 7 pikk is a rossz pikk esetén bukik, de ehhez nem kell „adut lopni” ☺ (kb 1,5%).

Felvétel	Pont
7szan	0
7♥	-0,15
7♠	-0,3
6szan, 6♥, 6♠	-13
Gémeck	-17

Az állás:

Czímer-Szóts -2,8 : Szilágyi-Honti -13,5

5. leosztás

É-D bellben. Osztó: Kelet

Kelet lapja	Nyugat lapja
♠ K D 9 6	♠ A 3
♥ K 9 6 3 2	♥ D 5
♦ A 7	♦ K B 5
♣ 5 3	♣ A K 8 7 6 2

<i>Czímer</i>	<i>Szóts</i>
1♥	2♣ ¹
3♠ ²	3szan

¹ Relé, gémgig kényszerít

² 5-ös kőr és 4-es pikk, 2-2 a minorokban és alsó zóna

A Czímer-Szóts módszerek szerint a 3-as magasságon kiderült a pontos elosztás és a zóna is. Szóts Gábor jó lapja és jó minőségű treffje ellenére nem csábult el szlem írá-

nyába, mivel jól látta, hogy ehhez egyszerűen nincs elég „kakaó” (csak egy 8-as fitjük volt).

<i>Szilágyi</i>	<i>Honti</i>
2♠ ¹	2♥ ²
2szan ³	3♣ ⁴
3♠ ⁴	3♥ ⁵
3szan ⁶	4♠ ⁷
4szan ⁸	6♣

¹ 11-15 Fp 4414 rövid káróval, vagy 5 kőr és 4 pikk

² Gémforsz relé

³ 4522 elosztás (de Honti ezt 4414 elosztásnak vette)

⁴ Opcionális ászkérdés treff mellett

⁵ Nem tetszik a szlem

⁶ Kulcslapkérdés

⁷ 1-4 kulcslap

⁸ Királykérdés

⁹ Pikk király és kőr király

Honti László, az ifik szövetségi kapitánya, egy rá nagyon nem jellemző hibát követett el: eltévesztette partnere licitjének jelentését. Mentiségére legyen szóva, hogy éjjél (és egy sör) után történt az eset...

Ő is körülbelül ugyanannyi figurapont-ról tudott, mint Szóts, de úgy képzelte, hogy 10 adujuk van, és ezért teljesen reálisnak tűnt a „nyomulás”. De ennek egy reménytelen kis szlem lett a vége.

A 3 szan felvétel nagyon jó esélyű, 3-2 treff esetén terített. Ebben az esetben a 4 szan is megfelel, de 4-1 treff esetén már baj lehet a 4 szanban. Valószínűleg bukik. Ez kb. az esetek 30%-ában fordul elő.

Az 5 treff biztosan bukik 4-1 treff esetén, míg a szlemnek egyáltalán nincs esélye.

Felvétel	Pont
3szan	0
4szan	-3
5♣	-3,5
6♣, 6szan	-10

Az állás:

Czímer-Szóts -2,8 : Szilágyi-Honti -23,5

6. leosztás

K-Ny bellben. Osztó: Kelet

Dél 1 kőrrel közbeszól (vagy 2 kőrrel, de nem ugorva)

Kelet lapja

♠ A K 3 2

♥ D 6 4 3

♦ A T 3 2

♣ 8

Nyugat lapja

♠ B 8 6 5 4

♥ 7

♦ B 9 7 4

♣ A 7 2

Czímer

1♠¹

passz

Szóts

(1♥) passz

¹ 11-16 Fp, legalább dubló káró

Szóts Gábor nem érezte válaszerősnek a lapját a limitált indulóval szemben (mert lett volna pikk színt ígérő licitje), ezért passzolt Dél közbeszólására. Czímer pedig a hosszú kőrrel (érthetően) nem gondolta úgy, hogy ezt ki kellene nyitnia. Az életben Szótsnek valószínűleg lett volna még egy lehetősége licitálni, mert az ellenfél általában emeli a kört, de ez most itt a „licit-laboratórium”. Az 1 kört nagyon nagy eséllyel teljesíti az ellenfél. Ha véletlenül el lehet buktatni, akkor pedig biztos, hogy gémet tudunk teljesíteni pikkben.

Szilágyi

1♠¹

2♠

Honti

(1♥) 1♠²

passz

¹ 11-15 Fp, legalább 4-es káró és elosztásos (van benne szingli vagy 5422 elosztás)

² Legalább 4-es pikk

Honti nem passzolt az 1 kőrre, de az 1 pikk licitje nem ígért 5-ös szint. Ezért Szilágyi nem ugorva emelte partnerét (ha 5-ös szín lett volna az 1 pikk, akkor lett volna esélye az invitre). Így ők is részjátékban maradtak, bár a pikk adu Kelet-Nyugat szempontjából jobbnak tűnik, mint a kőr ☺.

A 4 pikk felvétel szinte „terített” 2-2 adu esetén (kb. 40%), de 3-1 esetén is valószínűleg jó, ha a káró 3-2 arányban van kiosztva, és működik a kettős impassz (bár probléma lehet akkor, ha Északnál van a harmadik káró „mariázs” – ugyanis akkor káró lopás fenyeget, vagyis eltalálássá válhat a parti). 3-1, de húzó adu (szingli pikk dáma – kb 12%) esetén elég a 3 ütés káróból. Ezért ez a 4 pikk az esetek kb. 55%-ban teljesül.

A 2 pikk illetve 3 pikk, az extrém eseteket leszámítva, mindig benne van, ezért az esetek 40%-ban az ember még keres is rajta, de a várható értéke így is negatív. Ugyanúgy várhatóan benne van az ellenfél 1 kőr felvétele is.

Felvétel	Pont
4♠	0
2♠, 3♠	-3
2♦, 3♦	-4
(1♥)	-7

Az állás:

Czímer-Szóts -9,8 : Szilágyi-Honti -26,5

7. leosztás

Mindenki bellben. Osztó: Nyugat

Kelet lapja	Nyugat lapja
♠ 7 6 3	♠ A K D 8 2
♥ A T 8 6 4 2	♥ K D 3
♦ 2	♦ 8 6 3
♣ A B 3	♣ D 5

Czímer	Szóts
	1♠
2♥ ¹	4♠

¹ 10-12 asztali pont, 3-as (ritkán 4-es) támogatás

Szóts Gábor szerint ez a lap (a védtelen treff dáma miatt) nem érte el a precíziós 1 treff indulás alsó határát, ezért leghosszabb színével kezdett. Czímer Csaba erre olyan licitet alkalmazott, ami ezúttal természetesnek is beillett volna, de semmi köze nem volt a kőr színhez. Szóts, aki nem tudott a „dupla fit”-ről, ezért gyorsan gémet mondott.

Szilágyi	Honti
	1♣ ¹
1♥ ²	1♠ ²
2♥ ²	3♥ ³
4♣ ⁴	4♥
4♠ ⁵	5♥ ⁶
6♥	

¹ Erős

² Természetes

³ Kulcslicitet kér

⁴ Elsőmenet fogás

⁵ Kulcslapkérdés

⁶ Két kulcslap és adu dáma

Hontiék rendszerében ez a lap már megütötte az erős indulás határát. Így Hontinak volt lehetősége szleminvitet adni pikk színrel és kőr támogatásával Szilágyi tudottan 6-os körjéhez. Szilágyinak több sem kellett (vagyis még annyi, hogy ne álljon ki két kulcslap) a szlemhez.

A 6 kőr felvétel kifejezetten jó esélyű. Ha 3-2 a pikk, akkor minden „emberi” kiosztásra teljesül. Ráadásul Kelet kezéből megmarad az esély a treff impasszra, ha nem húz a pikk – ez elsősorban csak 2-2 adu esetén ad elég ütést a teljesítéshez. Ez összesen kb 75%-os esélyű szlemet jelent.

A 4 kőr felvétel szinte 100%-os, a 4 pikkben kis problémák adódhatnak, ha 4-1 a pikk és nem ül a treff impassz.

Felvétel	Pont
6♥	0
4♥	-6,5
5♥	-7
4♠	-7
5♠	-13

Az állás:

Czímer-Szóts -16,8 : Szilágyi-Honti -26,5

8. leosztás

K-Ny bellben. Osztó: Kelet
Dél közbeszól 3 körrel

Kelet lapja	Nyugat lapja
♠ A K 6 5 2	♠ D 9 7 3
♥ D	♥ K 8 3
♦ A K 9 5 4 2	♦ D 6
♣ 5	♣ A B 4 2

Czímer	Szóts
1♣ ¹ (3♥)	kontra ²
3♠ ³	4♥ ⁴
6♦	6♠

¹ Erős

² Egyenletes GF

³ Természetes

⁴ Erő

Czímer Csaba és Szóts Gábor a közbeszólás után természetes licitekkel eljutott a szlemig. Tulajdonképpen nehéz elképzelni, hogy Kelet a lapjával szlem alatt passzoljon, ha már tud a partnere jó válaszeréről.

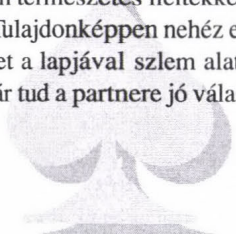

Szilágyi	Honti
1♣ ¹	(3♥) kontra ²
3♠ ³	4♠
4szan ⁴	5♦ ⁵
5♥ ⁶	5szan ⁷
6♠	

¹ Erős

² Gémforsz

³ Természetes

⁴ Kulcslapkérdés

⁵ 1-4 Kulcslap

⁶ Adu dáma kérdés

⁷ Van adu dáma és nincs káró király

Szilágyiék alacsonyan kiderítették a fit-et, és Szilágyi nem ugrással, hanem kulcslapkérdéssel, de szintén szlemig hajtotta a vonalat.

A 6 pikk felvételt az „emberi” kiosztásokban nem lehet elbuktatni, ezért a gémszek szinte biztosan leadnak ezen a partin. A 6 káró már kényesebb dolog, mert ott működnie kell az aduszínnek a teljesítéshez.

Felvétel	Pont
6♠	0
6♦	-5
3szan, 4♠, 5♦	-12

A végeredmény:

Czímer-Szóts -16,8 : Szilágyi-Honti -26,5

Mindkét pár jól teljesített, és Czímerék már a második licitversenyess meccsüket is megnyerték (ráadásul mindkét esetben reléprecíziós rendszert játszó ellenfelük volt). Ezúton is gratulálok.

Ugyan elsőre furcsának tűnhet, hogy a -15 IMP alatti teljesítményt jónak minősítem, de ezeket a partikat az életből válogattam, és én bizony nagyon elégedett lettem volna, ha így meg tudom oldani őket akkor, amikor kellett volna ☺.

Bánki Zoltán

Keszthely, 2005.

Már-már hagyomány, hogy a keszthelyi versenyen esik le az első hó... Idén is így volt, vasárnap reggelre jött meg a hóesés.

A versenyt Szentpéteriék szervezték, megint csak remekül, sok cseh él pár érkezett, és befutott egy kisebb osztrák derék had is. 29 csapat, 90 pár indult, ez itthon nagy versenynek számít. Bozzai Péter tornavezető kedélyes hangulatot biztosított, egyúttal jól ellátva feladatát. Jó volt látni János bácsit újra a versenyrendezői asztalnál.

A csapatversenyt Harangozóék (Harangozó-Honti, Mezei – Csehó) nyerték, a párost Macskásy Gábor és Gál Péter.

A szállodai körülmények megfelelőek voltak, sokan választották a hangulatos, napsütéses belvárosi sétát péntek vagy szombat délelőtt.

A keszthelyi verseny állandó, biztos pontja az osztrák versenynaptárnak is. Az Österreichisches Bridge Magazin 2005. évi 1. számában a tavalyi versenyről külön cikkben emlékezett meg, Tiko Braunecker tollából. A cikkben – az osztrákok eredményei és egyebek mellett – megemlítette a cseheket, akik már tavaly is szép létszámban jelen voltak, írt a nagy létszámú magyar ifi részvételről, a magyarok agresszív licitvezetéséről és a 2004-ben 93. évében lévő János bácsiról.

Egy lap az idei csapatversenyről: xx, BT87xx, Bxx, AD.

Jobbra tőlem volt a cseh válogatott ellenfelem 1 treffel kezdte a licitet (Standard). Megkockáztattam egy 2 kör közbeszólást. A baloldali ellenfél erős licitmenet-

tel 6 káróig vezette a licitet. Úgy éreztem, eljött az én időm: kontra, ami nem kör indulást kér. Balról rekontra.

Partnerem, Éliás Imre meg is találta a treff kezdést, és valóban: az asztalon terült a treff kisgábli. A felvevő elkezdett gondolkodni. Nem szokásom, de most megmutattam ellenjátékosként a dubló treff nagygáblimat a felvevőnek. Ő pedig enyhe mosollyal megrázta a fejét, jelezve, hogy nem nyertem!

Sajnos, a felvevőnek színhiánya volt treffből, és egy rekontrázott szűrt ért el a 6 káró felvételben, –2230. A partin azért írtunk: csapattársaink felvették a nagy szlemet, odaát is kontra hangzott el: +2330, 3 IMP nekünk.

Világscúcs: a csapatverseny utolsó fordulójában a Domex és a Kaskad csapatok mérkőzésén! Keletnek 13 pikket osztottak (eskü alatt vallják, hogy nem történt svindli). Mindkét helyen egyből 7 pikkre ugrottak a lappal második helyen, ez kontra nélkül teljesült, a partit kihúzták. Ilyenkor „illik” először valami mást licitálni (de nem kontrát), hátha megkontrázza később az ellenfél a nagy szlemet. Jelen esetben, ha az ellenfél „szagot fog”, a következő helyen ülve lementette volna 7 szanzaduval a 7 pikket, és egyetlenegy bukott volna. Aki nem hiszi, járjon utána, kérdezze az érintetteket!



A párosverseny 1. fordulójában osztották a következő lapokat:

5. leosztás	♠ K D 7 4			
O: Észak	♥ A 9 8 6 3 2			
É-D bellben	♦ A 3 2			
	♣ –			
♠ A T		É		♠ 9 8 6 5 2
♥ 5		Ny	K	♥ D B
♦ B 9 6 5				♦ 4
♣ A K D 7 5 4		D		♣ B 8 6 3 2
	♠ B 3			
	♥ K T 7 4			
	♦ K D T 8 7			
	♣ T 9			

A recept: végy egy jó elosztással rendelkező indulót (Észak), egy elsőmenet-fogások nélküli közepes erejű válaszolót, aki hozza a megfelelő középlapokat és adu-hosszúságot (Dél). Pácold egy korrekt, po-fás közbeszóló lappal (Nyugat), akinek gyenge, de elosztásos segítője akadt (Kelet).

Rázzuk össze, spēkeljük, majd tűzzük nyársra és forgassuk gyors tűzön! Hogy mi sült ki belőle? A 45 É-D párból mindössze 12 jutott el a 22 figurapontos kör kis szlemig, közülük négyőjüknel 7 treffel mentett az ellen, ami 500-ért gém alá bukkott.

11. leosztás	♠ K D 8 7 2			
O: Dél	♥ D 2			
Ált. mans	♦ A B 5			
	♣ D 7 6			
♠ T 6 4 3		É		♠ A B 9 5
♥ A K T 9 7 5 3		Ny	K	♥ B 8 6
♦ 7 4				♦ K T 2
♣ –		D		♣ A T 3
	♠ –			
	♥ 4			
	♦ D 9 8 6 3			
	♣ K B 9 8 5 4 2			

Mivel indítanánk első helyen Dél lapját? Ízlés kérdése. Nekem az 5 treff ízllett, az ellenfél nem hagyta magát, megtalálta a pikk szint a hatos magasságon. Itt lépett közbe Éliás Imre Észak helyén, kontrával. A +500 írásunkat csak egyetlen +510 (4 treff kontra =) előzte meg. A szkórlapokon 15 féle írás szerepelt, a leggyakoribb az 5 treff kontra –1 (–100) és az 5 kör kontra = (–650) volt.

Az első napi 46 % után taktikai megbeszélést tartottunk Imrével, és megállapodtunk, hogy 70 %-ot kell másnap összehozni a pénzdíjhoz. – „Kezdetben majd ülünk az asztalnál, hátha az elejétől kezdve jól megy”. Ebben maradtunk, nos, végül 67 % jött csak össze, jól számoltunk, 70 % kellett volna, ez csak 1-1 üveg borhoz (10. hely) volt elegendő.

2.forduló

1. leosztás	♠ K 9 8 7 6 4 3			
O: Dél	♥ A			
Ált. mans	♦ –			
	♣ A B 6 5 3			
♠ B		É		♠ D T
♥ D 8 3 2		Ny	K	♥ T 4
♦ K T 6 5 2				♦ A D 9 8 7 4 3
♣ D T 9		D		♣ K 4
	♠ A 5 2			
	♥ K B 9 7 6 5			
	♦ B			
	♣ 8 7 2			

Éliás 1 pikk indulására Kelet 3 káróval szóló közbe, felvettük a pikk kis szlemet. Káró kezdés után Imre kör lop-impasszal – mely egyúttal a 100 %-os teljesítés kulcsa is – szűrte ért el, harmadmagával osztott top: a káró kezdést ellopta, adu király, kör ász, adu ásszal asztalra ment, de úgy, hogy még egy kis aduval később lejuthasson. Kőr király, esett a tízes, lop-impasszolta a dámát. 40 helyen volt pikk a felvétel, 14-en ütöttek 13-at.

A licitverseny lapjai: Nyugat lapja

(Kelet lapjait l. a 36. oldalon)

1. Leosztás

(Észak licitje 4 kör – ha elfér 2 licit után)

- -, Osztó Kelet

♠ A D 7 4

♥ –

♦ A T 7 5 3 2

♣ D B 3

2. Leosztás

+ -, Osztó Nyugat

♠ A K 5

♥ 9 8 4

♦ K D 8 6 2

♣ A 2

3. Leosztás

Észak 2 káróval indul (gyenge kettes)

-+, Osztó Észak

♠ T

♥ K 6

♦ K D 6 4 2

♣ A D 6 5 3

4. Leosztás

++, Osztó Nyugat

♠ K D B T 9

♥ A B 4

♦ A 5 2

♣ K 6

5. Leosztás

+ -, Osztó Kelet

♠ A 3

♠ D 5

♦ K B 5

♣ A K 8 7 6 2

6. LeosztásDél 1 kőrrel (vagy 2 kőrrel – nem ugorva)
közbeszól

-+, Osztó Kelet

♠ B 8 6 5 4

♥ 7

♦ B 9 7 4

♣ A 7 2

7. Leosztás

++, Osztó Nyugat

♠ A K D 8 2

♥ K D 3

♦ 8 6 3

♣ D 5

8. Leosztás

Dél közbeszól 3 kőrrel

-+, Osztó Kelet

♠ D 9 7 3

♥ K 8 3

♦ D 6

♣ A B 4 2

MBSZ Versenynaptár 2006.

Január

- 5-8. Pécs, Mecsek Kupa
 14-15., 21-22. Március 4-5. Válogatóverseny
 28-29. OCSB Csoportmérkőzések

Február

- 9-ig. bezáróan Bp. Mitchell Párosbajnokság
 13-tól március 20-ig Budapesti Kupa
 10-12. OCSB Döntő
 18-19. Ifi Bajnokság, Senior Bajnokság

Március

- 4-5. OPB Selejtező
 10-15. Budapest Open
 27-től május 16-ig Budapesti IMP Párosbajnokság

Április

- 7-9. OPB Döntő
 21-23. Vidék Bajnokság
 28. – május 1. Balatonföldvár Ecosoft

Május

- 12-14. Szeged
 19-21. Magyar Kupa döntő
 26-28. Debrecen

Június

Július

- 8-9. Győri páros
 14-16. Miskolc
 29. Piliscsaba

Augusztus

- 17-20. Tata
 31. – szept. 03. Siófok, 49. Hungarian Balaton Open

Szeptember

4. – nov. 28. Középmagyarorsz. Csapatbajnokság
 Gyomaendrőd
 22-24.

Október

- 6-8. Almádi
 20-23. Vegyespáros verseny (?)

November

- 4-6. Eger
 16-19. /?/ Keszthely

December

9. Marathon
 27. Dunaújváros

Külföldi versenynaptár 2006.

Január

- 18-30. Ausztrália, Canberra Nyári Bridzsfesztivál
- 21-22. Csehország, Prága Nyílt Páros
- 21-22. Németország, Andechs
- 27-31. Olaszország, Torino 6. EBL Tornavezetői tanfolyam

Február

- 6-12. Japán, Yokohama 12. NEC Fesztivál
- 9-19. Izrael, Tel-Aviv
- 10-12. Ausztria, Bécs Wiener Bridgekongressz
- 15-19. Franciaország, Biarritz
18. Ausztria, Mödling

Március

4. Ausztria, Salzkammergut
- 24-26. Németország, Burghausen 4. Női Verseny
26. – ápr. 4. Izrael, Eilat
28. – április 2. Ausztria, Kitzbühel

Április

- 7-9. Ausztria, Bécs Festwochenturniere
- 13-17. Finnország, Jyvaskyla 36. Nemzetközi Fesztivál
14. Németország, Essen
- 16-17. Ausztria, Eisenstadt

23. Németország, Stuttgart
27. – május 1. Németország, Berlin Nemzetközi Bridzshét

Május

- 24-25. Németország, Bonn, Nemzetek kupája

Június

- 1-5. Ausztria, Graz
- 9-24. Olaszország, Verona 8. Bridzs VB
30. – júl. 2. Szlovákia, Pöstyén 6. Ifi Páros VB
30. – júl. 2. Franciaország, Biarritz

Július

- 3-10. Szlovákia, Pöstyén 7. Ifi Világtábor
- 21-30. Lengyelország, Sopot 46. Bridzskongresszus
29. – aug. 8. Thaiföld, Bangkok, 11. Ifi Csapat VB

Augusztus

- 12-26. Lengyelország, Varsó 48. Csapat EB
25. – szept. 3. Lengyelország, Varsó 34. Grand Prix

Szeptember

- 9-16. Horvátország, Pula
- 20-24. Olaszország, Velence

Eredmények

28. Agria kupa

Eger, 2005. november 11-13.

Csapatverseny

<p>1. STEVE 163 Hajdu, Varga, Szilágyi, Szabó</p> <p>2. NYÁRÁDI 157 Nyáradi I., Nyáradi G., Udvari, Hegedűs L.</p> <p>3. GALIM 155 Bánki, Gellér, Gál, Kuttner</p> <p>4. FÉSZEK 145 Gabos, Réti, Zöld, Marjai Gy.</p> <p>5. TUTU 144 Greza, Zsák, Csehó, Hittmann</p> <p>6. INTERFACE 143 Honti, Macskásy, Dombi, Bódis</p> <p>7. ÖTÖK 140 Dienes, Kállay, Szabó Cs., Szőnyi, Viktor</p> <p>8. EGER I. 132 Láng, Böszörményi, András, Bata</p> <p>9. KÉSŐKATI 125 Mezei, Vékony, Talyigás, Balásy</p> <p>10. SZAMANTA 124 Fülöp, Tulbu, Nan, Palcau</p> <p>11. EGER VEGYES 122 Szűcs, Busi, Gárdos, Kerényi</p> <p>12. PENTEGON 120 Mérey, Nyáradi Zs., Fülöp, Gáspár</p> <p>13. EGER III. 94 Smid, Szepesi, Tóth I., Szemerédi</p>	<p>13. Nan-Palcau 54,15%</p> <p>14. Busi-Smid 54,07%</p> <p>15. Dessewffy-Dessewffy 53,62%</p> <p>16. Honti-Bódis 53,34%</p> <p>17. Szabó L-Szabó T 53,10%</p> <p>18. Greza-Zsák 52,88%</p> <p>19. Nyáradi-Mérei 52,52%</p> <p>20. Popescu-Webor 52,10%</p> <p>21. Dienes-Szőnyi 52,08%</p> <p>22. András-Bata 51,97%</p> <p>23. Boros-Munka 51,92%</p> <p>24. Kalmár-Mózer 51,75%</p> <p>25. Andrásfai-Lukácsi 51,08%</p> <p>26. Fábián-Pásztor 49,63%</p> <p>27. Szemerédi-Tóth 49,53%</p> <p>28. Gáspár-Bárczy T 48,63%</p> <p>29. Hegedűs-Udvari 48,52%</p> <p>30. Moldován-Bárczy 48,13%</p> <p>31. Végh-Karancsi 47,98%</p> <p>32. Honyecz-Szabó Cs. 47,92%</p> <p>33. Ferge-Reviczky 47,84%</p> <p>34. Zalai-Havaj 47,67%</p> <p>35. Csépany-Tichler 47,63%</p> <p>36. Jánosi C-Szabó S. 47,51%</p> <p>37. Böszörményi-Láng 47,32%</p> <p>38. Fülöp-Tulbu 46,93%</p> <p>39. Bay-Serdült 46,26%</p> <p>40. Szepesi-Fenyvesi 46,03%</p> <p>41. Mezei-Vékony 46,02%</p> <p>42. Kertész Zs.-Reszler 46,01%</p> <p>43. Kállay-Viktor 45,50%</p> <p>44. Csonka-Simonyi 44,42%</p> <p>45. Csehó-Hittmann 44,32%</p> <p>46. Kegyes-Székely 44,04%</p> <p>47. Karsai-Bozsik 43,14%</p> <p>48. Lévai-Fülöp 42,94%</p> <p>49. Kertész B.-Zsuga 42,55%</p> <p>50. Gárdos-Kerényi 39,25%</p> <p>51. Ladán-Bartha 38,20%</p> <p>52. Kun-Morócz 35,45%</p>
---	--

Párosverseny

1. Bánki-Gellér	64,58%
2. Gál-Kuttner	61,62%
3. Marjai-Zöld	58,81%
4. Hajdu-Varga	58,65%
5. Mátyus-Szesztay	56,56%
6. Kákóczki-Juhász	55,90%
7. Balásy-Talyigás	55,86%
8. Jánosi F-Szabó B.	55,45%
9. Szabó-Szilágyi	55,22%
10. Gabos-Réti	55,13%
11. Nyáradi hp.	54,44%
12. Hentz-Lohay	54,32%

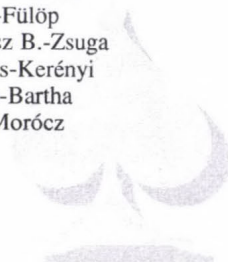

32. Danubius Bridge Pokal

2005. november 17-20.

Keszthely

Csapatverseny

1. Harangozó	170	22. MKKE	126
Harangozó, Honti, Mezei, Csehó		Kerekes, Varga S, Déri, Mirk	
2. Vacak	161	23. Flannery	124
Dörnyei Zs, Marjai Gy, Marjai P, Minarik G, Szegedi		Bánkiné, Szalka, Wellner, Bálint	
3. Galim	161	24. ÓKH	115
Szalka, Zoller, Macskássy, Gál		Retteggy, Bakó, Bozzai, Kaderják	
4. Fészek	152	25. Leoben /A	114
Gabos, Réti, Kotányi, Szabó Cs		Schober, Schober, Leindl, Plank	
5. Steve	152	26. Gerti /A-H	114
Szabó I, Szilágyi, Zsák, Grezsa		Daghofer, Kuruc, Grote, Grote	
6. Szappanos	150	27. CS /CZ-SLO	106
Szappanos, Dienes, Bárány, Jakob		Schulzova, Lastovicka, Sucha, Mokvan	
7. Hegedűs	147	28. Kaskad	101
Hegedűs, Udvari, Szentes, Honyek		Borbélyné, Toron, Horváth, Meggyesi	
8. Printtech	146	29. Domex	95
Fogaras, Kovács A, Földi, Zöld		Dózsa, Csomay, Reich, Dózsa	
9. Lira	144		
Kolosi, Falus, Kraicsovits, Dörnyei G		Párosverseny	
10. Győr-Pécs	143	1. Macskásy – Gál	62.17%
Nyárádi Zs, Nyárádi G, Éliás, Bánki		2. Unger G. – Mayer W	61.98%
11. Interface	142	3. Vivat – Premitzer	60.90%
Szalay, Bódis, Bárczy, Trenka		4. Marjai P. – Minarik	59.81%
12. P.S. /CZ	142	5. Linczmayer – Nikolits	57.56%
Slemr, Zajicek, Pulkvab, Zadrazil		6. Lastovicka – Schulzo	57.31%
13. Abigail	142	7. Slemv – Zajicek /CZ	57.27%
Vikor Gy, Vikor D, Kisgyörgy, Aczél		8. Pokorna – Kopriva /C	56.84%
14. Cotton Club	140	9. Szóts – Czímer	56.78%
Szónyi, András, Rásonyi, Kovács J, Gombás		10. Éliás – Bánki	56.77%
15. Taurus	136	11. Zoller – Szalka	56.23%
Dumbovich, Kovács, Linczmayer, Nicolits		12. Földi – Zöld	56.12%
16. Blanak /CZ	136	13. Szabó I. – Szilágyi	55.95%
Medlinová, Svobodová, Zouchová, Fladr		14. Falus – Kolosi	55.70%
17. BKP Praha /CZ	134	15. Gellér – Szász	55.02%
Pokorva, Kapriva, Vondrich, Vrkoc		16. Harangozó – Honti	54.36%
18. CF-Graz /A	134	17. Jakob – Dienes	54.23%
Vivat, Premitzer, Unger, Unger, Mayer, Braunecker		18. Mezei – Csehó	54.11%
19. Herald	128	19. Vandrích – Uvkoc /CZ	53.98%
Czímer, Gellér, Szász, Szóts		20. Fladr – Zouchová /CZ	53.97%
20. Acól /CZ	128	21. András – Rásonyi	53.57%
Svoboda, Diamant, Bahniková, Bahník		22. Beck M – Keresztény	53.47%
21. Sándor	127	23. Pulkvab – Zadrazil /	53.37%
Sándor, Ferenci, Kovács I, Zwada		24. Reviczky – Meggyesi	53.24%
		25. Udvari – Hegedűs	53.19%
		26. Talyigás – Csarmasz	53.15%
		27. Gabos – Réti	53.07%
		28. Nagy E – Jusztin	53.06%
		29. Varga S – Kerekes	53.05%
		30. Bahniková – Bahník	52.33%
		31. Szónyi – Kovács J.	52.23%
		32. Dörnyei – Szegedi	52.22%
		33. Diamant – Svoboda	52.19%

34. Déri – Mirk	52.17%	85. Antal – Surányi	39.67%
35. Martinkó – Kis Gy.	52.06%	86. Csomai – Dózsa	39.41%
36. Schober – Schober /A	51.83%	87. Visnyovszky – Wér	38.66%
37. Benedek – Bárány	51.83%	88. Grote – Grote /A	38.58%
38. Moldován – Bárczy	51.82%	89. Kertai – Riesz B.	38.48%
39. Ferenci – Budinszky	51.75%	90. Kis P. – Kovács	36.19%
40. Gólya – Szappanos	51.60%		
41. Szabó Cs – Kotányi	51.45%		
42. Derzsényi – Vincze	51.41%		
43. Cserjési – Tímárné	51.27%		
44. Szentés – Honyek	51.16%		
45. Madarász – Fekete	51.14%		
46. Kiss – Karsai	50.98%		
47. Harsányi – Matheovit	50.87%		
48. Macskásy – Macskásy	50.77%		
49. Viktor Gy. – Viktor D.	50.55%		
50. Bíró – Zwada	50.54%		
51. Leindl – Plank /?	50.27%		
52. Kümmerle – Dessewffy	49.98%		
53. Révai – Révai	49.68%		
54. Bánkiné – Szalka J.	49.62%		
55. Makay – Kállay T.	49.46%		
56. Ecsedi – Fried	49.46%		
57. Bozzai – Révész	49.33%		
58. Fogaras – Kovács	49.16%		
59. Talyigás – Grósz	48.91%		
60. Kállai – Riesz A.	48.34%		
61. Bíró – Fischer	48.24%		
62. Unger – Braunecker	47.66%		
63. Szolnay – Marjai Gy.	47.26%		
64. Retteggy – Ormay	46.96%		
65. Kisgyörgy – Aczél	46.82%		
66. Dumbovich – Kovács	46.82%		
67. Fehér – Sándor	46.31%		
68. Mokran – Sucha /SK-C	46.24%		
69. Nyárádi G. – Nyárádi	46.18%		
70. Soproni – Garai	45.94%		
71. Svobodova-Medlinova/	45.86%		
72. Zoller J. – Kormos	45.03%		
73. Vajdova – Vozabal /C	44.90%		
74. Bálint – Wellner	44.66%		
75. Hájós – Horváth	44.65%		
76. Bakó – Vizsy	44.44%		
77. Orbán – Szabó S.	43.74%		
78. Vági – Weisz	43.62%		
79. Szalár – László	42.72%		
80. Dózsa – Reich	42.12%		
81. Kurucz – Siklósi	42.03%		
82. Oláh – Horváth L.	41.81%		
83. Kalmár M. – Lovas	40.93%		
84. Borbélyné – Toron	39.93%		

Közép-magyarországi CsB			
I/A osztály			
1. Harangozó(9)			204
2. Gamax(1)			202
3. Elastron(6)			185
4. Fészek(8)			181
5. Interface(3)			179
6. Aromo(4)			177
7. Royston(2)			174
8. Ifik(5)			150
9. Nimbusz(7)			142
10. EcoSoft(12)			131
11. LOWEL(11)			131
12. Hegedűs - Topi(10)			113
I/B osztály			
1. Vékony(1)			224
2. Old Boys(11)			196
3. Hodosi(8)			177
4. Printtech(5)			176
5. Ormay(3)			175
6. Szigethy(2)			160
7. Balásy(12)			154
8. Parkbridge(9)			153
9. Madár(10)			148
10. Pál(6)			148
11. Izobau(7)			134
12. Artemix(4)			122
II/A osztály			
1. Hegyvidék Syl(1)			232
2. Pánczél(7)			187
3. Kova(11)			185
4. ELTE(10)			183
5. Németh(6)			178
6. Vadászok(3)			173
7. Fiúk(5)			160
8. Tőfi(4)			159
9. Dobos(8)			138
10. Szigeti(9)			137
11. Mihályfi(2)			130
12. Pentagon(12)			88

II/B osztály

1. SZTAKI(1)	210
2. Hegyvida(9)	208
3. Omnia(6)	202
4. Target(7)	188
5. Madarász(2)	186
6. Globus(8)	167
7. Kotányi(4)	162
8. Csipka(5)	156
9. Hobbi(11)	141
10. Pártos(12)	128
11. Opál(3)	111
12. L + L(10)	97

III. osztály

1. Emil(14)	391
2. Bencsik(17)	384
3. Saródy(2)	377
4. Dömper(20)	367
5. 4 + 1(7)	364
6. Bors(6)	342
7. Z + G(4)	339
8. Domex(19)	335
9. Szereday(16)	333
10. Czibere(13)	321
11. Kaskad 1(15)	312
12. Pepi(8)	310
13. Palócz(11)	296
14. Mákos Nudli(5)	296
15. Bűrű(9)	289
16. Vöcsök(21)	276
17. Macskák(10)	271
18. Vashegyi(3)	268
19. Kaskad 2(18)	232
20. Negyedosztály(12)	211
21. Barna(1)	201

9. MARATON bridzs párosverseny

2005. december 10.

A csoport

1. Balogh Sz.-Kotányi B.	56.64%
2. Harangozó L.-Honti L.	55.80%
3. Mráz M.-Szegeledi B.	53.03%
4. Hittmann L.-Lohay K.	52.77%
5. Lakatos P.-Viktor D.	52.36%
6. Marjai Gy.-Zöld F.	52.22%
7. Mezei K.-Varga I.	51.89%
8. Macskásy G.-Szilágyi L.	51.85%

9. Dienes Ö.-Szőnyi Gy.	51.15%
10. Döryei Zs.-Dombi G.	51.13%
11. Csehó Z.-Gál P.	51.11%
12. Éliás I.-Nyárádi G.	51.05%
13. Czímer Cs.-Szóts G.	50.74%
14. Krausz T.-Mátyus L.	50.22%
15. Ormay hp.	48.48%
16. Dumbovich M.-Harsányi J.	48.28%
17. Gellér J.-Szász Gy.	47.96%
18. Böszörményi K.-Kovács A.	45.82%
19. Talyigás A.-Weisz Gy.	45.06%
20. Honyek A.-Szabó Cs.	45.01%
21. Klein L.-Vági Gy.	44.27%
22. Benedek B.-Bozzai P.	44.01%

B csoport

1. Máhder A.-Saródy F.	57.05%
2. Bohner R.-Dienes A.	56.60%
3. Budinszky A.-Quittner P.	56.60%
4. Czífra A.-Szamos G.	56.06%
5. Pál L.-Scharniztky P.	55.97%
6. Bródi M.-Sziráki L.	55.88%
7. Magyar Á.-Szabolcsi J.	55.71%
8. Csarmasz M.-Lippner G.	55.51%
9. András M.-Gombás G.	55.30%
10. Blanz T.-Herczegfalvy I.	54.62%
11. Halusz G.-Lénárt Z.	53.89%
12. Nyárádi I.-Nyárádi Zs.	53.87%
13. Andrásfai B.-Kalmár Z.	53.16%
14. Bikki G.-Dessewfy A.	52.70%
15. Bánki Zs.-Wellner P.	52.45%
16. Polonkai Á.-Szendrei Cs.	51.37%
17. Domschitz-Gáspár Z.	50.96%
18. Kertai E.-Páncél R.-Sándor	50.77%
19. Dózsa M.-Mózer S.	50.75%
20. Riesz A.-Riesz B.	50.27%
21. Szabó P.-Wér V.	50.19%
22. Kerti I.-Tóth A.	49.93%
23. Tarnai L.-Zsiros J.	49.75%
24. Ditrói Zs.-Retteghegy O.	48.61%
25. Poór I.-Tichler K.	48.44%
26. Marcin L-Rác P	47.89%
27. Hegedűs L.-Kovács T.	47.58%
28. Hazai T.-Patzkó Gy.	47.12%
29. Benyó R.-Gajdos A.	46.86%
30. Surányi M.-Zombori P.	46.39%
31. Fülöp Z.-Mérei B.	45.76%
32. Meggyesi É.-Reviczky Gy.	45.17%
33. Sándor Gy.-Szalkai Á.	45.00%
34. Bozzai B.-Kaderják L.	44.57%
35. Karancsi B.-Végh A.	43.84%

36. Jusztin I.-Nagy En.	43.13%
37. Hoffmann T.-Szép J.	42.98%
38. Szabó B.-Zwada I.	42.42%
39. Jung S.-Jung S. ifj	42.13%
40. Dagály M.-Szoráti E.	41.54%

Külföldi Versenyeredmények 2005.

2. Nyílt Bridzs EB,

Kanári szigetek, Tenerife
06.18.-07.02.

Nyílt páros (208)

1. Kowalski – Tuszynski	56,60%
2. S. Di Bello – F Di Bello (ITA)	56,10%
3. Townsend – Gold (ENG)	54,50%
11. Winkler – Dumbovich	53,10%
24. Meckstroth – Rodwell (USA)	51,40%

Női páros (73)

1. Langeland – Svensen (NOR)	55,90%
------------------------------	--------

Szenior páros (62)

1. Abate – Morelli (ITA)	59,81%
--------------------------	--------

Vegyes páros

1. T. és G. Helness (NOR)	57,8%
---------------------------	-------

Nyílt csapat (83)

1. Orange 1 (NED)
J. Jansma, Jr. L. Verheese, T. Bakkeren,
H. Bertens, B. Muller, S. de Wijs
A selejtezőben 44 csapat között csoportgyőztes
Dumbovich csapat (Dumbovich, Winkler, La-
katos, Szalay) a 17. lett

Vegyes csapat (70)

1. Erichsen (NOR)
E. Erichse, H. Erichsen, B. Brogeland, T.
Brogeland, T. Helness, G. Helness
A Magyar csapat (Csipka, Mezei, Honti, Ma-
gyar) 34 csapat közt csoportjában 9. lett.

Női csapat (21)

1. D'Ovidio (FRA)
Cronier, Gaviard, D'Ovidio, Willand

Szenior csapat (18)

1. Fornaciari (ITA)
Abate, Baroni, Fornaciari, Mariani

Csapat VB Estoril

Portugália 10.22.-11.05.

37. Bermuda Kupa (22 csapat)

- Olaszország
(Norberto Bocchi, Giorgio Duboin, Fulvio Fantoni, Lorenzo Lauria, Claudio Nunes, Alfredo Versace, npc Maria Teresa Lavazza, coach Massimo Ortensi)
- USA 1 (Freeman, Hamman, Meckstroth, Nickell, Rodwell, Soloway, npc Lazard, coach Kokish)
- USA 2 (Ekeblad, Gitelman, Greco, Hampson, Moss, Rubin, npc Landen, coach Weinstock)
- Svédország

15. Velence Kupa (22 csapat)

- Franciaország
(Benedicte Cronier, Catherine D'Ovidio, Nathalie Frey, Daniele Gaviard, Vanessa Reess, Sylvie Willard, npc Gerard Tissot)
- Németország
(Alberti, Auken, Hackett, Nehmert, Scharaverus, von Arnim, npc Ludewig, coach Bausback)
- Hollandia
(Arnolds, Hoogweg, Pasman, Simons, van Zwol, Vriend, npc Franken, coach Leufkens)

3. Szenior Kupa (22 csapat)

- USA 1
(Bates, Hayden, Meltzer, Sontag, Stansby, Weichsel)
- Indonézia
- Dánia

5. Nemzetközi csapatok Kupája (134 csapat)

- Schneider
(Baze-Schneider, Gawrys-Lesniewski)
USA-Lengyelország
- Spector USA-Svédország
- 777 Oroszország

9. Számítógép VB (6)

- Wbridge5 Franciaország
- Jack Hollandia

*Megköszönjük olvasóink észrevételeit,
szerzőink, fotósaink, szerkesztőink szakmai munkáját
és a nyomdai segítőkézséget.*

*A Bridzsélet valamennyi olvasójának
békés, boldog karácsonyi ünnepeket
és új esztendőt kíván*

a Szerkesztőség!



Felkészültünk a népszerűsége.



Devizahitel egyedülálló árfolyam-garanciával.

*Az akció részletei megtalálhatók a bankfiókokban,
a Hirdetményben és a honlapon.*

XII. ker. Böszörményi út 20-22.
tel.: 224-7700 • www.ieb.hu

Inter-Európa Bank Rt.

A SNNPÖFÖLMI csoport tagja



**A Közép-magyarországi CsB győztes csapata
Harangozó László, Csipka Szilvia, Varga István, Mezei Katalin Bartis Béla,
Honti László**



**Az egri csapatverseny győztesei
Hajdu Péter, Varga Sándor, Szilágyi László, Szabó István**